

გთხოვთ განიხილოთ და "მაუწყებლობის შესახებ" საქართველოს კანონის 43-ე მუხლის, მე-3 პუნქტის შესაბამისად აწარმოოთ საქმისწარმოება

ელოს კომუნიკაციების ეროვნული კომისიის

თაემჯდომარეს

ბატონ ვახტანგ აბაშიძეს

ვ. აბაშიძე  
28.12.2014წ.

ხადება

გიგზაენით შპს "ტე-სტილი"-ს განაცხადს FM 93.1 სიხშირეზე რადიომაუწყებლობის ლიცენზიის მოსაპოვებლად გამოცხადებულ კონკურსისთვის;

იურიდიული პირის დასახელება: შპს "ტე-სტილი"

სამართლებრივი ფორმა: შეზღუდული პასუხისმგებლობის საზოგადოება

მისამართი და ტელეფონი: საქართველო, თბილისი ლესელიძის 27. 597 11 24 99

რეგისტრაციის ნომერი და თარიღი: B14071000 ს/კ: 204538474, 17.09.2007 თბილისის

საგადასახადო ინსპექცია;

წარმომადგენლობაზე უფლებამოსილი პირი და პარტნიორი გოგა სამუშია (პ/ნ 51001001920) 100%

ლიცენზიის სახე: რადიომაუწყებლობა

ლიცენზიის სახეობა: კერძო მაუწყებლობა;

ლიცენზიის ქვესახეობა: საერთო მაუწყებლობა;

მაუწყებლობის ხანგრძლივობა დღე-ღამის განმავლობაში განისაზღვრება 24 საათით

მაუწყებლობის ენა ქართული და ინგლისური.

დანართი:

1. განცხადება
2. ამონაწერი მეწარმეთა და არასამეწარმეო (არაკომერციული) იურიდიული პირების რეესტრიდან, საგადასახადო რეგისტრაციის მოწმობა, წესდება;
3. შესაბამისობის დეკლარაცია
4. ცნობა განცხადებულ საწესდებო კაპიტალისა და მისი განადგებული ნაწილის შესახებ

28.12.15  
2+ 16-5700  
12-5716

5. ინფორმაცია საწესდებო კაპიტალისა და აქტივების საკუთრებისა და წარმოშობის შესახებ- 2 ფურც;
6. მნიშვნელოვანი წილის მფლობელ პარტნიორთა/აქციონერთა ქონებრივი დეკლარაცია- 8 ფურც;
7. პრაქტიკული საქმიანობის დაწყების ვადა
8. განსახორციელებელი სამაუწყებლო კონცეფცია
9. განსახორციელებელი საქმიანობის დაფინანსების გეგმა და ინფორმაცია დაფინანსების წყაროების შესახებ
10. ტექნიკური პლატფორმა და პროგრამების გავრცელებისათვის გამოსაყენებელი ტექნიკური საშუალებების ჩამონათვალი;
11. მოსაკრებელი კერძო და სათემო მაუწყებლობის ლიცენზირებიდან გადახდის ქვითარი;
12. ლიცენზიის გადასახადის 10% გადახდის ქვითარი

დირექტორი

გ. სამუშია

25.12.2015





**ამონაწერი მენარმეთა და არასამენარმეო  
(არაკომერციული) იურიდიული პირების  
რეესტრიდან**

განაცხადის რეგისტრაციის ნომერი, მომზადების თარიღი: B14071000, 10/07/2014 10:37:03

**სუბიექტი**

**საფირმო სახელწოდება:** შპს ტვ-სტილი

**სამართლებრივი ფორმა:** შეზღუდული პასუხისმგებლობის საზოგადოება

**საიდენტიფიკაციო ნომერი:** 204538474

**რეგისტრაციის ნომერი, თარიღი:** 17/09/2007

**მარეგისტრირებული ორგანო:** თბილისის საგადასახადო ინსპექცია

**იურიდიული მისამართი:** საქართველო, ქ. თბილისი, ძველი თბილისის რაიონი, ლესელიძის ქ., №27

**ინფორმაცია ლიკვიდაციის/ რეორგანიზაციის/ გადახდისუნარობის პროცესის მიმდინარეობის შესახებ**

რეგისტრირებული არ არის

**ხელმძღვანელობა/წარმომადგენლობა**

- დირექტორი - 51001001920, გოგა სამუშია

**პარტნიორები**

მესაკუთრე	წილი	წილის მმართველი
51001001920, გოგა სამუშია	100.000000000%	

**ვალდებულება**

რეგისტრირებული არ არის

**გირავნობა**

რეგისტრირებული არ არის

**ყაღალა/აკრძალვა**

რეგისტრირებული არ არის

**საგადასახადო გირავნობა/იპოთეკის უფლება**

რეგისტრირებული არ არის

**მოდრავ ნივთებსა და არამატერიალურ ქონებრივ სიკეთეზე გირავნობა/ლიზინგის უფლება**

რეგისტრირებული არ არის

**მოვალეთა რეესტრი**

რეგისტრირებული არ არის

- 
- დოკუმენტის ნამდვილობის გადამოწმება შესაძლებელია საჯარო რეესტრის ეროვნული სააგენტო სოფიციალურ ვებ-გვერდზე [www.napr.gov.ge](http://www.napr.gov.ge);
  - ამონაწერის მიღება შესაძლებელია ვებ-გვერდზე [www.napr.gov.ge](http://www.napr.gov.ge) , ნებისმიერ ტერიტორიულ სარეგისტრაციო სამსახურში, იუსტიციის სახლებსა და სააგენტოს ავტორიზებულ პირებთან;
  - ამონაწერში ტექნიკური ხარვეზის აღმოჩენის შემთხვევაში დაგვიკავშირდით: 2 405405 ან პირადად შეასვით განაცხადი ვებ-გვერდზე;
  - კონსულტაციის მიღება შესაძლებელია იუსტიციის სახლის ცხელ ხაზზე 2 405405;
  - საჯარო რეესტრის თანამშრომელთა მხრიდან უკანონო ქმედების შემთხვევაში დაგვიკავშირდით ცხელ ხაზზე: 08 009 009 09
  - თქვენთვის საინტერესო ნებისმიერ საკითხთან დაკავშირებით მოგვწერეთ ელ-ფოსტით: [Info@napr.gov.ge](mailto:Info@napr.gov.ge)

## განსახორციელებელი სამაუწყებლო კონცეფცია

რადიო „კომერსანტი“ არის დამოუკიდებელი, კერძო, კომერციული სტრუქტურა. „კომერსანტი“ საქართველოში პირველი ბიზნეს რადიოა, რომელმაც მაუწყებლობა 2008 წლიდან პირველმა დაიწყო და ქართულ მედია სივრცეში მხოლოდ ეკონომიკაზე და ბიზნესზე ორიენტირებული საინფორმაციო გამოშვებები შესთავაზა მსმენელს.

7 წელზე მეტია „კომერსანტი“, როგორც პროდაქშენ ჯგუფი, „ჩვენი რადიოს“ კუთვნილ სიხშირეზე - FM 95.5 წარმატებით ახორციელებდა მიზანს, რაც ბიზნესის და ეკონომიკის სფეროში საზოგადოების ინფორმირებულობის გაზრდაში, ეკონომიკურ პროცესებში საზოგადოების ჩართულობის და ასევე, ქვეყანაში ბიზნესგანათლების დონის ამაღლებაში გამოიხატება.

რადიოს დაარსებიდან დღემდე „კომერსანტი“ მსმენელთა დიდი აუდიტორია შექმნა და გახდა „აუცილებელი მოვლენა“ ქართულ მედია ბაზარზე. ჩვენი პროდუქტის მომხმარებლები არიან არა მხოლოდ მსხვილი კომპანიების მენეჯერები და თანამშრომლები, არამედ მცირე და საშუალო ბიზნესი, სახელმწიფო და არასამთავრობო სექტორი, სტუდენტები - ყველა, ვისაც აინტერესებს ქვეყანაში მიმდინარე სოციალურ-ეკონომიკური პროექტები, აქვს ბიზნესი, ან ფიქრობს ამ მიმართულებით განვითარებაზე.

რადიოს მიზანი - „კომერსანტი“ მიზნად ისახავს საზოგადოების ინფორმირებას და მის ჩართულობას ისეთი მნიშვნელოვანი საკითხების განხილვაში, როგორცაა ბიზნესი, ეკონომიკა, სოციალური პოლიტიკა, განათლება. ასევე, სახელმწიფო სერვისებში ხარისხის მაღალი სტანდარტების დამკვიდრება. მიღწევების და პრობლემის წარმოჩენა მომსახურების ყველა ეტაპზე, შესაბამისი რეაქციების გაშუქება და მასზე საზოგადოებრივი კონტროლის მობილიზება.

ფორმატი - რადიო ეთერის მაუწყებლობის 70% საუბარია, 30% - მუსიკა. ძირითადი მაუწყებლობის დრო - 00:08-24:00.

მუსიკალური ფორმატი – ყველა დროის შერჩეული ჰიტები და ცნობილი კომპოზიციების “ქავერები”. 24 საათიდან ღამის ჯაზი “კომერსანტზე” - მსოფლიოს ჯაზური კომპოზიციების უწყვეტი ეთერი.

მაუწყებლობის თემატიკა - რადიოს სამაუწყებლო ეთერი არ ითვალისწინებს თემატურ შეზღუდვებს, თუმცა ძირითადი თემატიკა არის ბიზნესი და ეკონომიკა (საქართველოს და საერთაშორისო სამართლით განსაზღვრულ ნორმებში, ადამიანის უფლებების დაცვით და ზიანის მიყენების გარეშე). რადიო „კომერსანტი“ მსმენელს სთავაზობს გადაცემებს, რომლის თემატიკაც ვიწრო სეგმენტური სფეროს მიღმა კონცენტრირებულია დასავლური დემოკრატიული ფასეულობების დანერგვასა და განმტკიცებაზე.

“კომერსანტი” აქტიურ რეჟიმში აშუქებს დარგობრივი პოლიტიკის სხვადასხვა სფეროს განვითარების პროცესს; ევროპული სტანდარტებისა და ხარისხის დანერგვის საკითხებს; პრობლემებს და მიღწევებს ევროკავშირის ბაზარზე საქართველოს ეკონომიკური ინტეგრაციის პროცესში; ზოგადად, რეფორმებს ეკონომიკაში, სოფლის მეურნეობაში, განათლებაში, პროცესებს კულტურასა და სპორტში.

აღნიშნული თემები თავისი აქტუალობიდან გამომდინარე ითვალისწინებს მოსაზრებათა მრავალფეროვნების წარმოდგენას, დისკუსიებს, დებატებს, რაშიც აქტიურად მონაწილეობს პოლიტიკური სპექტრი, არასამთავრობო სექტორი, სამეცნიერო და ბიზნეს წრეები. მსგავსი აქტივობა უზრუნველყოფს თემატურ მრავალფეროვნებას.

აუდიტორია - რადიო ორიენტირებულია საზოგადოების ყველაზე აქტიურ ნაწილზე, რომელიც ასაკის, საზოგადოებრივი სტატუსის თუ სოციალური მდგომარეობის მიუხედავად, ვისთვისაც მნიშვნელოვანია ქვეყნის როგორც პოლიტიკაში ასევე ეკონომიკასა და ბიზნესში მიმდინარე პროცესები.

**რადიოს სტრატეგიული მიზნები:**

- ერთი წლის განმავლობაში საქართველოს რეგიონების მასშტაბით მაუწყებლობის გაფართოება;
- FM სივრცეში წამყვანი ბიზნესრადიოს სტატუსის შენარჩუნება; ბიზნეს და ეკონომიკურ წრეებში აუცილებელ “მედია მოვლენად” დარჩენა;

- მაუწყებლობის ხარისხის გაუმჯობესებისთვის ახალი ტექნოლოგიების დამუშავება-დანერგვა;

რადიო „კომერსანტის“ კონკურენტუნარიანობა: ბაზრის ანალიზი გვიჩვენებს, რომ მუსიკალური ფორმატების თუ საზოგადოებრივ პოლიტიკური თემატიკის გათვალისწინებით, FM ბაზარზე თბილისში არც ისე მრავალფეროვანი არჩევანია. კონკურენტუნარიანობის განსაზღვრისას რადიო „კომერსანტის“ უპირატესობას განსაზღვრავს საზოგადოებისთვის მნიშვნელოვან სეგმენტზე, ბიზნესზე და ეკონომიკაზე ორიენტირება. „კომერსანტი“ იყო და რჩება ბაზარზე ამ თემატიკაზე მომუშავე ერთადერთ რადიომაუწყებლად - პირველი ბიზნეს რადიო საქართველოში!

სულ უფრო მეტი ადამიანი ინტერესდება ქვეყანაში მიმდინარე ეკონომიკური პროცესებით და ბიზნეს გარემოთი. მოქალაქეებისთვის მნიშვნელოვანია მათი ცხოვრების დონის გაუმჯობესება, ჯანდაცვის უზრუნველყოფა, სოციალური საკითხების მოგვარება, განათლება, ბიზნესის კეთებისთვის აუცილებელი გარემოს და შესაძლებლობების არსებობა. ასევე, ფინანსურ წყაროებთან წვდომა - ბანკები და საკუთარი ფინანსების მართვის საკითხები. ამ საკითხებზე ფოკუსირება განაპირობებს რადიოს საჭიროებას, როგორც ბიზნესისთვის, ისე ამ თემატიკით დაინტერესებული ადამიანებისთვის. (ტენდენცია გამოიკვეთა საზოგადოებრივი აზრის კვლევის სხვადასხვა საერთაშორისო, თუ ადგილობრივი ორგანიზაციის ნამუშევრით. იხ. დანართი IPM Georgia კვლევა. ბიზნეს და საბანკო სფეროში ინფორმაციის მიღების წყაროს შესახებ)

თემები, რაზეც აქცენტი კეთდება რადიოს კონცეფციაში, დღეს ძალიან „მომგებიანი ბიზნესია“ აუდიტორიის მოსაზიდად და ასეთი “ბიზნესი” საზოგადოების ინფორმირების და ხელისუფლების კონტროლის გზით აძლიერებს ქვეყანას.



The Institute for Polling and Marketing  
8, Baratashvili Str., 0105, Tbilisi,  
Georgia  
Tel: +995 32 99 72 14  
Fax: +995 32 99 85 06

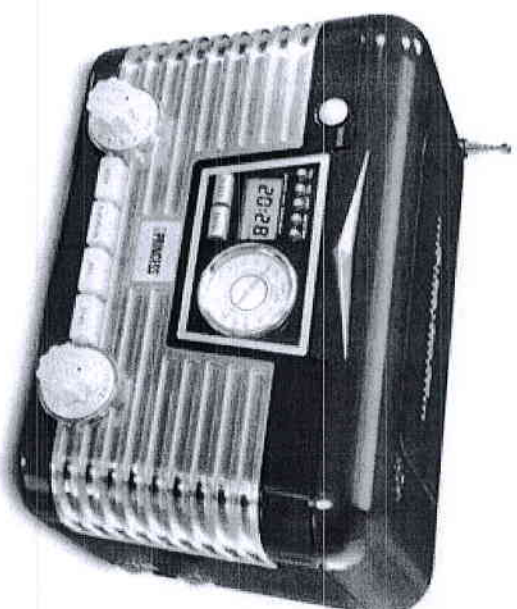

FM 95.5

ჩადიო კომერსანტისათვის ჩატარებული  
ჩაოდენობრივი კვლევის შედეგები

თბილისი 2012 აპრილი

527 ინტერვიუ

## რადიოს მოსმენის სიხშირე და პირობები

რადიოს მოსმენა	პროცენტი %
რადიო თითქმის სულ ჩართული მაქვს	2.4
რადიოს ვუსმენ ყოველდღე როცა თავისუფალი დრო მაქვს	22.9
რადიოს ვუსმენ თითქმის ყოველდღე	49.8
რადიოს ვუსმენ კვირაში რამოდენიმეჯერ მაინც	18.0
რადიოს ვუსმენ იშვიათად თვეში ერთი-ორჯერ	6.7

რადიოს მოსმენის პირობები	პროცენტი %
მანქანაში	87
სახლში	12
სამსახურში	5
ვარჯიშის დროს (ყურსასმენებით)	5
სეინობის დროს (ყურსასმენებით)	2
უბრალოდ ქუჩაში სიარულის დროს (ყურსასმენებით)	1
ტრანსპორტში (ყურსასმენებით)	4

## 2 რადიო სადგურების მოხმენის ზოგადი სურათი (რამოდენიმე პასუხი)

სხვადასხვა რადიო სადგურს კვლევის აუდიტორია უსმენს შემდეგი პროცენტული განაწილებით :

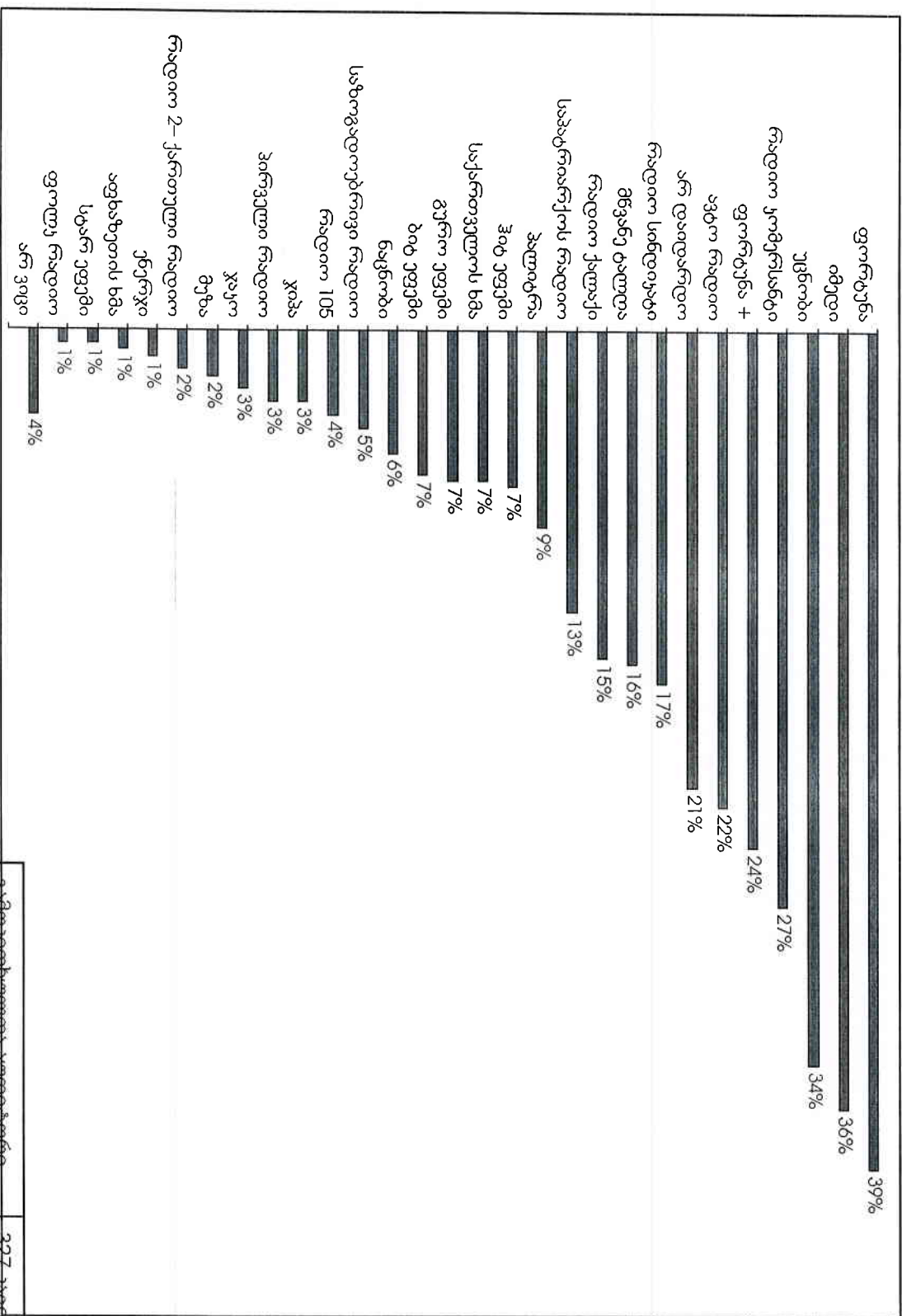

გამოკითხულთა აუდიტორია	327 კაციდან
სტატისტიკური მონაცემები	percent of cases

**ძირითადი ერთი რადიო სადგურნი (მხოლოდ 1 პასუხი)**

რესპოდენტებს ყველაზე ხშირ შემთხვევაში ძირითად რადიო სადგურად არჩეული აქვთ

ფორტუნა (12%) და ომედი (11%)

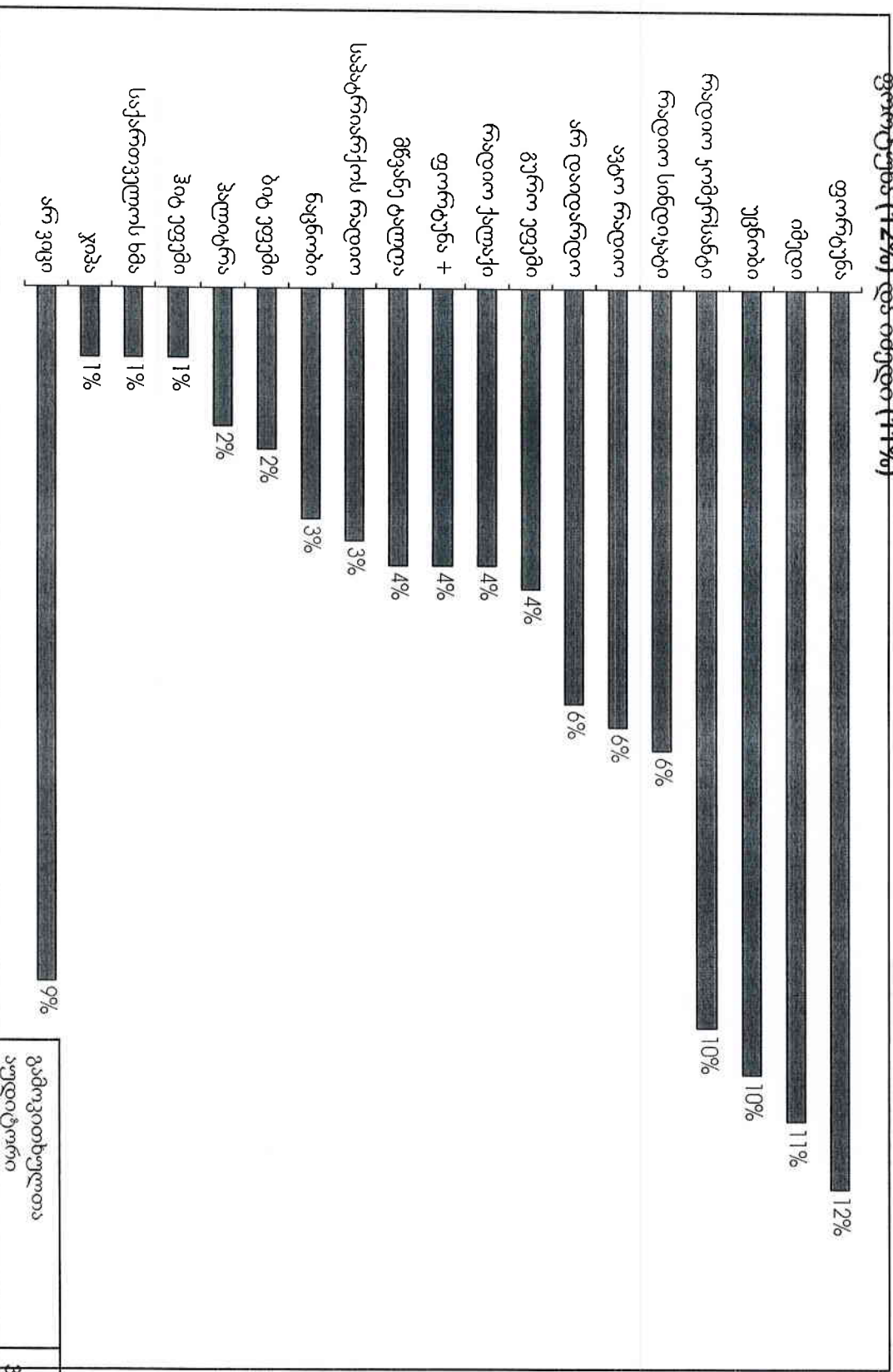

გამოკითხულთა აუდიტორი	327 კაციდან
სტატისტიკური მონაცემები	Valid percent

## ინფორმაციულად საინტერესო რადიოსადგურები

ინფორმაციის მიღების კუთხით ყველაზე საინტერესოდ მიჩნეულია რადიო კომერსანტი და რადიო იმედი, რადიო კომერსანტს საინტერესოდ თვლის გამოკითხულთა 16% იმედას კი – 17%

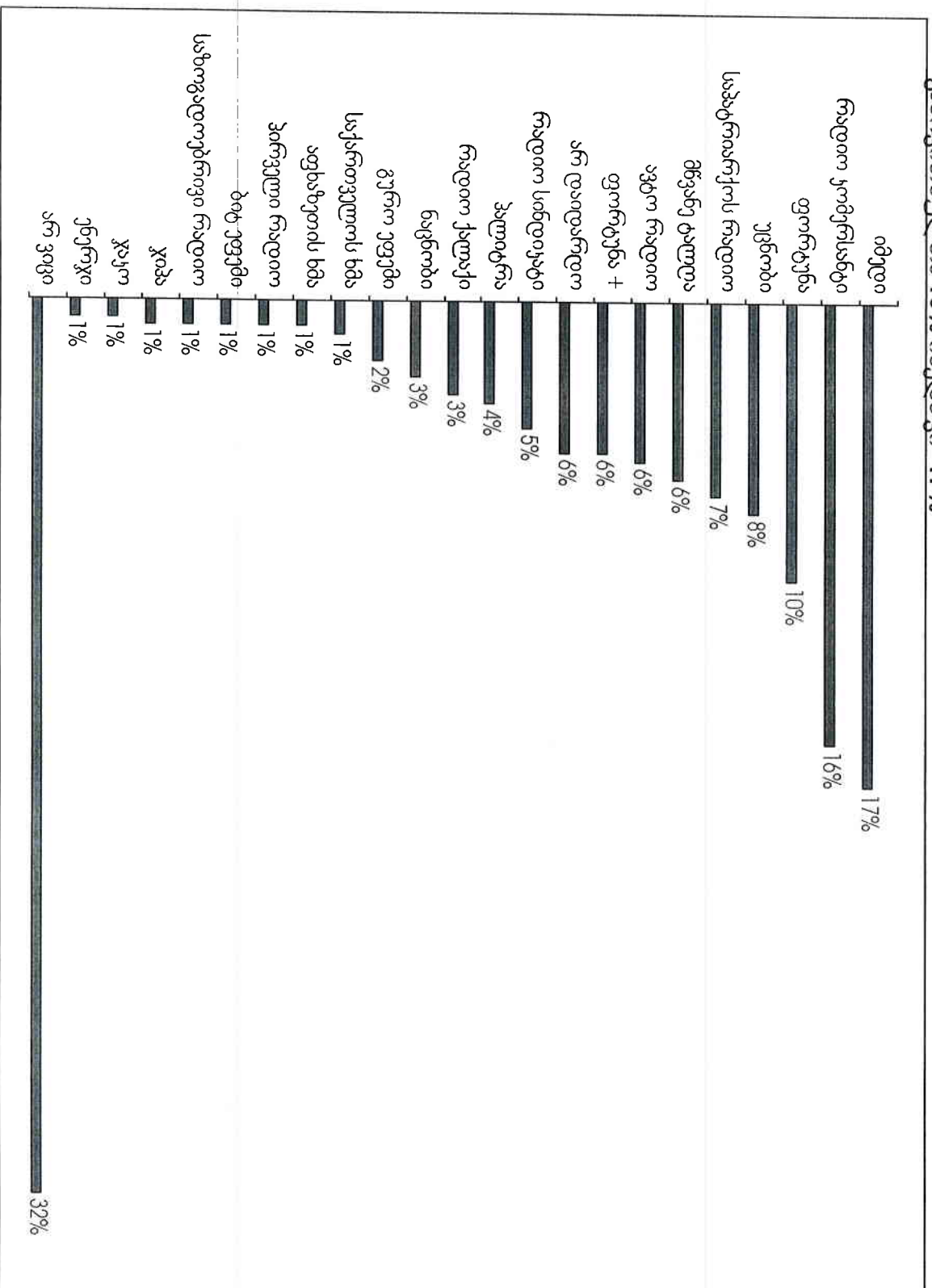

# 5 მუსიკალური ეთერის მიხედვით ყველაზე საინტერესო რადიო სადგური

მუსიკის მოსმენის კუთხით ყველაზე საინტერესოდ მიჩნეულია რადიო ფორტუნა (22%) და რადიო უცნობი (17%)

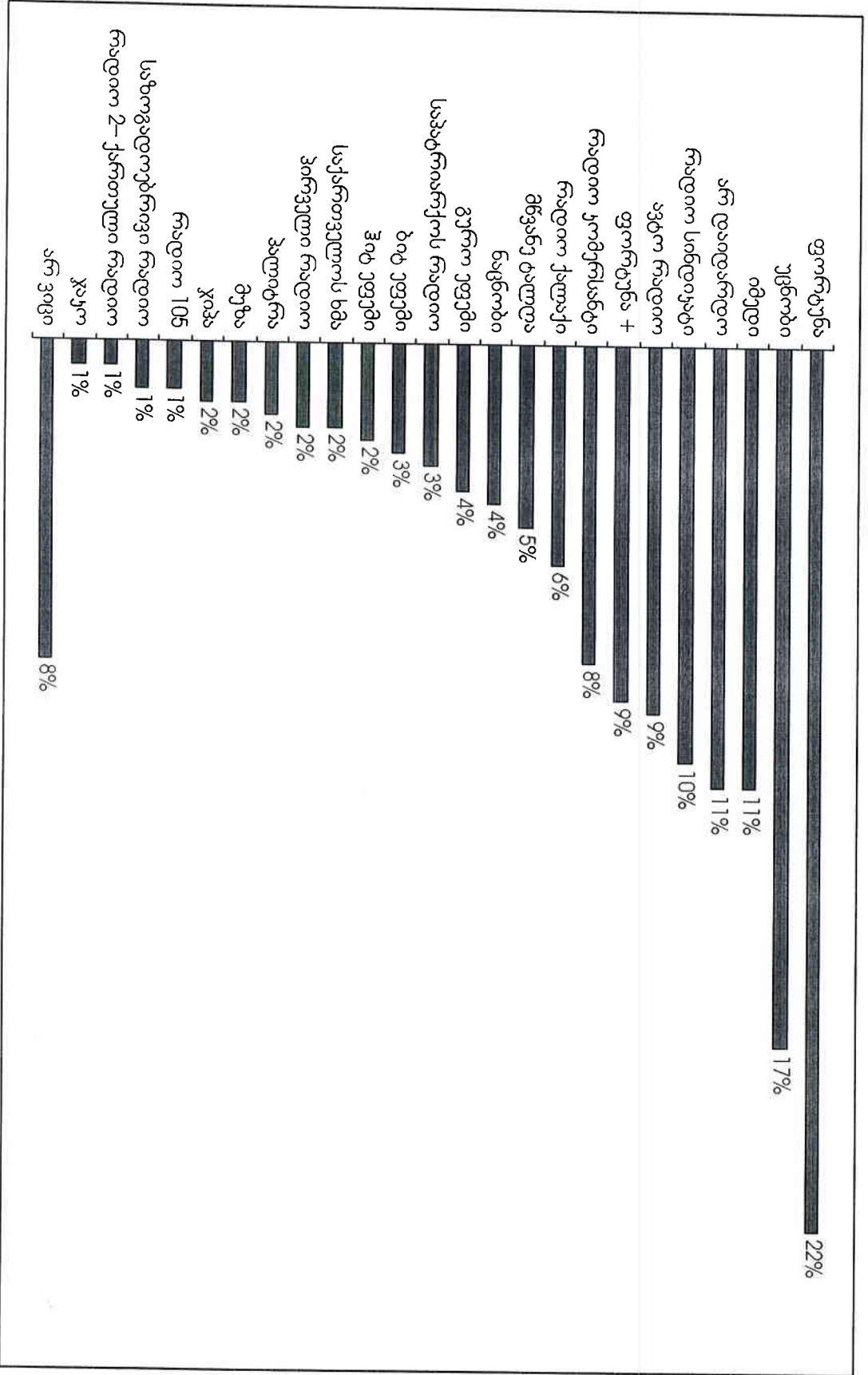

## ყველაზე საინტერესო სფეროები რადიო გადაცემების შერჩევასა

რესპონდენტებისთვის ყველაზე საინტერესო სფეროდ მიჩნეული იქნა “ევრომიკა და ბიზნესი” (50%) და კულტურა(37%)

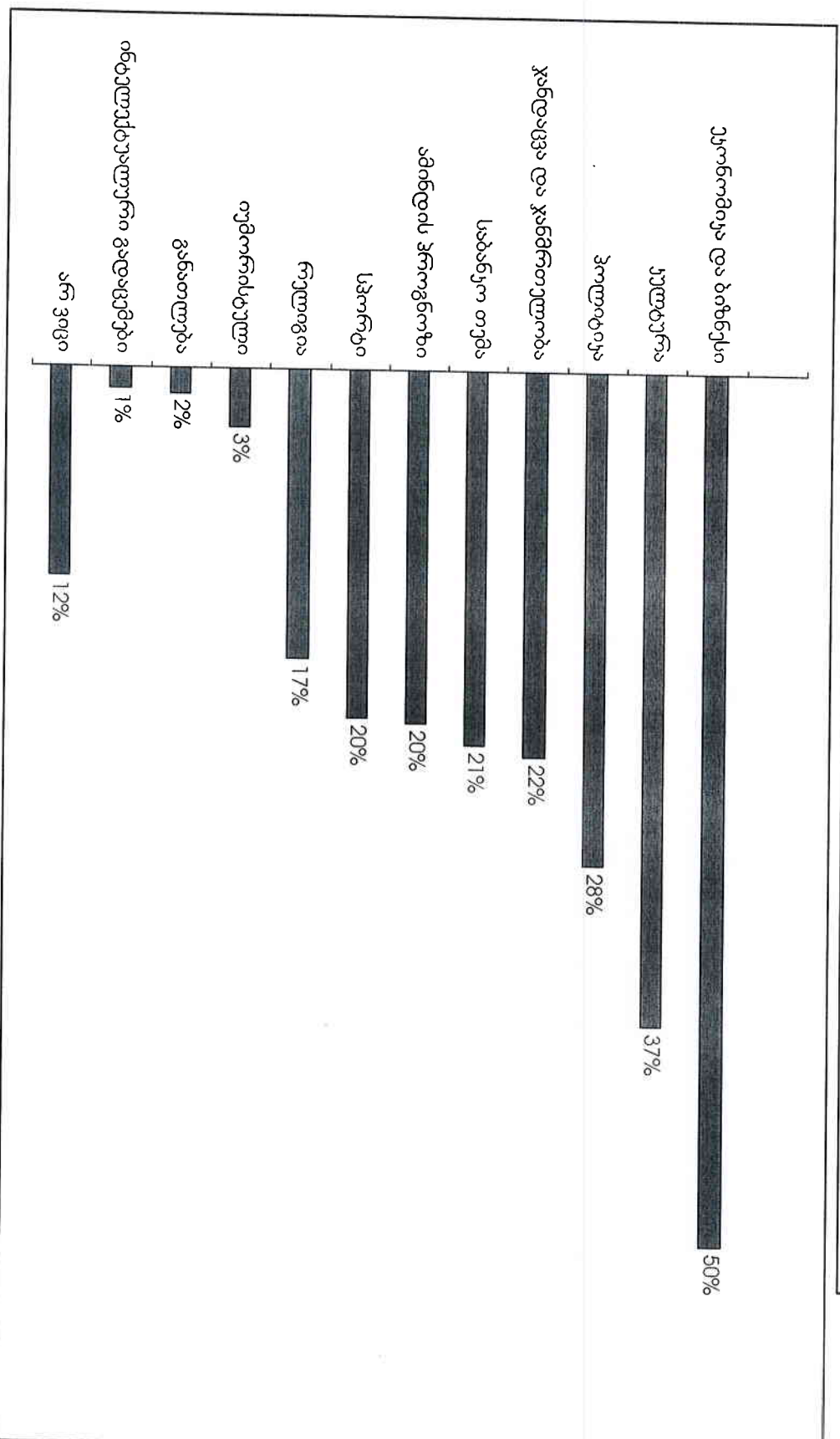

**რადიო სადგურები რომლებიც აქტუალურია ბიზნეს ეკონომიკური და საბანკო თემების კუთხით ინფორმაციის მისაღებად**

გამოკითხულთა 47%-ს მოუხმენია გადაცემა საბანკო თემებზე და ეკონომიკა-ბიზნესზე, აქედან ცალ-ცალკე 34% საბანკო თემს და 43% ეკონომიკა და ბიზნესი. 53%-ს საერთოდ არ მოუხმენია გადაცემა არცერთ თემზე

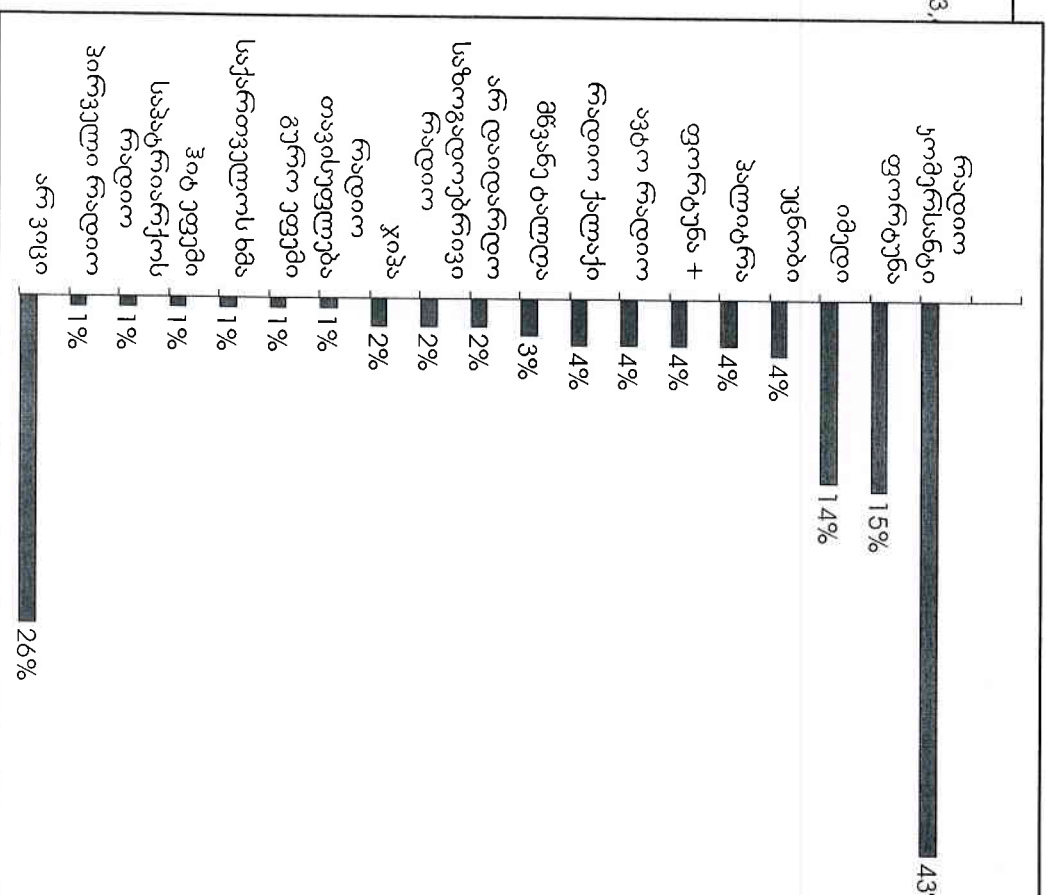
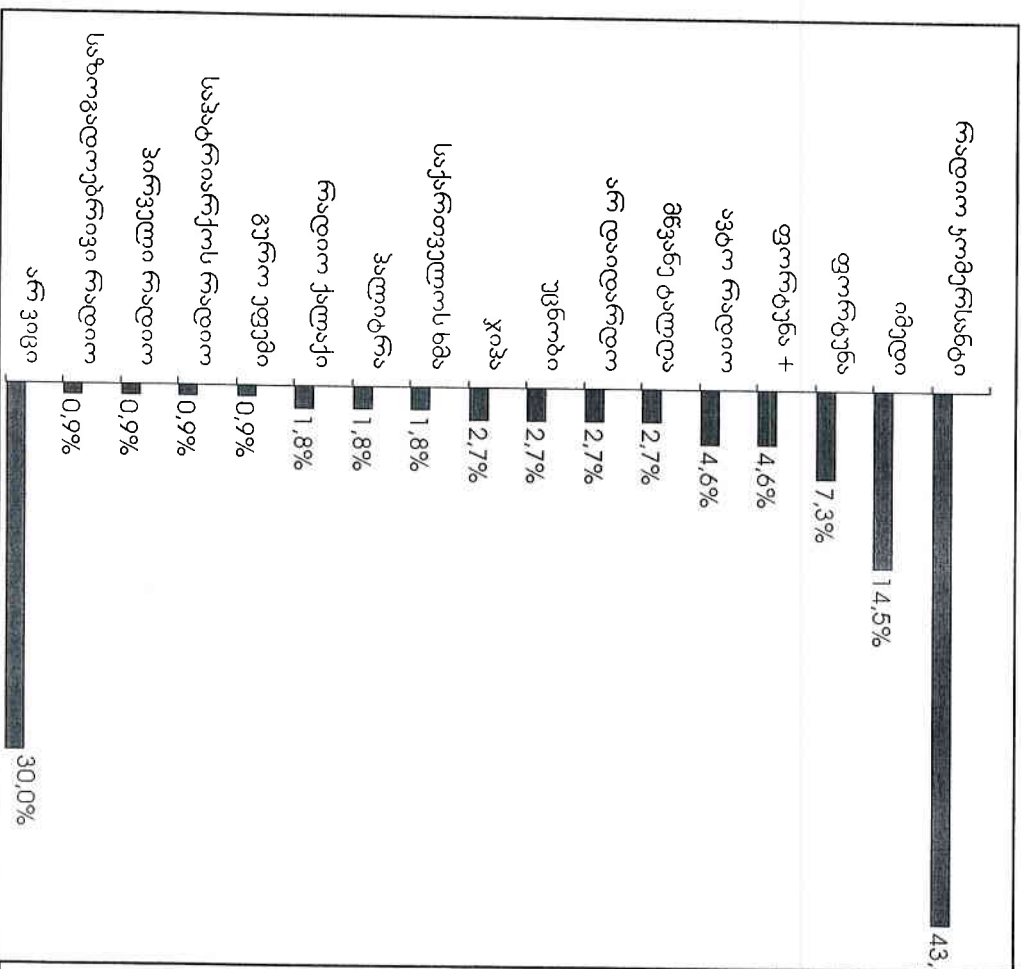

საბანკო სექტორში გამოკითხული 81 რესპონდენტიდან 44,4% უსმენს გადაცემებს საბანკო და ეკონომიკა-ბიზნესის თემებზე, სადაზღვევო კომპანიებიდან-64%. ამ ტიპის გადაცემებით ყველაზე მეტად დაინტერესებულია სახელმწიფო დაწესებულებები (75%) და ყველაზე ნაკლებად დაინტერესებულა განათლების სექტორში გამოკითხული კომპანიები (8,3%).

### სექტორში გამოკითხული ადამიანების რაოდენობა

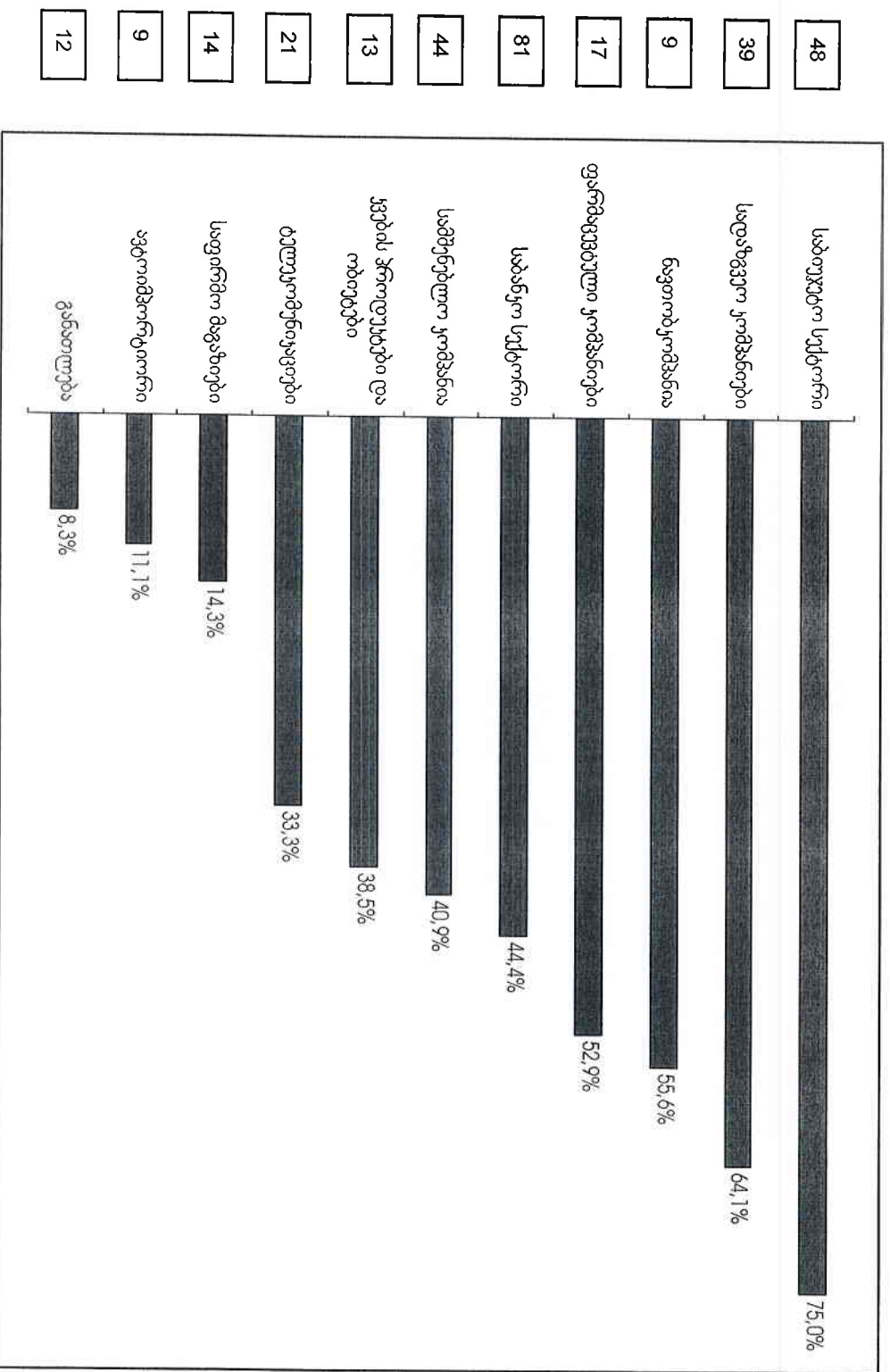

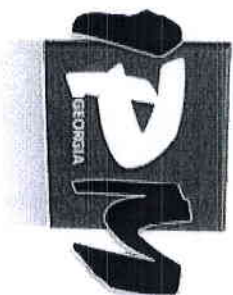

The Institute for Polling and Marketing  
8, Baratashvili Str., 0105, Tbilisi,  
Georgia  
Tel: +995 32 99 72 14  
Fax: +995 32 99 85 06



FM 95

# დასასრული

# მადლობა

რადიო კომერსანტისათვის ჩატარებული რაოდენობრივი  
კვლევის შედეგები

თბილისი 2010. აპრილი

### რადიოს საეთერო მაუწყებლობა:

საინფორმაციო გამოშვება: რადიო „კომერსანტის“ საინფორმაციო სამსახური მსმენელს სთავაზობს პოლიტიკის, ბიზნესის და ეკონომიკის ყველაზე მნიშვნელოვან სიახლეებს საათში სამჯერ, ყოველ 20 წუთში:

მთავარი საინფორმაციო გამოშვება - ყოველ სრულ საათზე  
მოკლე საინფორმაციო გამოშვებები - საათის მე-20 და მე-40 წუთებზე.

საქართველოში და მსოფლიოში მიმდინარე პოლიტიკური, ეკონომიკური თუ ბიზნეს ამბები ხდება „კომერსანტის“ საინფორმაციო გამოშვების თემა და მასალა. საზოგადოებისთვის მუდმივად აქტუალური თემების უწყვეტი მონიტორინგი, აგრეთვე ჟურნალისტების ჩართვები პირდაპირ ეთერში მოვლენების ადგილიდან და საზოგადოების ყველა სფეროს ჩართულობა ინტერაქტივით, მთლიანად უზრუნველყოფს საინფორმაციო გამოშვების თემატურ მრავალფეროვნებას.

კომერსანტში ჩამოყალიბდა პროფესიონალი ჟურნალისტებით, ანალიტიკოსებით და ექსპერტებით დაკომპლექტებული სარედაქციო ჯგუფი, რომელიც წლებია წარმატებით აწვდის მსმენელს კვალიფიციურ, პრაქტიკულ ინფორმაციას და ანალიზს ბიზნესისა და ეკონომიკის სფეროში. მიწოდებული ინფორმაცია ადვილად აღსაქმელია და გასაგებია ყველა ტიპის მსმენელისთვის. საინფორმაციო გამოშვებების სიხშირე მაქსიმალურად ხელმისაწვდომს ხდის ინფორმაციას.

რადიოს საინფორმაციო ჯგუფი მაქსიმალური ყურადღებით სწავლობს და ამოწმებს ყველა მოვლენას, თუ ფაქტს რესპოდენტთა ჩართულობით და საჭიროების შემთხვევაში შესაბამისი სახელმწიფო თუ ადმინისტრაციულ სტრუქტურების მონაწილეობით. საინფორმაციო სამსახური მოქმედებს ჟურნალისტური პრინციპებისა და პროფესიულ ეთიკის დაცვით.

„დღის ბოლოს“ - დღის მთავარი თოკშოუ ყოველ საღამოს 19:10-ზე გადის დღის შემაჯამებელი გამოშვება, სადაც სარედაქციო ჯგუფის მიერ შერჩეული დღის ყველაზე აქტუალური თემები იხილება მოწვეულ სტუმრებთან:

სახელმწიფოს, ბიზნესის და ეკონომიკის სექტორების იმ წარმომადგენლებთან ერთად, ვისაც უშუალოდ ეხება კონკრეტული ამბავი, თუ თემა.

„საათის თემა“ დღეში 6-ჯერ, ქრონომეტრაჟი 10 წუთი. საათის და დღის ყველაზე აქტუალური თემა, რომელზეც მუშობს საინფორმაციოს გუნდი. ჟურნალისტი პირდაპირ ეთერში ცდილობს მოიპოვოს პასუხები მხარეებისგან დასმულ შეკითხვებზე, ან განავცროს დღის განმავლობაში გამოკვეთილი საინტერესო საკითხი და მსმენელს მოცემულ თემაზე ყველა მხარის პოზიცია გააცნოს.

„კომერსანტის ახალი ამბები ინგლისურ ენაზე“ - დღეში 4-ჯერ, ქრონომეტრაჟი 5 წუთი. ამბები ინგლისურ ენაზე, რომლის საშუალებითაც საქართველოში და მსოფლიოში მიმდინარე მოვლენები ხელმისაწვდომი ხდება თბილისში მყოფი უცხო ქვეყნის მოქალაქეებისთვის.

#### გადაცემები და რუბრიკები:

გადაცემა „პროფესიონალები“ – ეთერშია ყოველდღე 16:10-ზე.

გადაცემის წამყვანები არიან ბიზნესის და ეკონომიკის სხვადასხვა სფეროს პროფესიონალები, რომლებიც მათივე სფეროში მიმდინარე მოვლენებს იხილავენ ამავე დარგის წარმომადგენლებთან, ექსპერტებთან და სფეროში მომუშავე სხვა პროფესიონალებთან ერთად. ქრონომეტრაჟი 45 წუთი. გადაცემა „პროფესიონალების“ წამყვანები და თემატიკა:

- „ნავთობიმპორტიორთა კავშირის“ თავმჯდომარე ვანო მთვრალაშვილი. ამ გადაცემაში იხილება საწვავის ქართულ და მსოფლიო ბაზარზე მიმდინარე ტენდენციები, საწვავის და ნავთობპროდუქტების ხარისხის კონტროლის მექანიზმები. საავტომობილო ბაზარზე არსებული სიტუაცია.
- „ეკონომიკური პოლიტიკის ექსპერტთა ცენტრის“ აღმასრულებელი დირექტორი ირაკლი მაკალათია. გადაცემაში მოწვეულ სტუმრებთან ერთად იხილება საქართველოს და მსოფლიოს ეკონომიკაში არსებულ სიახლეები, მაკრო და მიკრო ეკონომიკის პრობლემები და გამოწვევები.

- „ახალგაზრდა ფინანსისტთა და ბიზნესმენტთა ასოციაციის“ ვიცე-პრეზიდენტი შოთა გულბანი. გადაცემაში საუბარია საბანკო და საფინანსო სექტორის შესახებ, ბიზნესის ურთიერთობაზე ბანკებთან და ამ ურთიერთობებში არსებულ პრობლემებზე. თემებს განიხილავენ მოწვეული ექსპერტები, ბანკირები, ფინანსისტები და ამ მიმართულების მარეგულირებელი და სახელმწიფო ადმინისტრაციული ორგანოების წარმომადგენლები.
- სადაზღვევო ექსპერტი ლაშა ნიკოლაძე – გადაცემის საშუალებით მსმენელი იღებს ამომწურავ ინფორმაციას სადაზღვევო ბაზარზე არსებული ტენდენციების შესახებ. გადაცემის წამყვანი სადაზღვევო კომპანიების და ამ დარგის ექსპერტების მონაწილეობით განიხილავს ბაზრის ახალ პროდუქტებს, არსებულ პრობლემებს და მათი გადაჭრის გზებს. ასევე, საყოველთაო ჯანდაცვის პროგრამის მიმდინარეობას.
- „ილიაუნის ბიზნესის“ სკოლის წარმომადგენელი თამთა გველესიანი – ამ გადაცემაში მსმენელს ვთავაზობთ კვლევებს ეკონომიკის და ბიზნესის კონკრეტული მიმართულებების შესახებ. შედეგებს განვიხილავთ ექსპერტებთან, ან კვლევაში მონაწილე კომპანიებთან ერთად.
- “საქართველოს ენერგეტიკის და წყალმომარაგების ეროვნული კომისიის ელექტროენერგეტიკის დეპარტამენტის“ დირექტორი ნუგზარ ბერიძე. სემეკის წარმომადგენელი თავის გადაცემებში დარგის სპეციალისტებთან და ენერგეტიკული კომპანიების, ასევე სახელმწიფო სტრუქტურების წარმომადგენლებთან ერთად საუბრობს ენერგეტიკულ სექტორში არსებულ ვითარებაზე.
- „ექიმთა ასოციაციის“ ხელმძღვანელი გია ლობჯანიძე. ამ გადაცემაში სხვადასხვა კლინიკის და სახელმწიფო სტრუქტურების წარმომადგენლები, ასევე, ჯანდაცვის ექსპერტები საუბრობენ კონკრეტული დაავადებების და მათი მკურნალობის შესახებ; აძლევენ მსმენელს რჩევებს ჯანმრთელობის საკითხებზე და ჯანდაცვის სახელმწიფო პროგრამების გამოყენების შესახებ. გადაცემა ეხება ექიმთა პროფესიული პასუხისმგებლობის საკითხებსაც.

- „ეიჩარ პროფესიონალთა გილდიის“ აღმასრულებელი დირექტორი ლილი ბიბილაშვილი. გადაცემის წამყვანი სხვადასხვა კომპანიის ეიჩარ სამსახურების ხელმძღვანელებთან ერთად საუბრობს კონკრეტული კომპანიის ეიჩარ-პოლიტიკაზე და დასაქმების ბაზარზე, სფეროში არსებულ პრობლემებზე და ტენდენციებზე.

გადაცემა „დეველოპერის დრო“ ეთერშია ყოველ ხუთშაბათს 19:10-ზე. გადაცემა მზადდება რადიოს სპეციალური პროექტების საპროდიუსერო ჯგუფის მიერ. გადაცემის წამყვანი უძრავი ქონების სექტორის წარმომადგენლებთან ერთად ამ დარგში არსებულ ტენდენციებზე და პრობლემებზე საუბრობს. მათ შორისაა მშენებლობის ხარისხი, მშენებლობის ევროპული სტანდარტები, უსაფრთხოების ნორმები, ამ სფეროში არსებული ფინანსური პრობლემები, ახალი პროექტების განხილვა, შიდა და გარე დიზაინის ახალი მიმართულებები. გადაცემა ასევე მიზნად ისახავს ქართველი არქიტექტორების „აღმოჩენას“ და პოპულარიზაციას.

გადაცემა „სოციალური პოლიტიკა“ ვახო სანაიასთან ერთად. ეთერში გადის ყოველ ორშაბათს და პარასკევს 12:10-ზე.

გადაცემის წამყვანი ჟურნალისტი ვახო სანაია კომპეტენტურ სტუმრებთან ერთად საუბრობს საზოგადოებისთვის სოციალურად მნიშვნელოვან საკითხებზე. მათ შორისაა ჯანდაცვის ხელმისაწვდომობა, მომსახურების ხარისხი, პენსიები, საკანონმდებლო ცვლილებები ამ კუთხით და სხვა აქტუალური საკითხები

„პოლიტკომერსანტი“ - ყოველკვირეული თოკშოუ რადიო "კომერსანტის" ეთერში. ავტორი - ჟურნალისტი ნინო ჟიჟილაშვილი. დრო - ოთხშაბათი 12:10. ხანგრძლივობა - 40 წთ. გადაცემის ფორმატი - საუბარი ბიზნესმენტან სოციალურ, პოლიტიკურ და ფინანსურ თემებზე. პროექტში სტუმრები საუბრობენ პირად გამოცდილებაზე, საკუთარ ხედვებზე, ასევე, აკეთებენ ისეთი მიმდინარე საკითხების ანალიზს, რაც შესაძლოა მათ უშუალო საქმიანობასთან არ იყოს კავშირში და ეხებოდეს ნებისმიერ აქტუალურ თემას. გადაცემის ფრაგმენტები ვიდეოს და ინტერვიუს ფორმით იტვირთება საიტებზე "კომერსანტი" და "პოლიტკომერსანტი"

გადაცემა „ბიზნეს-მენიუ“ ეთერშია ყოველ შაბათს 15:10-ზე. გადაცემის თემაა სარესტორნო-სასტუმრო ბიზნესი, რომლის წარმომადგენლებთან

ერთად წამყვანი ამ დარგში არსებულ ვითარებას განიხილავს. დარგის პროფესიონალები საუბრობენ კვების ობიექტებზე, მდებარეობაზე, გარემოზე, მენიუზე, მომსახურების სტანდარტებზე, საკვების ხარისხისა და ფასების შესაბამისობაზე.

გადაცემა „მაირესტ-ჯი“ ეთერშია ყოველ სამუშაო დღეს, 09:25-ზე და მსმენელს სთავაზობს ინფორმაციას რესტორნების და სხვა კვების ობიექტების სიახლეებზე, აძლევს მათ საინტერესო რჩევებს იმის შესახებ, თუ როგორ დაგეგმონ უქმე დღეები. ასევე, სადამო სამუშაო დღის დასრულების შემდეგ.

"მსოფლიო ეკონომიკა და ბიზნესი", რომლის ავტორი და წამყვანია საერთაშორისო მიმომხილველი გიორგი ჩხუბიანიშვილი. ყოველდღე, დღეში 2 ჯერ, ქრონომეტრაჟი 5-7 წუთი. წამყვანი ახდენს გლობალური ეკონომიკისა და ბიზნესის ყველაზე მნიშვნელოვანი მოვლენების კომპეტენტურ ანალიზს. ავტორი მსმენელს სთავაზობს მსოფლიოს გავლენიანი გამოცემების სტატიების მიმოხილვას. რუბრიკის მსმენელები ყოველთვის საქმის კურსში არიან იმ მნიშვნელოვანი მოვლენების შესახებ, რაც იმ მომენტისთვის წამყვანი მედიასაშუალებების ყურადღების ცენტრში ხვდება.

„კომერსანტის ბირჟა“ - ყოველდღიური გადაცემა - ქრონომეტრაჟი 5-7 წუთი. პროექტი ხორციელდება საერთაშორისო ტრეიდერი კომპანია „ადმირალ მარკეტთან“ ერთად. გადაცემაში აღნიშნული კომპანიის ტრეიდერ ანალიტიკოსები აკეთებენ მსოფლიო სავალუტო და სასაქონლო ბირჟების ანალიზს, მსმენელს აწვდიან მონაცემებს წამყვანი ბირჟების დღის სავალუტო ვაჭრობის შედეგებზე, აკეთებენ ფასების მოსალოდნელი ფასთა კოტირების პროგნოზებს.

## რადიო „კომერსანტის“ რუბრიკები:

- „შენი ექიმი“, სადაც ქვეყნის წამყვანი კლინიკების ექიმები მსმენელს რჩევებს აძლევენ ჯანსაღი ცხოვრების წესის, თავის მოვლის შესახებ. გადაცემაში ასევე მოისმენთ პროფილაქტიკურ და პრევენციულ სამედიცინო რეკომენდაციებს.
- “ტექნო წიკი”, ეთერშია ყოველ სამუშაო დღეს. ამ რუბრიკის საშუალებით მსმენელი ეცნობა მსოფლიოს და საქართველოს ტექნოლოგიურ სიახლეებს და არსებულ ტენდენციებს, ინოვაციებს.
- „თბილისის გზები“ - რადიო „კომერსანტის“ და საპატრულო პოლიციის დეპარტამენტის ერთობლივი რუბრიკა, რომლის საშუალებითაც მსმენელს ვაწვდით ინფორმაციას დედაქალაქის მასშტაბით გზებზე არსებულ სიტუაციის შესახებ.
- „დილის აფიშა“ - კინოთეატრების ყოველდღიური აფიშა.
- „დილის განსხვავებული ბიზნეს ამბები“ - ამ რუბრიკაში მსმენელს ვუყვებით განსხვავებულ, არაორდინალურ გადაწყვეტილებებსა და ინოვაციებს მსოფლიო ბიზნესში.
- რუბრიკა „მაირესტ-ჯი“ - ყოველდღიური რუბრიკები სარესტორნო და სასტუმრო ბიზნესის და აფიშის შესახებ.
- „ბიზნეს-ფსიქოლოგია“ - მსოფლიოში ცნობილი ბიზნესფსიქოლოგების რჩევები.
- „მილიარდერები“ - ცნობილი მილიარდერების ისტორიები, მათი ბიოგრაფიული და ბიზნეს ისტორიები.
- „ტურ-ინფო“ - ეთერში ყოველ სამუშაო დღეს. ამ რუბრიკის საშუალებით მსმენელს ვაწვდით ინფორმაციას სხვადასხვა ტურისტული მიმართულების, დასვენებისა და ტრანსპორტირების ფასების, სავიზო საკითხების შესახებ.
- ვალუტის კურსი - ყოველდღიური ინფორმაცია ვალუტის კურსის შესახებ.
- საწვავის ფასები - ყოველდღიური ინფორმაცია საწვავის ბაზარზე არსებული ფასების შესახებ.
- ამინდის პროგნოზი - ამინდის პროგნოზი ყოველდღიურად. პროგნოზი კურორტებიდან და ეკონომიკურად აქტიური რეგიონებიდან, სადაც შესაძლოა ბიზნესს აკეთებდეთ.

- პოეზიის 365 დღე - უნიკალური ლიტერატურული პროექტი “კომერსანტზე”. რუბრიკაში ქართველი პოეტების ლექსებს ახალგაზრდა ქართველი მსახიობები კითხულობენ.
- სპორტის დრო “კომერსანტზე” - ყოველდღიური რუბრიკა ქართული და მსოფლიოს სპორტის მოვლენებით. რუბრიკა ფოკუსირებულია სპორტში განხორციელებულ ინვესტიციებზე და ქართულ სპორტში მიმდინარე რეფორმებზე.

#### რადიო „კომერსანტის“ ეთერში დაგეგმილი პროექტები:

გადაცემა „აწარმოე ქართული“ - საქართველოს პრემიერ მინისტრის მიერ ინიცირებული პროექტის ქართული წარმოების მხარდაჭერის ინფორმაციული მხარდაჭერა. გადაცემაში მოხდება ამ პროექტის ფარგლებში დაფინანსებული პროექტების და ზოგადად, ქართული წარმოების კონკრეტული ქეისების განხილვა, მწარმოებლებთან და პროექტის სხვა მხარეებთან ერთად.

„ქართული ხარისხი“ - გადაცემა გაკეთდება ფონდ „ქართული ხარისხის“ მხარდაჭერით და შეეხება ხარისხის ნიშნის მქონე ქართული კომპანიების საქმიანობას; ხარისხის დანერგვა და შემოწმების სისტემას, მათ პრობლემებს და ფალსიფიკაციასთან ბრძოლის თემებს. საუბარი იქნება მსოფლიო ბრენდებზე, რომლებმაც დროს გაუძლეს და დღემდე ინარჩუნებენ ხარისხის უმაღლეს სტანდარტებს.

„ევროპული არჩევანი“ - პროექტი იმაზე, თუ რას და როგორ აპირებს ბიზნესი, ასოცირების ხელშეკრულების ფარგლებში მიღწეული შეთანხმების გამოყენებით, საკუთარი ბაზრების დივერსიფიკაციისა და პროდუქციის ხარისხის ამაღლებისთვის; რა პრობლემები აქვს ამ პროცესში; რა კონკრეტული მოთხოვნები უნდა დააკმაყოფილოს ქართულმა პროდუქტმა, რომ შეძლოს

ევროპულ ბაზარზე დამკვიდრება. გადაცემის ფორმატით მოხდება ყოველ კონკრეტულ სფეროში არსებული ევროპული სტანდარტების განხილვა შესაბამისი დარგის ქართველ წარმომადგენელთან და ექსპერტებთან ერთად.

„ღვინის დრო“ - გადაცემა ქართული ღვინის წარმოებაზე. ეს გადაცემა მოემსახურება ადგილწარმოშობის მიხედვით ბრენდირებული ქართული ღვინის ფალსიფიკაციის წინააღმდეგ ბრძოლას, ქართული ღვინის ექსპორტისთვის ახალი ბაზრების მოძიებას და მევენახეობის, როგორც ტრადიციული ქართული დარგის, განვითარებას. საუბარი იქნება ტრადიციული ქართული ქვევრის ღვინის, როგორც მეღვინეობის უნიკალური მოვლენის, პერსპექტივაზე მსოფლიო ბაზრებზე.

„ცხელი ხაზი“ - გადაცემის საშუალებით პირდაპირ ეთერში გადამოწმდება სახელმწიფო, მუნიციპალური თუ კერძო სტრუქტურების ყველა ის საკომუნიკაციო არხი, რომელთა საშუალებითაც მომხმარებლები კომპეტენტურ ინფორმაციას უნდა იღებდნენ. სახელმწიფო სააგენტოებში ან კომპანიებში “კომერსანტიდან” რეკავენ წინასწარი შეთანხმების გარეშე და არადადამაკმაყოფილებელი მომსახურების მიღების შემთხვევაში უკვე იმას ვარკვევთ, როგორ რეაგირებს კონკრეტული მენეჯმენტი აღნიშნულზე. ეს იქნება ყველა „ცხელი ხაზის“ სახალხო მონიტორინგი.

## ტექნიკური პლატფორმა

რადიოსადგურის ტექნიკური პლატფორმა შეიძლება დაიყოს ორ ნაწილად - ტექნიკური აპარატურა და პროგრამული უზრუნველყოფა. ცალკე უნდა განვიხილოთ აუდიოსიგნალის გადამცემ ტრაქტამდე მიტანა და თავად გადამცემი ტრაქტი.

ტექნიკური აპარატურა წარმოადგენს აუცილებელ ნაკრებს მაღალხარისხიანი აუდიოსიგნალის მისაღებად, მისი კონვერტაციისა და გაგზავნის მიზნით. ტექნიკის ჩამონათვალი შეგიძლიათ იხილოთ დანართ 1-ში. არ არის გამორიცხული, რომ მომავალში ამ ჩამონათვალმა მცირე კორექტირება განიცადოს გაუმჯობესებული ხარისხის პროდუქტის შერჩევის მიზნით.

პლატფორმის პროგრამული უზრუნველყოფა - ავტომატიზირებული სისტემა შერჩეული იქნება დეტალური კვლევის და კონსულტაციის შედეგად. ასევე, მისი საიმედოობის გათვალისწინებით. პროგრამულ უზრუნველყოფად არჩეულია რადიომაუწყებლობის სფეროში საყოველთაოდ ცნობილი ავტომატიზირებული სისტემა (პროგრამა) jazler radiostar, რომელიც რადიოეთერის ავტომატურ რეჟიმში მართვის და ეთერის ავტომატური პროგრამირების საშუალებას იძლევა. ასევე აქვს სარეკლამო ჭრების მოქნილი მენეჯმენტის და მონიტორინგის ფუნქციაც.

აუდიოსიგნალის მიწოდება გადამცემ ტრაქტამდე განხორციელდება ინტერნეტის ოპტიკურ-ბოჭკოვანი კაბელის მეშვეობით, რომლის გამტარუნარიანობა იქნება ორჯერ უფრო მაღალი, ვიდრე აუდიონაკადის გადაცემის სიჩქარე. ასეთი გადაწყვეტა უკვე კარგად არის აპრობირებული როგორც საქართველოს ტერიტორიაზე, ისე მის ფარგლებს გარეთ. ჩვენი სიგნალის მიწოდებას უზრუნველყოფს კომპანია "კავკაზუს ონლაინი". კომპანიამ, წინასწარი მოლაპარაკების შემდეგ, მიიღო გარანტია აღნიშნული სიგნალის პრაქტიკული და შეუფერხებელი მიწოდების ტექნიკურ განხორციელებაზე.

გარდა ამისა კომპანია ფიქრობს ჰქონდეს სარეზერვო ვარიანტი და აწარმოებს მოლაპარაკებას ჩეხურ კომპანია ALCOMA-სთან, საჭაერო ციფრული მიმღებ-გადამცემის შესყიდვასთან დაკავშირებით (დანართ 2).

გადამცემის ტრაქტი - მისი კომპონენტები სრულად დააკმაყოფილებს ყველა მოთხოვნას, რომელიც სპეციფიკაციასა და ადგილმდებარეობას უკავშირდება. (დეტალური ინფორმაცია რადიოგადამცემის შესახებ დანართი 2.)

დანართი 1

საეთერო სტუდიის აპარატურა			
დასახელება	ბრენდი	რაოდენობა	
საეთერო პულტი	AudioArts/Arrakis/Allen&Heat	1	
ხმის პროცესორი	Symetrix 628	2	
მიკროფონები	Eletrovoice RE20	2	
მიკროფონის დასადაგამი		2	
ხმის მონიტორები	Genelec	1x2 (წყვილი)	
ყურსასმენი	Sony MDR 7506	3	
სატელეფონო ჰიბრიდი	JK Audio	1	
FM პროცესორი	Inovonics 718	1	
განაწილების გამამდიერ.	Symetrix 581E	1	
კომპიუტერი		3	
UPS		2	

ჩამწერი სტუდიის აპარატურა			
დასახელება	ბრენდი	რაოდენობა	
პულტი	Mackie (ProFx8 USB Mixer)	1	
ხმის პროცესორი	Symetrix 628	1	
მიკროფონი	Eletrovoice RE20	1	
სატელეფონო ჰიბრიდი	JK Audio	1	
ყურსასმენი	Sony MDR 7506	2	
ხმის მონიტორები	Yamaha (HS5) / Alesis / JBL	1x2 (წყვილი)	
კომპიუტერი		1	
UPS		2	

კომუნიკაცია			
დასახელება	კომპანია	რაოდენობა	
ინტერნეტი (ოპტიკა)	caucasus online		
სატელეფონო კავშირი			
მედია კონფერტორები	Dantek	1x2 (წყვილი)	
ინტერნეტის ინსტალაცია			

აღსანიშნავია რომ კომპანია, როგორც პროდაქშენ სტუდია, 2008 წლიდან არსებობს. შესაბამისად, უკვე ფლობს დანართი 1-ში ჩამოთვლილ აპარატურას. გამოცდილ პროფესიონალთა გუნდს აპრობირებული აქვს აღნიშნული ტექნიკით და ტექნოლოგიით პრაქტიკული საქმიანობა.

# Microwave antenna

## AL1-80/APR

# ALCOMA

### Microwave antenna description

High Performance 0.35 m antenna for ALCOMA point to point radios.

### General parameters

Diameter	0.35 m (1 ft.)
Feeder	single polarized
Input flange	circular, hole diameter 3.2 mm
Polarization	horizontal or vertical
Environmental temperature	-45 °C až +55 °C
Color	light gray
Radom color	white
Radom material	plastic (ABS)

### Electrical parameters

Frequency band	71-76 / 81-86 GHz
Gain 73.5 GHz	46 dBi
83.5 GHz	47 dBi
3 dB - BW	0.8° (H/ V)
Return loss	> 1.20 (20 dB)
F/B ratio	54 dB
XPD	32 dB
Class	2 ETSI EN 302 217-4-2

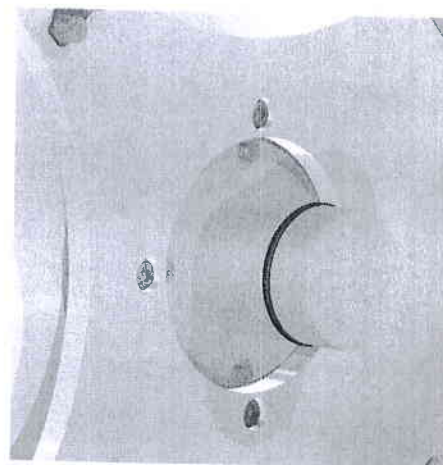
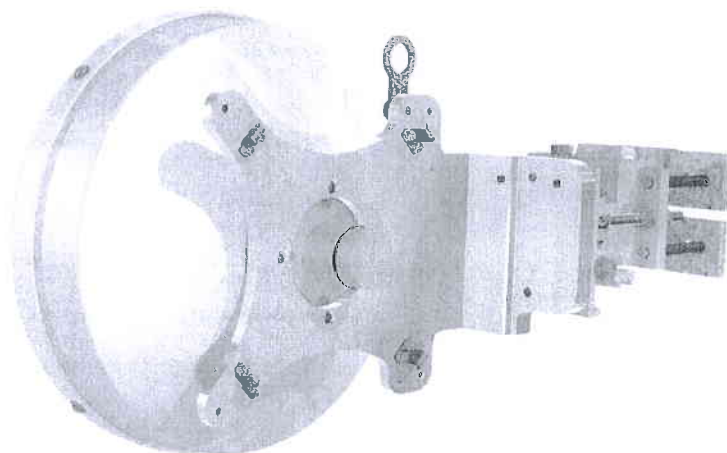

## Microwave antenna AL1-80/APR

### Mechanical parameters

Wind speed	max 30 m/s (110 km/h)
Wind speed non destruct	max 55 m/s (200 km/h)
Net weight	8.1 kg
Pipe diameter	42 - 120 mm
Fine adjust Azimuth	±20°
Fine adjust Elevation	±20°

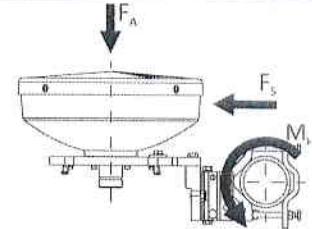

### Forces and twisting moment due to wind

Wind speed	30 m/s (110 km/h)	55 m/s (200 km/h)
$F_A$	90 N	270 N
$F_S$	30 N	85 N
$M_A$	25 Nm	70 Nm
Icing thickness 25 mm (led 7kN/m <sup>3</sup> )		70 N

### Outlines

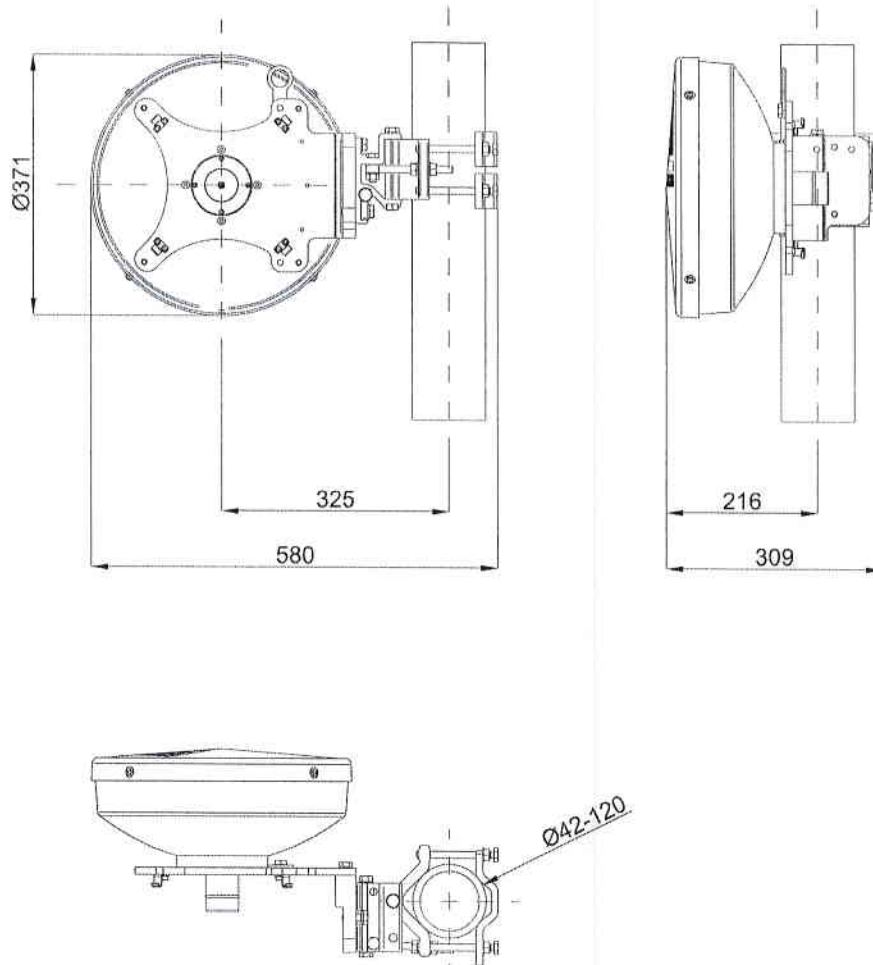

## AL24F MP400 SRD

Technical specification

[< back to the description](#)

General parameters			
Type	AL24F MP400 SRD		
Band	24 GHz		
Band	License free		
Frequency range (GHz)	24.000 - 24.250		
Duplex spacing (MHz)	190 or software configurable		
Channel bandwidth (MHz)	3,5 to 112		
Modulation scheme	QPSK to 1024QAM		
Transmission capacity (Mbps)	5 to 900 full duplex (10 to 1800 aggregate) for 1+0		
Latency (ms)	< 0,09 for 900 Mbps		
Frequency stability	< 10 ppm		
Forward error correction FEC	Reed-Solomon FEC and Convolutional Interleaver		
System configurations	1+0, 1+1 or 2+0		
Radio Parameters			
Bandwidth / modulation	Transmission capacity full duplex (Mbps)	Receiver sensitivity for 10 <sup>-6</sup> (dBm)	Output power (dBm) *
3.5 MHz / QPSK	5	-94	-27 to +5
3.5 MHz / 8QAM	8	-91	-27 to +5
3.5 MHz / 16QAM	11	-88	-27 to +5
3.5 MHz / 32QAM	14	-84	-27 to +5
3.5 MHz / 64QAM	17	-81	-27 to +5
3.5 MHz / 128QAM	20	-78	-27 to +5
3.5 MHz / 256QAM	22	-75	-27 to +5
3.5 MHz / 512QAM	25	-71	-27 to +5
3.5 MHz / 1024QAM	27	-68	-27 to +5
7 MHz / QPSK	11	-91	-27 to +5
7 MHz / 8QAM	16	-88	-27 to +5
7 MHz / 16QAM	22	-85	-27 to +5
7 MHz / 32QAM	28	-82	-27 to +5
7 MHz / 64QAM	33	-79	-27 to +5
7 MHz / 128QAM	40	-76	-27 to +5
7 MHz / 256QAM	44	-73	-27 to +5
7 MHz / 512QAM	50	-70	-27 to +5
7 MHz / 1024QAM	55	-65	-27 to +5
14 MHz / QPSK	25	-88	-27 to +5
14 MHz / 8QAM	35	-85	-27 to +5
14 MHz / 16QAM	46	-82	-27 to +5
14 MHz / 32QAM	58	-79	-27 to +5
14 MHz / 64QAM	69	-76	-27 to +5
14 MHz / 128QAM	81	-73	-27 to +5
14 MHz / 256QAM	92	-70	-27 to +5
14 MHz / 512QAM	104	-67	-27 to +5
14 MHz / 1024QAM	115	-63	-27 to +5
28 MHz / QPSK	50	-85	-27 to +5
28 MHz / 8QAM	69	-81	-27 to +5
28 MHz / 16QAM	92	-78	-27 to +5
28 MHz / 32QAM	116	-75	-27 to +5
28 MHz / 64QAM	139	-72	-27 to +5
28 MHz / 128QAM	162	-69	-27 to +5
28 MHz / 256QAM	185	-66	-27 to +5
28 MHz / 512QAM	208	-64	-27 to +5
28 MHz / 1024QAM	230	-60	-27 to +5
56 MHz / QPSK	100	-83	-27 to +5
56 MHz / 8QAM	139	-79	-27 to +5
56 MHz / 16QAM	185	-76	-27 to +5
56 MHz / 32QAM	232	-73	-27 to +5
56 MHz / 64QAM	278	-70	-27 to +5
56 MHz / 128QAM	324	-67	-27 to +5
56 MHz / 256QAM	370	-64	-27 to +5
56 MHz / 512QAM	417	-60	-27 to +5
56 MHz / 1024QAM	459	-57	-27 to +5
80 MHz / QPSK	132	-81	-27 to +5
80 MHz / 8QAM	200	-77	-27 to +5
80 MHz / 16QAM	265	-75	-27 to +5
80 MHz / 32QAM	330	-71	-27 to +5
80 MHz / 64QAM	400	-68	-27 to +5

80 MHz / 128QAM	463	-65	-27 to +5
80 MHz / 256QAM	530	-62	-27 to +5
80 MHz / 512QAM	600	-58	-27 to +5
80 MHz / 1024QAM	660	-54	-27 to +5
112 MHz / QPSK	184	-79	-27 to +5
112 MHz / 8QAM	277	-75	-27 to +5
112 MHz / 16QAM	369	-73	-27 to +5
112 MHz / 32QAM	461	-69	-27 to +5
112 MHz / 64QAM	553	-66	-27 to +5
112 MHz / 128QAM	646	-63	-27 to +5
112 MHz / 256QAM	740	-60	-27 to +5
112 MHz / 512QAM	830	-56	-27 to +5
112 MHz / 1024QAM	900	-52	-27 to +5
Automatic power control	ATPC		
Adaptive coding and modulation	Hitless ACM with possibility of asymmetric operation		
<b>User interfaces</b>			
Protected terminal box	ALS1-GEth (RP) / ALS1-2GEth (RP)		
Line2	Ethernet 1000Base-T / 100Base-TX / 10Base-T, connector RJ-45 on terminal box		
Line3	Ethernet 1000Base-T / 100Base-TX / 10Base-T, connector RJ-45 on terminal box		
Line4	SFP slot for Ethernet 1000Base-SX / 1000Base-LX / 1000Base-BX / 1000Base-T or E1, connector on ODU		
Maximal packet length	2048 / 10240 bytes		
Supports	VLAN, Auto Negotiation or manual setting 1000 / 100 / 10 and Full / Half Duplex, QoS, Flow Control, Auto MDIX, Master / Slave		
<b>Control and diagnostic system</b>			
Management port	Ethernet NMS separately or together with user data with possibility of VLAN separation		
Management port	RS232 connector on ODU for direct NMS connection		
Supports	SNMP v1		
<b>ODU connection</b>			
Cable type	S-STP/S-FTP Cat.7 cable is connected to cutting strips "KRONE" both in ODU and protected terminal box		
Cable length	Up to 90 m for Ethernet 1000Base-T, up to 100 m for 100Base-TX and up to 250 m for 10Base-T		
Optical cable	Fibre optic cable is determined by used SFP module		
<b>Antennas</b>			
Horn gain mid band (dBi)			
0.35 m gain mid band (dBi)	35.5		
0.65 m gain mid band (dBi)	41		
0.90 m gain mid band (dBi)	44		
1.20 m gain mid band (dBi)	46		
Class	ETSI Class 2 or 3		
Polarization	Dual		
<b>Power supply</b>			
Power supply	48 VDC (36-72), floating ground		
Power consumption	Up to 27 W		
<b>Temperature range</b>			
Outdoor unit			
Protected terminal box	-35 to +55 °C		
<b>Dimensions (w x h x d) and weight</b>			
Outdoor unit	255 x 301 x 133 mm / 5.1 kg		
Protected terminal box	147 x 44 x 163 mm / 0.4 kg		
Horn antenna			
Antenna 0.35 m	6.5 kg		
Antenna 0.65 m	8.9 kg		
Antenna 0.90 m	26 kg		
Antenna 1.20 m	36 kg		
* Production plant always sets the output power regarding on used antenna diameter to 100 mW (20 dBm) e.i.r.p.			

AL24F MP400 SRD brochure

## საინფორმაციო პლატფორმის აღწერა:

საინფორმაციო სამსახური მუშაობის პროცესში იყენებს პროგრამას ტოპიკ-პულსი TopicPulse. ეს სისტემა ნიუსრუმს და კონტენტ-პროდიუსერებს აწვდის საჭირო ინფორმაციას იმის შესახებ თუ კონკრეტულად რომელი თემები აღელვებს ყველაზე მეტად ლოკალურ სოციალურ ჯგუფებს რეალურ დროში. როცა ვქმნით კონტენტს რადიოსთვის, TopicPulse გვამღევეს სრულ სურათს, რომელი თემებია ყველაზე მნიშვნელოვანი ჩვენს ბაზარზე მოცემულ მომენტში. TopicPulse სისტემა იყენებს ინფორმაციის პირდაპირ ნაკადს სოციალური ქსელების, ბიზნეს გამოცემების და საინფორმაციო სააგენტოების ვებ-გვერდებიდან და არის კონტენტის მოპოვების კარგი საშუალება დიდ სივრცეში. ის საშუალებას იძლევა, მსმენელს მივაწოდოთ უახლესი ინფორმაცია, როგორც ადგილობრივ ისე მსოფლიოში მიმდინარე პოლიტიკურ, ეკონომიკურ და ბიზნეს პროცესებზე.

გარდა ამისა, „კომერსანტს“ ექსპლუატაციაში უკვე აქვს ბიზნეს-ანალიტიკური პორტალი - COMMERSANT.GE, რომელსაც ყოველდღიურად საშუალოდ 10 000 უნიკალური მომხმარებელი ჰყავს. ასევე, აქვს პლატფორმა - საზოგადოებრივ-პოლიტიკური პორტალი POLITCOMMERSANT.GE, სარესტორნო და დასვენების ინდუსტრიაზე მომუშავე პორტალი MYREST.GE, სადაც თავსდება რადიოს სარედაქციო ჯგუფის მიერ მომზადებული მასალები, როგორც ტექსტური ფორმით, ასევე აუდიო ფაილების - რადიოგადაცემების ფორმით. აღნიშნულ საიტზე მიბმული სოციალური ქსელები უზრუნველყოფენ მაქსიმალურ კონტაქტს როგორც მკითხველთან, ასევე რადიოს მსმენელებთან.

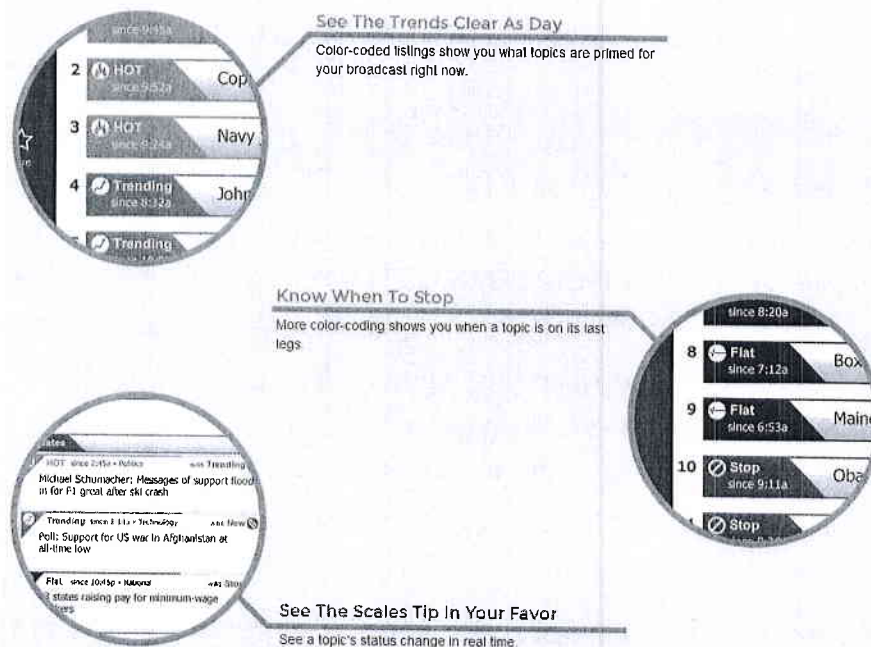

**განსახორციელებელი საქმიანობის დაფინანსების გეგმა და ინფორმაცია  
დაფინანსების წყაროების შესახებ**

განსახორციელებელი საქმიანობის დაფინანსებას კომპანია უკვე წლებია საკუთარი სარეკლამო შემოსავლებით ახდენს. რადიოს თემატური აქტუალობიდან და მედია სარეკლამო ბაზარზე კონკურენტუნარიანი პოზიციიდან გამომდინარე, ჯგუფი აქტიურად თანამშრომლობს ქვეყნის წამყვან კომპანიებთან და საფინანსო ინსტიტუტებთან, საერთაშორისო დონორ ორგანიზაციებთან (UNDP, ევრაზიის განვითარების ფონდი), ვისი ფინანსური მხარდაჭერითაც განახორციელა რამდენიმე წარმატებული რადიოპროექტი. კომპანია სრულად უზრუნველყოფს რადიოს 20 კაციანი თანამშრომელთა გუნდის სახელფასო და სოციალურ უზრუნველყოფას (სამედიცინო დაზღვევით), აგრეთვე, ტექნიკურად რადიოს გამართულ მაუწყებლობას.

წარმოგიდგენთ კომპანიის სარეკლამო ეთერის გაყიდვების ექსკლუზიური უფლების მქონე პარტნიორი კომპანიის - „კომერსანტ.ჯი“-ს ხელშეკრულების რეესტრს, რაც რადიოს ეთერში განსათავსებელ რეკლამებს აღწერს.

დამკვეთი	მოქმედების ვადა
სს ბანკი რესპუბლიკა	25.10.2015-25.10.2016
შპს ლა გრანდე დიმორა	12.10.2015-15.12.2015
სს ფინკა ბანკი საქართველო	28.09.2015-28.12.2015
შპს მეგარონ	25.09.2015-25.12.2015
ონლაინ ფაინენს	08.09.2015-31.12.2015
შპს აპრიკოტ სოფთვეარ	02.09.2015-02.01.2016
შპს ნიკორა ტრეიდი	01.09.2015-01.09.2016
შპს ვებერი	15.07.2015-31.12.2015
სს საქართველოს ბანკი	29.06.2015-31.12.2015
აიდიეს ბორჯომი საქართველო	07.04.2015-07.04.2016
შპს ჯეპრა	07.04.2015-31.12.2015
სსიპ მეწარმეობის განვითარების სააგენტო	01.04.2015 – 30.12.2015
სს თიბისი ბანკი	01.04.2015-31.12.2015

შპს ნიკორა ტრეიდი	01.04.2015 – 01.04.2016
შპს ვსპ ფარმა	01.04.2015–31.12.2015
შპს მაგთიკომი	10.03.2015 – 31.12.2015
შპს თეგეტა მოტორსი	01.03.2015 – 31.12.2015
სს პაშა ბანკი საქართველო	01.03.2015 – 01.02.2016
შპს სადაზღვევო კომპანია აი სი ჯგუფი	01.02.2015 – 01.02.2016
სს ლიბერთი ბანკი	01.02.2015–01.02.2016
სსიპ სამხედრო ტექნიკური ცენტრი დელტა	01.02.2015 – 31.12.2015
სურსათის ეროვნული სააგენტო	01.02.2015 – 31.12.2015
სს კორ სტანდარტ ბანკი	01.01.2015 - 01.01.2016
სს მიკროსაფინანსო ორგანიზაცია კრისტალი	01.01.2015 - 31.12.2015
შპს ჯორჯიან უოთერ ენდ ფაუერი	01.01.2015 - 31.12.2015
სს ვი თი ბი ბანკ ჯორჯია	31.12.2014 - 31.12.2015
სს ბაზის ბანკი	01.07.2015-31.12.2016
შპს სადაზღვევო კომპანია არდი	01.04.2015-31.12.2016
შპს აქსის გრუპის	15.08.2015-15.08.2016
შპს ჭავჭავაძის 49	15.08.2015-15.08.2016
შპს თერმა	01.12.2015-01.12.2016
შპს თბს ტვ მედია	20.07.2015-31.05.2016
შპს ჯეო ავტო 1	01.05.2015-01.05.2016
შპს გლორია	27.10.2015-27.10.2016
შპს სადაზღვევო კომპანია უნისონი	01.09.2015-01.09.2016
შპს თბილისის მიკროავტობუსი	07.09.2015-07.09.2016
შპს არესემ საქართველო	25.11.2015-25.11.2016
სს სადაზღვევო კომპანია კოპენბური	15.07.2015-15.07.2016
შპს ჰაიდელბერგ ცემენტ კაუკასუსი	28.09.2015-28.12.2016
შპს ას ჯორჯია	17.11.2015-17.06.2016
შპს რუსთავის ფოლადი	01.12.2015-01.12.2016
შპს სითი კონსალტინგი	01.09.2015-01.09.2016
შპს ენერჯი ბაზა N1	15.10.2015-15.10.2016
სს media partners	01.07.2015-31.12.2016

## პრაქტიკული საქმიანობის დაწყების ვადა

შპს „ტვ-სტილი“ სამაუწყებლო ლიცენზიის მოპოვების შემდგომ, პრაქტიკული საქმიანობის დაწყებას შეძლებს 1 თვის ვადაში.

გოგა სამუშია



შპს „ტვ-სტილი“-ს

დირექტორი

25.12.2015

ცნობა განცხადებული საწესდებო კაპიტალისა და მისი განაღდებული  
ნაწილის შესახებ

შპს “ტე-სტილის”-ს საწესდებო კაპიტალი შეადგენს 200 (ორას) ლარს, ხოლო მისი  
განაღდებული ნაწილი 0 (ნულ) ლარს.

შპს “ტე-სტილი”

დირექტორი: გოგა სამუშია

25.12.2015



შესაბამისობის დეკლარაცია		დანართი N1
1	ლიცენზიის მამოქმედის/ავტორიზაციის მსუფველის ან/და ლიცენზიის მფლობელის/ავტორიზებული პირის საიდენტიფიკაციო მონაცემები	შპს "ტე-სტილი" ს/ნ : 204538474
2	სამაუწყებლო ლიცენზიების/ავტორიზაციის ნომერი (ივსება მხოლოდ ლიცენზიის მფლობელის/ავტორიზებული პირის მიერ)	
3	მონაცემები ლიცენზიის მამოქმედის/ავტორიზაციის მსურველის ან/და ლიცენზიის მფლობელის/ავტორიზებული პირის ხელმძღვანელი თანამდებობის პირებისა და ორგანიზების შესახებ	გოგა სამუშია ვ/ნ 51001001920
4	ვადასტურებ ხელმოწერითა და ამ დეკლარაციის მე-5 პუნქტის მონაცემებით, რომ ლიცენზიის მამოქმედის/ავტორიზაციის მსურველი პირი, ან/და ლიცენზიის მფლობელი/ავტორიზებული პირი ან მისი ბენეფიციარი მსაკუთრებელი არ არიან: ა) ადმინისტრაციული ორგანო; ბ) ადმინისტრაციული ორგანოს თანამდებობის პირი, სხვა საჯარო მოხელე; გ) ადმინისტრაციული ორგანოსთან ურთიერთდამოკავშირებული პირი; დ) პოლიტიკური პირი; ე) ოფშიორულ ზონაში რეესტრირებული ოფრიდიული პირი; ვ) ოფრიდიული პირი, რომლის წილს ან აქციებს პირდაპირ ან ირიბად ფლობს ოფშიორულ ზონაში რეესტრირებული პირი.	 უფლებამოსილი პირის ხელმოწერა და ბეჭედი
5	ინფორმაცია ლიცენზიის მამოქმედის/ავტორიზაციის მსურველის, ან/და ლიცენზიის მფლობელის/ავტორიზებული პირის ბენეფიციარი მსაკუთრების საიდენტიფიკაციო მონაცემებისა და მათ საკუთრებაში არსებული წილების თაობაზე.	შპს "ტე-სტილი" დამფუძნებელი გოგა სამუშია ვ/ნ 51001001920

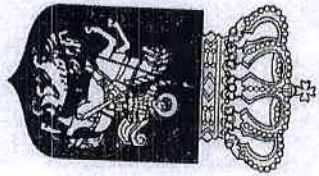

საწარმოს, უცხოური საწარმოს ფილიალის  
(წარმომადგენლობის) სახელმწიფო და საგადასახადო  
რეგისტრაციის მოწმობა

საქართველო  
თბილისი, 08.09.07

204538474

(გადამხდელის სრული დასახელება)

შპს ბე-სტილი

საწარმო, უცხოური საწარმოს ფილიალი (წარმომადგენლობა) რეგისტრირებულია „ქვეწარმეთა შესახებ“  
საქართველოს კანონის მე-4 (ან მე-16 მუხლის) შესაბამისად. ჩართულია სამეწარმეო და საგადასახადო რეესტრში და  
აეგზილია საგადასახადო ადრეიცხვაზე

17.09.2007  
(რეგისტრ. თვე: წელი)

ქვეყნიერების რაიონში/ლესელიძის ქ. 27 0105

საწარმო, უცხოური საწარმოს ფილიალი (წარმომადგენლობა) ადგილსამყოფელი ოფიციალური მისამართი)

საგადასახადო ინსპექციის დასახელება, სადაც ვადამხდელი იმყოფება  
სახელმწიფო რეგისტრაციაზე და საგადასახადო ადრეიცხვაზე

ქ.თბილისის საგადასახადო ინსპექცია

საგადასახადო ინსპექციის მისამართი  
თბილისი (მთავარი) უფლებამოსილი

საგადასახადო ინსპექცია  
(თბილისი, თბილისი უბანი)  
17.09.2007

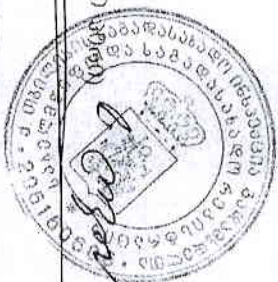

*[Handwritten signature]*

საგადასახადო ინსპექციის მისამართი

საგადასახადო ინსპექცია

„დამტკიცებულია“  
პარტნიორის 2007 წლის 14 სექტემბერს  
გადაწვევებით

„რეგისტრირებულია“  
თბილისის საგადასახადო ინსპექციის მიერ

2007 წლის „14“ სექტემბერი

რეგისტრაციის № 204573484

ინჟინერ ჯესი ბოლოძე  
ჯესი ბოლოძე



სანოტარო აქტი

შეზღუდული პასუხისმგებლობის საზოგადოება

„ტვ-სტილი“

შ ე ს ღ მ ბ ა

ნოტარიუსი ელისო შიხიაშვილი  
ქ. თბილისი, ლესელიძის ქ. №4

ქ. თბილისი  
2007 წ

საქართველო

ორიათას შვიდი წლის თოთხმეტ სექტემბერს მე, ელისო შინიაშვილს ნოტარიუსს ქ. თბილისში, ჩემს სანოტარო ბიუროში, რომელიც მდებარეობს მისამართზე: ქ. თბილისი, ლესელიძის ქ. №4, მომმართა ბატონმა გოგა სამუშიამ, რომელმაც განაცხადა, რომ წარმოადგენს შპს „ტვ-სტილი“-ს დამფუძნებელ პარტნიორს. მან წარმოადგინა საზოგადოების წესდება და მოითხოვა მისი სანოტარო წესით დამოწმება. მე შევამოწმე მომმართველის პირადობა და დაერწმუნდი, რომ მე ნამდვილად გოგა სამუშიამ (დაბადებული 03.03.1981 წ. წალენჯიხის რ-ში, მცხ. წალენჯიხის რაიონი, სოფელი ღია, პროფესიით ფინანსისტი, პირადობის მოწმობა № ბ 0050991, პირადი №51-001-001920, გაცემული შინაგან საქმეთა წალენჯიხის რაი განყოფილების მიერ 28.07.1998 წ.) მომმართა. მე შევამოწმე მოქალაქის ქმედუნარიანობა და ვადასტურებ, რომ ეჭვის შეტანის საფუძველი არ მქონდა. მე დაერწმუნდი მისი ნების გამოვლენის ნამდვილობაში. წინამდებარე წესდება შეესაბამება საქართველოს კანონმდებლობას. მე მომმართველს წავუკითხე წესდება და განვუმარტე მისი შინაარსი, აგრეთვე მასზე ხელმოწერის სამართლებრივი შედეგები; მომმართველმა განაცხადა, რომ წესდება ზუსტად გამოხატავს მის ნებას. შემდეგ მან ჩემი თანდასწრებით პირადად მოაწერა ხელი საზოგადოების წინამდებარე წესდებას.

შეზღუდული პასუხისმგებლობის საზოგადოება  
„ტვ-სტილი“  
წესდება

1. ზირმა, ადგილსამყოფელი, ხანგრძლივობა

- 1.1. საზოგადოების სრული ოფიციალური სახელწოდებაა: შეზღუდული პასუხისმგებლობის საზოგადოება „ტვ-სტილი“ ლათინური ტრანსკრიფციით „TV-STYLE“
- 1.2. საზოგადოების იურიდიული მისამართია: ქ. თბილისი, ლესელიძის 27.
- 1.3. სამეურნეო წელი არის კალენდარული წელი. დრო საზოგადოების რეგისტრაციიდან რეგისტრაციის წლის 31 დეკემბრამდე ქმნის ერთ ნაკლებ სამეურნეო წელს. საზოგადოება იქმნება განუსაზღვრელი ვადით;

2. საქმიანობის საგანი

- 2.1. საზოგადოება უფლებამოსილია განხორციელოს ნებისმიერი ეკონომიკური და იურიდიული საქმიანობა, რაც პირდაპირ ან არაპირდაპირ ემსახურება მის მიზნებსა და ინტერესებს და აკრძალული არ არის საქართველოს მოქმედი კანონმდებლობით.
- 2.2 ყველა საქმიანობა, რომლის განხორციელებაც საჭიროებს ლიცენზირებას, საზოგადოების მიერ ხორციელდება სათანადო წესით შესაბამისი ლიცენზიის აღების შემდეგ.

3. პარტნიორები

- 3.1. საზოგადოების დამფუძნებელია: გოგა სამუშია - დაბადებული 03.03.1981 წ. წალენჯიხის რ-ში, მცხ. წალენჯიხის რაიონი, სოფელი ღია, პროფესიით ფინანსისტი, პირადი №51-001-001920

4. საწესდებო კაპიტალი, ფილობრივი შენატანი

- 4.1. საზოგადოების საწესდებო კაპიტალი შეადგენს 200 (ორასი) ლარს ფულადი შენატანით;
- 4.2. საწესდებო კაპიტალში დამფუძნებლის წილი განისაზღვრება შემდეგნაირად: გოგა სამუშია - საწესდებო კაპიტალის 100 %, შენატანი 200 (ორასი) ლარი
- 4.3. შეიძლება საწესდებო კაპიტალის გარდა დამფუძნებლის მიერ შეტანილი იქნეს დამატებითი შენატანები. შესაძლებელია დამატებითი შენატანის უკან გამოტანა დამფუძნებლის გადაწყვეტილებით.

## 5. წილის განკარგვა

- 5.1. დამფუძნებლის მიერ საკუთარი წილის განკარგვა, მათ შორის დათმობა, გასხვისება, მემკვიდრეობით გადაცემა ან დაგირავება ზორციელდება მოქმედი კანონმდებლობის შესაბამისად.
- 5.2. წილის ნაწილის გასხვისებაზე საჭიროა საზოგადოების ნებართვა, რომელიც მიიღება დამფუძნებლის გადაწყვეტილების სახით. ნებართვაში უნდა აღინიშნოს შემძენის პიროვნება და წილის შესაბამისი თანხის ოდენობა.

## 6. ხელმძღვანელობა

- 6.1. საზოგადოების ხელმძღვანელობისა და წარმომადგენლობის უფლებამოსილება ენიჭება დირექტორს.
- 6.2. საზოგადოებას ყავს დირექტორი, რომლის კომპეტენცია განისაზღვრება დამფუძნებლის მიერ მიღებული შინაგანაწესით.
- 6.3. დირექტორი ინიშნება და თავისუფლდება თანამდებობაზე დამფუძნებლის გადაწყვეტილებით.
- 6.4. დირექტორი ეწევა საზოგადოების მიმდინარე ხელმძღვანელობით საქმიანობას კანონის და ამ წესდების შესაბამისად ან საკუთარი შეხედულებით იმ შემთხვევებში, რომლებიც კანონით და წესდებით არ რეგულირდება.
- 6.5. დირექტორი ვალდებულია საზოგადოების საქმეები წარმართოს კანონის, ამ წესდებისა და დამფუძნებლის მიერ მიღებული გადაწყვეტილებების შესაბამისად. იგი ვალდებულია დაიცვას საწარმოს შინაგანაწესი და მხოლოდ დამფუძნებლის თანხმობით განახორციელოს ის საქმეები, რაც საჭიროებს წინასწარ თანხმობას. დამფუძნებლის წინასწარი თანხმობა მიიღება დამფუძნებლის გადაწყვეტილების ფორმით.
- 6.6. დამფუძნებლის წინასწარ თანხმობას დირექტორი საჭიროებს ყველა იმ საქმისთვის, რაც სცილდება საზოგადოების ჩვეულებრივ საწარმოო საქმიანობას, მათ შორის ისეთებზე, როგორცაა:
  - ა) ფილიალების შექმნა და გაუქმება;
  - ბ) სხვა საწარმოებში წილის შექმნა, გასხვისება და მისი ვალდებულებებით დატვირთვა;
  - გ) საწარმოო ერთეულების (ქარხანა, ფაბრიკა და სხვა) შექმნა და გასხვისება;
  - დ) უძრავი ქონების შექმნა, გასხვისება და ვალდებულებებით დატვირთვა;
  - ე) თავდებობისა და პასუხისმგებლობის აღება ისეთი მოქმედებისათვის, რომლებიც არ მიეკუთვნება საწარმოო საქმიანობას;
  - ვ) გრძელვადიანი ურთიერთობების დამყარებისას 5 წელზე მეტი ვადით ან საფინანსო ვალდებულებების აღებისას საზოგადოების მიმდინარე წლის ბიუჯეტის 10%-ზე მეტი თანხით.
- 6.7. დირექტორი ვალდებულია წარუდგინოს დამფუძნებელს ინფორმაცია საზოგადოების საქმეების მიმდინარეობის შესახებ.
- 6.8. დირექტორმა ამოცანა უნდა შეასრულოს ჩვეულებრივი კომერსანტის გულისხმიერებითა და კეთილსინდისიერებით.

## 7. წარმომადგენლობა

- 7.1. საზოგადოების წარმომადგენლობა ეკისრება დირექტორს. იგი წარმომადგენლობით უფლებამოსილებას ახორციელებს ერთპიროვნულად.
- 7.2. დირექტორთან შრომითი კონტრაქტის შეწყვეტისას, დამთავრებისას ან შეცვლისას საზოგადოება წარმოდგენილი იქნება დამფუძნებლის მიერ, ახალი დირექტორის დანიშვნამდე.

## 8. დამფუძნებლის გადაწყვეტილებები

- 8.1. დამფუძნებლის გადაწყვეტილებები მიიღება, როგორც წესი, ერთპიროვნულად დამფუძნებლის მიერ.
- 8.2. კანონით და ამ წესდებით გათვალისწინებული საკითხების გარდა, დამფუძნებლის გადაწყვეტილება აუცილებელია შემდეგ საკითხებზე:

- ა) წესდების შეცვლა, საზოგადოების მიზნების გაფართოება ანდა საწესდებო კაპიტალის შემცირება ან გაზრდა.
- ბ) საზოგადოების მთლიანად ან ნაწილობრივ გასხვისება.
- გ) დირექტორის და გენერალური დირექტორისათვის ცალკეული დავალებების მიცემა ხელმძღვანელობის კომპეტენციის ფარგლებში.

**9. წლიური ანგარიში და მოგების გამოყენება**

- 9.1 წლიურ ანგარიშს (ბალანსს მოგება-ზარალის ანგარიშთან ერთად) ადგენს დირექტორი კანონით განსაზღვრულ ვადაში.
- 9.2 დირექტორი ადგენს აგრეთვე საქმიანობის ანგარიშს მიმდინარე სამეურნეო წლისათვის, თუკი ეს აუცილებელია კანონმდებლობით ან გათვალისწინებულია დამფუძნებლის გადაწყვეტილებით. თუ კანონი ან დამფუძნებლის გადაწყვეტილება ითვალისწინებს შემოწმებასაც, მაშინ საქმიანობის ანგარიში წარედგინება შემოწმებისათვის შესაბამის შემმოწმებელს.
- 9.3 დირექტორი დაუყოვნებლივ წარუდგენს დამფუძნებელს წლიურ ანგარიშებს გადაწყვეტილების მისაღებად. წლიურ ანგარიშში მითითებული უნდა იყოს მისი წინადადებები მოგების გამოყენების შესახებ.
- 9.4 წლიური გაუნაწილებელი მოგება სრულად უნდა მიიღოს დამფუძნებელმა, თუ სხვა რაიმე არ იქნება გადაწყვეტილი დამფუძნებლის მიერ.

**10. ლიკვიდაცია და რეორგანიზაცია**

- 10.1 საზოგადოების ლიკვიდაციისა და რეორგანიზაციის გადაწყვეტილებას იღებს დამფუძნებელი საქართველოს კანონმდებლობით დადგენილი წესით.
- 10.2 ლიკვიდაციას ახორციელებს დირექტორი, თუ დამფუძნებელი არ დანიშნავს სხვა ლიკვიდატორს.
- 10.3 დირექტორი ლიკვიდაციას ახორციელებს ერთპიროვნულად. დამფუძნებლის შუამდგომლობით ლიკვიდატორი შეიძლება დანიშნოს სასამართლომ საზოგადოების ადგილსამყოფელის მიხედვით.
- 10.4 ვალების დაფარვის შემდეგ ლიკვიდირებული საზოგადოების ქონების განაწილება ხდება მოქმედი კანონმდებლობის შესაბამისად.

პარტნიორის ხელმოწერა:

ბოგა სამუშია

გიორგი სამუშია

გადახდილია საზღაური: 25 (ოცდახუთი) ლარი „სანოტარო მოქმედებათა შესრულებისათვის საზღაურის შესახებ“ საქართველოს კანონის მე-18-ე და 22-ე მუხლების თანახმად, აგრეთვე დ.ღ.გ. 4 (ოთხი) ლარი და 50 (ორმოცდაათი) თეთრი საქართველოს საგადასახადო კოდექსის 221-ე და 245-ე მუხლების თანახმად, სულ გადახდილია 29 (ოცდაცხრა) ლარი და 50 (ორმოცდაათი) თეთრი.

ნოტარიუსი

*[Handwritten signature]*



ნოტარიუსის შიხიაშვილი



საქართველოს იუსტიციის მინისტრის განყოფილება  
თბილისი



ნაწილი I ინფორმაცია საქარმის სახელმწიფო და საბიუჯეტო ფინანსების შესახებ

1. მართვითრეგული საგადახდელი ინსტრუქციის დახატვლება  
 დახატვლება დახატვლება დახატვლება

2. საქარმის სახელმწიფო სახელმწიფო  
 შსს "03-1015"

3. საქარმის ტიპი (საბიუჯეტო სახელმწიფო ფონდი)

შსს  კომერციული  უცხოური საქარმის ფონდი  
 საბიუჯეტო სახელმწიფო  კომანდირება სახელმწიფო  საბიუჯეტო სახელმწიფო (წარმომადგენლობა)  
 სახელმწიფო დახატვლების სახელმწიფო  საქარმის ფონდი (წარმომადგენლობა)  საბიუჯეტო სახელმწიფო ფონდი

4. საქარმის სახელმწიფო (საბიუჯეტო სახელმწიფო) (საბიუჯეტო, სახელმწიფო, სახელმწიფო, სახელმწიფო) სახელმწიფო ინსტრუქცია  
 დახატვლება დახატვლება დახატვლება 0105

ნაწილი II ინფორმაცია (საბიუჯეტო) საქარმის სახელმწიფოს (საბიუჯეტო) საქარმის სახელმწიფოს შესახებ

სახელმწიფო სახელმწიფო	ტიპი	სახელი	სახელმწიფო სახელმწიფო	სახელმწიფო
ა) სახელმწიფო (საბიუჯეტო) <input checked="" type="checkbox"/> წარმომადგენლობა	დახატვლება	სახელი	სახელმწიფო სახელმწიფო	სახელმწიფო
ბ) სახელმწიფო (საბიუჯეტო) <input type="checkbox"/> წარმომადგენლობა				
გ) სახელმწიფო (საბიუჯეტო) <input type="checkbox"/> წარმომადგენლობა				

სახელმწიფო სახელმწიფო	სახელმწიფო სახელმწიფო	სახელმწიფო სახელმწიფო	სახელმწიფო სახელმწიფო
ა) სახელმწიფო სახელმწიფო	სახელმწიფო სახელმწიფო	სახელმწიფო სახელმწიფო	სახელმწიფო სახელმწიფო
ბ) სახელმწიფო სახელმწიფო			
გ) სახელმწიფო სახელმწიფო			

ნაწილი III ინფორმაცია (საბიუჯეტო) საქარმის სახელმწიფოს (საბიუჯეტო) საქარმის სახელმწიფოს შესახებ

სახელმწიფო სახელმწიფო	სახელი	სახელმწიფო სახელმწიფო	სახელმწიფო სახელმწიფო	სახელმწიფო სახელმწიფო
ა) სახელმწიფო სახელმწიფო	სახელი	სახელმწიფო სახელმწიფო	სახელმწიფო სახელმწიფო	სახელმწიფო სახელმწიფო
ბ) სახელმწიფო სახელმწიფო				
გ) სახელმწიფო სახელმწიფო				
დ) სახელმწიფო სახელმწიფო				
ე) სახელმწიფო სახელმწიფო				

ს. შანსხაზობა სახელმწიფო სახელმწიფო სახელმწიფო  
 სახელმწიფო სახელმწიფო სახელმწიფო  
 სახელმწიფო სახელმწიფო სახელმწიფო  
 № 2  
 " 14 " 09 2007  
 # 5438

სახელმწიფო სახელმწიფო	სახელმწიფო სახელმწიფო	სახელმწიფო სახელმწიფო	სახელმწიფო სახელმწიფო	სახელმწიფო სახელმწიფო	სახელმწიფო სახელმწიფო
ა) სახელმწიფო სახელმწიფო	სახელმწიფო სახელმწიფო	სახელმწიფო სახელმწიფო	სახელმწიფო სახელმწიფო	სახელმწიფო სახელმწიფო	სახელმწიფო სახელმწიფო
ბ) სახელმწიფო სახელმწიფო					
გ) სახელმწიფო სახელმწიფო					
დ) სახელმწიფო სახელმწიფო					
ე) სახელმწიფო სახელმწიფო					

სახელმწიფო სახელმწიფო

7. **დაბეჭდვები/კომპლექტი ოკრუგული პირის შემთხვევაში**

დაბეჭდვის სახეობა	საბინათრობის ვარიანტი	საბინათრობის (წარმომადგენლის) სახელი	ფაჩი	ფილიალური (საბინათრობის) სახელი
ა)				
ბ)				
გ)				

**საბინათრობის სახეობა**

საბინათრობის სახეობა	საბინათრობის სახეობის დასახელება, რაიმეხარისხის კატეგორია	ბინათრობის სახეობის სახელი	საბინათრობის სახეობის სახელი	საბინათრობის სახეობის სახელი	საბინათრობის სახეობის სახელი	საბინათრობის სახეობის სახელი	საბინათრობის სახეობის სახელი
ა)							
ბ)							
გ)							

8. საბინათრობის სახეობის სახელი (სახ. IV ან კომპლექტი)

200 5

9. **საბინათრობის სახეობის საბინათრობის სახეობის სახელი**

საბინათრობის სახეობის სახელი	საბინათრობის სახეობის სახელი
საბინათრობის სახეობის სახელი	
საბინათრობის სახეობის სახელი	
საბინათრობის სახეობის სახელი	

10. საბინათრობის სახეობის სახელი

საბინათრობის სახეობის სახელი: 8(99) 55-60 35

11. უკლებლივად პირის (საბინათრობის) სახელი

საბინათრობის სახელი: *საბინათრობის სახელი*

12. საბინათრობის სახეობის სახელი

საბინათრობის სახელი: 204 538 974

13. საბინათრობის სახეობის სახელი

საბინათრობის სახელი: 14 09 07

14. საბინათრობის სახეობის სახელი

საბინათრობის სახელი:

15. საბინათრობის სახელი (NACE) კოდი

საბინათრობის სახელი: 91110

16. საბინათრობის სახეობის სახელი

საბინათრობის სახელი: *საბინათრობის სახელი*

საბინათრობის სახელი: 14 09 07

საბინათრობის სახეობის სახელი

საბინათრობის სახელი: *საბინათრობის სახელი*

საბინათრობის სახელი: *საბინათრობის სახელი*

საბინათრობის სახელი: *საბინათრობის სახელი*



შეზღუდული პასუხისმგებლობის საზოგადოება  
„ტვ-სტილი“-ს  
პარტნიორის გადაწყვეტილება №1

ქ. თბილისი

14 სექტემბერი 2007 წ.

შპს „ტვ-სტილი“-ს დამფუძნებელმა გოგა სამუშიამ

გადაწყვეტივა:

- დაფუძნდეს შეზღუდული პასუხისმგებლობის საზოგადოება „ტვ-სტილი“
- დამტკიცდეს საზოგადოების წესდება წარმოდგენილი ფორმით;
- საზოგადოების დირექტორად დაინიშნოს - გოგა სამუშია - დაბადებული 03.03.1981 წ. წალენჯიხის რ-ში, მცხ. წალენჯიხის რაიონი, სოფელი ლია, პროფესიით ფინანსისტი, პირადი №51-001-001920
- საზოგადოების წარმომადგენლობითი უფლებამოსილება მიენიჭოს საზოგადოების დირექტორს.
- საზოგადოება რეგისტრირებული იქნეს კანონით დადგენილი წესით;

გოგა სამუშია

გოგა სამუშია

ორიათას შვიდი წლის თოთხმეტ სექტემბერს მე, ელისო შიხიაშვილს ნოტარიუსს ქ. თბილისში, ჩემს სანოტარო ბიუროში, რომელიც მდებარეობს მისამართზე: ქ. თბილისი, ლესელიძის ქ. №4, მომმართა ბატონმა გოგა სამუშიამ, რომელმაც განაცხადა, რომ წარმოადგენს შპს „ტვ-სტილი“-ს დამფუძნებელ პარტნიორს. მან წარმოადგინა წინამდებარე გადაწყვეტილება და მოითხოვა მასზე თავისი ხელმოწერის სანოტარო წესით დამოწმება. მე შევამოწმე მომმართველის პირადობა მის მიერ წარმოდგენილი პირადობის დამადასტურებელი მოწმობით და დავრწმუნდი, რომ მე ნამდვილად გოგა სამუშიამ (დაბადებული 03.03.1981 წ. წალენჯიხის რ-ში, მცხ. წალენჯიხის რაიონი, სოფელი ლია, პროფესიით ფინანსისტი, პირადობის მოწმობა № ბ 0050991, პირადი №51-001-001920, გაცემული შინაგან საქმეთა წალენჯიხის რაი განყოფილების მიერ 28.07.1998 წ.) მომმართა. მე შევამოწმე მოქალაქის ქმედუნარიანობა და ვადასტურებ, რომ მის ქმედუნარიანობაში ეჭვის შეტანის საფუძველი არ მექონდა. მე დავრწმუნდი მისი ნების გამოვლენის ნამდვილობაში. შემდეგ მან ჩემი თანდასწრებით პირადად მოაწერა ხელი წინამდებარე გადაწყვეტილებას, რასაც ვადასტურებ:

რეგისტრირებულია რეესტრში №

1.6472

გადახდილია საზღაური: 2 (ორი) ლარი „სანოტარო მოქმედებათა შესრულებისათვის საზღაურის შესახებ“ საქართველოს კანონის 29-ე მუხლის თანახმად, აგრეთვე დ.გ. 36 (ოცდათექვსმეტი) თეთრი საქართველოს საგადასახადო კოდექსის 221-ე და 245-ე მუხლების თანახმად, სულ გადახდილია 2 (ორი) ლარი და 36 (ოცდათექვსმეტი) თეთრი.

ნოტარიუსი



ელისო შიხიაშვილი

სანოტარო აქტი

რეესტრში რეგისტრაციის № 1-6779

საქართველო

ორიათას შვიდი წლის თოთხმეტ სექტემბერს მე, ელისო შიხიაშვილს ნოტარიუსს ქ. თბილისში, ჩემს სანოტარო ბიუროში, რომელიც მდებარეობს მისამართზე: ქ. თბილისი, ლესელიძის ქ. №4, მომმართა ბატონმა გოგა სამუშიამ, რომელმაც განაცხადა, რომ წარმოადგენს შპს „ტვ-სტილი“-ს დირექტორს. მან მოითხოვა თავისი, როგორც ამ საზოგადოების დირექტორის, ხელმოწერის ნიმუშის ნამდვილობის სანოტარო წესით დამოწმება. მე შევამოწმე მისი პირადობა მის მიერ წარმოდგენილი პირადობის დამადასტურებელი დოკუმენტით და დავრწმუნდი, რომ მე ნამდვილად გოგა სამუშიამ (დაბადებული 03.03.1981 წ. წალენჯიხის რ-ში, მცხ. წალენჯიხის რაიონი, სოფელი ლია, პროფესიით ფინანსისტი, პირადობის მოწმობა № ბ 0050991, პირადი №51-001-001920, გაცემული შინაგან საქმეთა წალენჯიხის რაი განყოფილების მიერ 28.07.1998 წ.) მომმართა, მე შევამოწმე მომმართველის ქმედუნარიანობა და ვადასტურებ, რომ მის ქმედუნარიანობაში ეჭვის შეტანის საფუძველი არ მქონდა. მე დავრწმუნდი მისი ნების გამოვლენის ნამდვილობაში. შემდეგ მან ჩემი თანდასწრებით პირადად შეასრულა თავისი ხელმოწერა, რასაც ვამოწმებ.

შეზღუდული პასუხისმგებლობის საზოგადოება  
„ტვ-სტილი“-ს დირექტორის გოგა სამუშიას  
ხელმოწერის ნიმუში

მე, გოგა სამუშია - დაბადებული 03.03.1981 წ. წალენჯიხის რ-ში, მცხ. წალენჯიხის რაიონი, სოფელი ლია, პროფესიით ფინანსისტი, პირადი №51-001-001920, შპს „ტვ-სტილი“-ს დირექტორი, საზოგადოების სახელით მოქმედებისას გამოვიყენებ შემდეგი ნიმუშის ხელმოწერას:

გ. სამუშია      გოგა სამუშია  
გოგა სამუშია

გადახდილია საზღაური: 2 (ორი) ლარი „სანოტარო მოქმედებათა შესრულებისათვის საზღაურის შესახებ“ საქართველოს კანონის 29-ე მუხლის თანახმად, აგრეთვე დ.გ. 36 (ოცდათექვსმეტი) თეთრი საქართველოს საგადასახადო კოდექსის 221-ე და 245-ე მუხლების თანახმად, სულ გადახდილია 2 (ორი) ლარი და 36 (ოცდათექვსმეტი) თეთრი.

ნოტარიუსი



ელისო შიხიაშვილი

საგადახდო დავალება N9  
 "14" სექტემბერი 2007 წელი

გადამხდელის დასახელება: გოგა სამუშია		თანა	
საიდენტიფიკაციო კოდი: 51001001920	ანგარიში (დებიტი): 45019810210900000000 (ძველი ანგ.)	160-00	
გადამხდელის ბანკი: ქ.თბილისი, სს "საქართველოს ბანკი" (ცენტრალური ფილიალი)	ბანკის კოდი: 220101502	თანა სიტყვებით	
მიმღების დასახელება: პიუჯეტის შემოსულობების ერთიანი ანგარიში		ას სამოცი ლარი 00 თეთრი	
საიდენტიფიკაციო კოდი: [ ]	ანგარიში (კრედიტი): 200122900	[ ]	
მიმღების ბანკი: ქ.თბილისი, "სახელმწიფო ხაზინა"	ბანკის კოდი: 220101222	[ ]	
საბიუჯეტო შემოსავლის სახაზინო კოდი: 300773069		ბანკის აღნიშვნები	
კადასტრის დანიშნულება: სარეგისტრაციო მოსაკრებელი შპს "ტე-სტაილი"		ბანკში შემოსვლის 14.09.07	
დამატებითი ინფორმაცია: ტ. 899 556095		გატარებულია 14.09.07	
ხელმოწერები:		ხელმოწერა [ხელმოწერა]	
[ხელმოწერა]	ხელმძღვანელი	[ ]	
	მი. ბუღალტერი	[ ]	
		ს.ს. "საქართველოს ბანკი" ცენტრალური ფილიალი 220101502 J.S.C. "BANK OF GEORGIA" CENTRAL BRANCH	

ინფორმაცია ლიცენზიის მადიკეხელი იურიდიული პირის საწესდებო კაპიტალის, აქტივების საკუთრებისა და წარმოშობის შესახებ														
საწესდებო კაპიტალის წარმოშობის შესახებ					აქტივების საკუთრებისა და წარმოშობის შესახებ									
საწესდებო კაპიტალში მონაწილე იურიდიული და ფიზიკური პირების ჩამონათვალი	საწესდებო კაპიტალში შენატანი (ლარებში)	საწესდებო კაპიტალში შენატანის წილი (%-ში)	საწესდებო კაპიტალში წილის შეტანის თარიღი	კომპანიის მიერ საკუთარი სახსრებით შეძენილი აქტივები			პარტნიორის ან აქციონერის მიერ წილობრივი მონაწილეობის სახით შემოტანილი აქტივები			უსასყიდლოდ ან/და გრანტით მიღებული აქტივები				
				დასახე-ლევა	შემენის თარიღი	შემენის ღირებუ-ლევა	დასახე-ლევა	გადაცემის თარიღი	ღირებუ-ლევა	დასახელება	გადაცემის თარიღი	ღირებულება		
გოგა სამუშია	200	100	17.09.2007	მაგადა	20.09.2007	7500								
				სკამი	20.09.2007	1350								
				სავარძელი	20.09.2007	2700								
				კარადა	20.09.2007	1250								
				ჭურნალის მაგიდა	20.09.2007	140								
				თარო	20.09.2007	2160								
				პატარა კარადა	20.09.2007	960								
				რბილი სკამი	22.09.2007	1200								
				დივანი	22.09.2007	2700								
				ტელევიზორის მაგიდა	22.09.2007	480								
				პროექსორი	27.09.2007	25200								
				მონიტორი	27.09.2007	16200								
				ტელევიზორი	01.11.2007	4200								
				პრინტერი	27.09.2007	600								



დანართი N 2

ლიცენზიის მამებელი იურიდიული პირის მნიშვნელოვანი წილის მფლობელ პარტნიორთა/აქციონერთა ქონებრივი მდგომარეობის დეკლარაცია

იურიდიული პირის დასახელება : შპს "ტვ-სტილი"  
დეკლარაციის შევსების თარიღი: 17.12.2015

რეგისტრაციის ნომერი და თარიღი: B14071000 17.09.2007  
საიდენტიფიკაციო მონაცემები: 204538474

მისამართი და ტელეფონი: ქ.თბილისი ლესელიძის 27; ტ 597112499

მნიშვნელოვანი წილის მფლობელ პარტნიორთა/აქციონერთა მონაცემები			
მნიშვნელოვანი წილის მფლობელ პარტნიორთა/აქციონერთა ჩამონათვალი	რეგისტრაციის ნომერი და თარიღი (იურიდიულ პირთათვის)	დაბადების ადგილი და თარიღი (ფიზიკურ პირთათვის)	საიდენტიფიკაციო მონაცემები
გოგა სამუშია		03.03.1981 ქ.წალენჯიხის რაიონი, სოფელი ლია	51001001920

მნიშვნელოვანი წილის მფლობელ პარტნიორთა/აქციონერთა საკუთრებაში არსებული უძრავი ქონება

ქონების მესაკუთრის ვინაობა	ქონების სახეობა	ქონების ადგილმდებარეობა, საერთო ფართობი	თუ ნივთი საერთო საკუთრებაში იმყოფება, მიუთითეთ თანამესაკუთრები
არა	არა	არა	არა

მნიშვნელოვანი წილის მფლობელ პარტნიორთა/აქციონერთა საკუთრებაში არსებული მოძრავი ქონება (ფასიანი ქაღალდების, საბანკო ანგარიშების ან/და შენატანის ,ნაღდი ფულადი თანხის გარდა), რომელთაგან თითოეულის ღირებულება აღემატება 10 000 ლარს

ქონების მესაკუთრის ვინაობა	ქონების სახეობა	ქონების დეტალები
არა	არა	არა

მნიშვნელოვანი წილის მფლობელ პარტნიორთა/აქციონერთა საკუთრებაში არსებული ფასიანი ქაღალდები				
მესაკუთრის ვინაობა	ფასიანი ქაღალდის ემიტენტი	ფასიანი ქაღალდის სახეობა	ფასიანი ქაღალდის ნომინალი	ფასიანი ქაღალდების რაოდენობა
არა	არა	არა	არა	არა

საქართველოს ან სხვა ქვეყნის საბანკო ან/და სხვა საკრედიტო დაწესებულებებში არსებული ანგარიში ან/და შენატანი, რომლის განკარგვის უფლება აქვთ მნიშვნელოვანი წილის მფლობელ პარტნიორებს/აქციონერებს

ანგარიშის ან/და შენატანის განმკარგავი პირის ვინაობა (სახელი, გვარი)	საბანკო ან/და სხვა საკრედიტო დაწესებულების სახელწოდება	ანგარიშის ან/და შენატანის სახეობა	ანგარიშზე ან/და შენატანზე არსებული ნაშთი (კრედიტი ან დებეტი)
გოგა სამუშია	სს "თიბისი ბანკი"	მიმდინარე ანგარიში	3400 ლარი
	სს "ლიბერთი ბანკი"	მიმდინარე ანგარიში	2100 ლარი

<p>მნიშვნელოვანი წილის მფლობელ პარტნიორთა/აქციონერთა საკუთრებაში არსებული ნაღდი ფულადი თანხა რომლის ოდენობა აღემატება 4 000 ლარს</p>	
<p>ფულადი თანხის მესაკუთრის ვინაობა</p>	<p>ფულადი თანხის ოდენობა შესაძის ვალუტაში</p>
<p>არა</p>	<p>არა</p>

მნიშვნელოვანი წილის მფლობელ პარტნიორთა/აქციონერთა მონაწილეობა საქართველოში ან სხვა ქვეყანაში სამეწარმეო საქმიანობაში					
სამეწარმეო საქმიანობაში მონაწილის პირის ვინაობა	საწარმოს სრული საფირმო სახელწოდება და იურიდიული მისამართი	საწარმოს საქმიანობაში მონაწილეობის ფორმა	საწარმოს მარეგისტრირებული ორგანო და რეგისტრაციის თარიღი	სამეწარმეო საქმიანობაში მონაწილეობის დროის მონაკვეთი	საწარმო საქმიანობით წინა წლის 1 იანვრიდან 31 დეკემბრის ჩათვლით მიღებული შემოსავალი
გოგა სამუშია	შპს "გაყიდვების მართვის კომპანია"	მმართველი პარტ.	საჯარო რეესტრი 09.07.2012	დაარსებიდან	10000
გოგა სამუშია	შპს "ლივო"	მმართველი პარტ.	საჯარო რეესტრი 21.01.2013	დაარსებიდან	10000
გოგა სამუშია	შპს "აი-ემ გლობალი"	მეწილე	საჯარო რეესტრი 04.02.2010	დაარსებიდან	5000

<p>მნიშვნელოვანი წილის მფლობელ პარტნიორთა/აქციონერთა მიერ საქართველოში ან სხვა ქვეყანაში შესრულებული ნებისმიერი ანაზღაურებადი სამუშაო, სამეწარმეო საქმიანობაში მონაწილეობის გარდა</p>			
სამუშაოს შემსრულებელი პირის ვინაობა	სამსახური, რომელშიც პირს უკავია თანამდებობა ან ასრულებს სამუშაოს	თანამდებობის დასახელება ან სამუშაოს შინაარსი	სამუშაოს შესრულებით წინა წლის 1 იანვრიდან 31 დეკემბრის ჩათვლით მიღებული შემოსავალი
გოგა სამუშაია	შპს "ტვ სტილი"	მმართველი პარტნიორი	1000 ლარი(01.01.2014-31.01.2014)
			12000 ლარი(01.01.2014-31.01.2014)
			2500 ლარი(01.01.2014-31.01.2014)

საგადახლო დავალება N2  
"25" დეკემბერი 2015 წელი

რეფერენსი  
4079292727

გადამხდელის დასახელება: შპს „ტე-სტილი“

ანგარიში (დებეტი) GE56BG000000583681200  
(მველი ანგ.)

გადამხდელის ბანკი:  
სს "საქართველოს ბანკი"

ბანკის კოდი

BAGAGE22

თანხა

1070-00

თანხა სიტყვებით

ერთი ათას სამოცდაათი ლარი 00  
თეთრი

გადასახდის გადამხდელის დასახელება: შპს „ტე-სტილი“

საიდენტიფიკაციო კოდი 204538474

მიმღების დასახელება: საქართველოს კომუნიკაციების ეროვნული კომისია

ანგარიში/სახაზინო კოდი GE11TB060000000609326  
(კრედიტი)

ბანკის კოდი

TBCBGE22

ბანკის აღნიშვნები

ბანკში შემოსვლის  
თარიღი: 25.12.15

გატარებულია  
ბანკის მიერ: 25.12.15

ხელმოწერა

მიმღების ბანკი:  
სს "თიბისი ბანკი"

გადახდის დანიშნულება: სალიცენზიო გადასახადის 10 %

დამატებითი ინფორმაცია:

ხელმოწერები:

ხელმძღვანელი

მთ. ბუღალტერი

ბ.ა.

შტამპის აღიგებელი



საგადახლო დავალება N1  
"25" დეკემბერი 2015 წელი

რეფერენსი  
4079286709

გადამხდელის დასახელება: შპს „ტე-სტილი“

ანგარიში (დებეტი) GE56BG000000583681200  
(ბეელი ანგ.)

გადამხდელის ბანკი:  
სს „საქართველოს ბანკი“

ბანკის კოდი

BAGAGE22

თანხა

2000-00

თანხა სიტყვებით

ორი ათასი ლარი 00 თეთრი

გადასახადის გადამხდელის დასახელება: შპს „ტე-სტილი“

საიდენტიფიკაციო კოდი 204538474

მიმღების დასახელება: საზინის ერთიანი ანგარიში

ანგარიში/სახაზინო კოდი 300773062  
(კრედიტი)

მიმღების ბანკი:  
სახელმწიფო საზინა

ბანკის კოდი

TRESGE22

ბანკის აღნიშვნები

ბანკში შემოსვლის თარიღი: 25.12.15

გატარებულია ბანკის მიერ: 25.12.15

სელმოწერა

შტამპის ადგილი

გადახდის დანიშნულება: მოსაკრებელი კერძო და სათემო მაუწყებლობის ღირებულებებიდან

დამატებითი ინფორმაცია:

სელმოწერები:

ხელმძღვანელი

ბ.ა.

მთ. ბუღალტერი

