

Արձույթի արձագանքի արձագանքի  
համար

Արձույթի արձագանքի արձագանքի արձագանքի  
արձագանքի արձագանքի արձագանքի արձագանքի

Արձույթի արձագանքի արձագանքի

Արձույթի արձագանքի արձագանքի

07.12.2015

Արձույթի արձագանքի արձագանքի

8-11/9602-15  
07 12 15  
1\* 1 հոկտեմբեր

16:56 կե.



**ამონაწერი მეწარმეთა და არასამეწარმეო  
(არაკომერციული) იურიდიული პირების  
რეესტრიდან**

განაცხადის რეგისტრაციის ნომერი, მომზადების თარიღი: B14071000, 10/07/2014 10:37:03

**სუბიექტი**

**საფირმო სახელწოდება:** შპს ტვ-სტილი

**სამართლებრივი ფორმა:** შეზღუდული პასუხისმგებლობის საზოგადოება

**საიდენტიფიკაციო ნომერი:** 204538474

**რეგისტრაციის ნომერი, თარიღი:** 17/09/2007

**მარეგისტრირებული ორგანო:** თბილისის საგადასახადო ინსპექცია

**იურიდიული მისამართი:** საქართველო, ქ. თბილისი, ძველი თბილისის რაიონი, ლესელიძის ქ., №27

**ინფორმაცია ლიკვიდაციის/ რეორგანიზაციის/ გადახდისუნარობის პროცესის მიმდინარეობის შესახებ**

რეგისტრირებული არ არის

**ხელმძღვანელობა/წარმომადგენლობა**

- დირექტორი - 51001001920, გოგა სამუშია

**პარტნიორები**

მესაკუთრე	წილი	წილის მმართველი
51001001920, გოგა სამუშია	100.00000000%	

**ვალდებულება**

რეგისტრირებული არ არის

**გირავნობა**

რეგისტრირებული არ არის

**ყადაღა/აკრძალვა**

რეგისტრირებული არ არის

**საგადასახადო გირავნობა/იპოთეკის უფლება**

რეგისტრირებული არ არის

**მოძრავ ნივთებსა და არამატერიალურ ქონებრივ სიკეთეზე გირავნობა/ლიზინგის უფლება**

რეგისტრირებული არ არის

**მოვალეთა რეესტრი**

რეგისტრირებული არ არის

- 
- დოკუმენტის ნამდვილობის გადამოწმება შესაძლებელია საჯარო რეესტრის ეროვნული სააგენტო სოფიციალურ ვებ-გვერდზე [www.napr.gov.ge](http://www.napr.gov.ge);
  - ამონაწერის მიღება შესაძლებელია ვებ-გვერდზე [www.napr.gov.ge](http://www.napr.gov.ge) , ნებისმიერ ტერიტორიულ სარეგისტრაციო სამსახურში, იუსტიციის სახლებსა და სააგენტოს ავტორიზებულ პირებთან;
  - ამონაწერში ტექნიკური ხარვეზის აღმოჩენის შემთხვევაში დაგვიკავშირდით: 2 405405 ან პირადად შევსეთ განაცხადი ვებ-გვერდზე;
  - კონსულტაციის მიღება შესაძლებელია იუსტიციის სახლის ცხელ ხაზზე 2 405405;
  - საჯარო რეესტრის თანამშრომელთა მხრიდან უკანონო ქმედების შემთხვევაში დაგვიკავშირდით ცხელ ხაზზე: 08 009 009 09
  - თქვენთვის საინტერესო ნებისმიერ საკითხთან დაკავშირებით მოგვწერეთ ელ-ფოსტით: [Info@napr.gov.ge](mailto:Info@napr.gov.ge)

## პრაქტიკული საქმიანობის დაწყების ვადა

შპს „ტვ სტილი“ სამუწყებლო ლიცენზიის მოპოვების შემდგომ, პრაქტიკული საქმიანობის დაწყებას შეძლებს 1 თვის ვადაში.

გოგა სამუშია

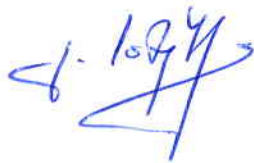

შპს ტვ სტილის  
დირექტორი:

04.12.2015 წ

მნიშვნელოვანი წილის მფლობელის პარტნიორთა/აქციონერთა ქონებრივი დეკლარაცია

ფ/ვ გოგა სამუშია 51001001920

N	კომპანიის დასახელება	საიდენტიფიკაციო	წილის მფლობელობა %
1	შპს "ვაკილეების მართვის კომპანია"	404951726	50
2	შპს "ლივო"	404973506	50
3	შპს "აი-ემ გლობალი"	205295385	40
4	შპს "ტვ-სტილი"	204538474	100

მესამეების დეკლარაცია	
1	ლიცენზიის მპიებლის/ავტორიზაციის მსურველის ან/და ლიცენზიის მფლობელის/ავტორიზებული პირის საიდენტიფიკაციო მონაცემები
2	სამაუწყებლო ლიცენზიები/ავტორიზაციის ნომერი (ივსება მხოლოდ ლიცენზიის მფლობელის/ავტორიზებული პირის მიერ)
3	მონაცემები ლიცენზიის მპიებლის/ავტორიზაციის მსურველის ან/და ლიცენზიის მფლობელის/ავტორიზებული პირის ხელმძღვანელი თანამდებობის პირებისა და ორგანიზების შესახებ
4	<p>ვადასტურებ ხელმოწერითა და ამ დეკლარაციის მე-5 პუნქტის მონაცემებით, რომ ლიცენზიის მპიებელი/ავტორიზაციის მსურველი პირი, ან/და ლიცენზიის მფლობელი/ავტორიზებული პირი ან მისი ბენეფიციარი მესაკუთრეები არ არიან:</p> <p>ა) ადმინისტრაციული ორგანო;</p> <p>ბ) ადმინისტრაციული ორგანოს თანამდებობის პირი, სხვა საჯარო მოხელე;</p> <p>გ) ადმინისტრაციული ორგანოსთან ურთიერთდამოკიდებულების მქონე იურიდიული პირი;</p> <p>დ) პოლიტიკური პარტია, პოლიტიკური პარტიის თანამდებობის პირი;</p> <p>ე) ოფშიორულ ზონაში რეგისტრირებული იურიდიული პირი;</p> <p>ვ) იურიდიული პირი, რომლის წილს ან აქციებს პირდაპირ ან ირიბად ფლობს ოფშიორულ ზონაში რეგისტრირებული პირი.</p>
5	<p>ინფორმაცია ლიცენზიის მპიებლის/ავტორიზაციის მსურველის, ან/და ლიცენზიის მფლობელის/ავტორიზებული პირის ბენეფიციარი მესაკუთრეების საიდენტიფიკაციო მონაცემებისა და მათ საკუთრებაში არსებული წილების თაობაზე.</p>

დანართი N1  
შპს "ტე-სტილი" ს/ნ 204538474

გოგა სამუშია ვ/ნ 51001001920

უფლებამოსილი პირის ხელმოწერა და ბეჭედი



შპს "ტე-სტილი" დამფუძნებელი გოგა სამუშია  
ვ/ნ 51001001920 - 100%

## მიმართვა

გთხოვთ, გაითვალისწინოთ, რომ, მე სამუშაო გოგა, შპს "ტე-სტილი"-ს 100% მფლობელმა, სალიცენზიო მოსაკრებლისა და სალიცენზიო გადასახდელის 10% ის გადახდა მოვახდინე პირადად.

გთხოვთ ჩამითვალოთ შპს "ტე-სტილი"-ს გადახდად რაზეც წარმოგიდგენთ გადახდის დოკუმენტებს დოკუმენტებს.





სალაროს შემოსავლის ორდერი  
CASH DEPOSIT ORDER

# 1272965953

GEL



თარიღი 07/12/2015 Date

შემომტანი  
Depositor

მიმღები ბანკი, კოდი  
Bank name, code

მიმღები  
Receiver

თანხა სიტყვიერად, ვალუტა  
Amount in words, currency

შემომტანის დანიშნულება  
Description

გოგა სამუშია, 51001001920

**ასლი**

სს "თიბისი ბანკის" იხნის ს/გ #2, TBCBGE 22

საქართველოს კომუნიკაციების ეროვნული კომისია

**Copy**

ერთი ათას სამოცდაცხრა ლარი 00 თეთრი

სალიცენზიო გადასახადის 10%

დებეტი Debit

1003.03

კრედიტი Credit

GE11 TB06 0000 0000 6093 26

თანხა ციფრებით  
Amount in figures

1,069.20 GEL

07/12/2015 5:40:23 PM

თამარა ავალოშვილი

მოლარე  
Cashier

ბ.ა.

ამ დოკუმენტის ხელმოწერით კლიენტი ადასტურებს, რომ: დეტალურად იცნობს სს თიბისი ბანკის ფილიალებსა და ინტერნეტ-გვერდზე [www.tbcbank.ge](http://www.tbcbank.ge) განთავსებული საბანკო ოპერაციების წარმოების შესახებ ხელშეკრულების პირობებს (ამ ხელშეკრულებაში შეტანილ ყველა ცვლილებასა და დამატებას) და ეთანხმება მათ, რითაც უერთდება ზემოხსენებულ ხელშეკრულებას.

საგადახდო დავალება N3  
"07" დეკემბერი 2015 წელი

რეფერენსი  
4030714287

ვადაშდელის დასახელება: სამუშია გოგა

ანგარიში (დებეტი) GE85BG4501981010090000 (ძველი ანგ.)

ვადაშდელის ბანკი: სს "საქართველოს ბანკი" ბანკის კოდი BAGAGE22

გადასახადის ვადაშდელის დასახელება: სამუშია გოგა

საიდენტიფიკაციო კოდი 51001001920

მიმღების დასახელება: ერთიანი ანგარიში არასაგადასახადო

ანგარიში/სახაზინო კოდი (კრედიტი) 300773062

მიმღების ბანკი: სახელმწიფო საზინა ბანკის კოდი TRESGE22

გადახდის დანიშნულება: მოსაკრებელი კერძო და სათემო მართლმადიდებლობის ლიცენზირებიდან

დამატებითი ინფორმაცია:

ხელმოწერები: ხელმოწერა \_\_\_\_\_ ბ.ა. მთ. ბუღალტერი \_\_\_\_\_

თანხა 2000-00

თანხა სიტყვიერად

ორი ათასი ლარი 00 თეთრი

ბანკის პლენი შენები

ბანკში შემოსვლის თარიღი: 07.12.15

გატარებულია ბანკის შიგნით 07.12.15

ხელმოწერა

შტამის ადგილი



ცნობა განცხადებული საწესდებო კაპიტალისა და მისი განაღდებული  
ნაწილის შესახებ

შპს "ტე-სტილი"-ს საწესდებო კაპიტალი შეადგენს 200,00 (ორას) ლარს, ხოლო

მისი განაღდებული ნაწილი- 0.00 (ნულ) ლარს

შპს "ტე-სტილი"

დირექტორი: გოგა სამუშია

04.12.2015

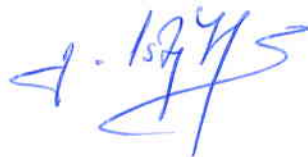

ცნობა აქტივების და პასივების შესახებ

საოფისე აგეჯი	რაოდენობა	სამალანსო ღირებულება
მაგიდა	35	7500
სკამი	36	1350
სავარძელი	22	2700
კარადა	7	1250
ჟურნალის მაგიდა	1	140
თარო	18	2160
პატარა კარადა	12	960
რბილი სკამი	15	1200
დივანი	6	2700
ტელევიზორის მაგიდა	4	480

შპს "ტე-სტილი"-ს აქტივებია 78760 ლარი

ხოლო პასივები 7200 ლარი

საოფისე ტექნიკა	რაოდენობა	სამალანსო ღირებულება
პროცესორი	28	25200
მონიტორი	27	16200
ტელევიზორი	4	4200
პრინტერი	5	600
სკანერი	1	90
UPS	6	360
მაუსი	27	270
დინამიკი	12	400
ფოტოაპარატი	3	1650
მტვერსასრუსტი	2	600
კონდიციონერი	5	3050
გენერატორი	1	2880
ჩაიდანა	2	120
ტელეფონის აპარატი	12	1440
როლუტერი	3	240
მოდემი	7	420
მობილური ტელეფონი	3	600



საწარმოს, უცხოური საწარმოს ფილიალის  
(წარმომადგენლობის) სახელმწიფო და საგადასახადო  
რეგისტრაციის მოწმობა

სმრთია თქ. № 083/4

204538474

შპს ტე-სტილი

(გაიამბედულებს სრული დასახელება)

საწარმო, უცხოური საწარმოს ფილიალი (წარმომადგენლობა) რეგისტრირებულია „ქეწარეთა უქსახე“  
საქართველოს კანონის მე-4 (ან მე-16 მუხლის) შესაბამისად. ჩართულია სამეწარმეო და საგადასახადო რეესტრში და  
აეცხიბლია საგადასახადო ადრიცხვაზე

17.09.2007

(რიცხო. თუქ. წელი)

ქველი თბილისის რაიონში/ლესელიძის ქ. 27 0105

საწარმო, უცხოური საწარმოს ფილიალი (წარმომადგენლობა) ადელსამეოფელი ოურიდიული მმამართი)

საგადასახადო ამსეექციის დასახელება, სადაც გადამხდელი ამყოფება  
სახელმწიფო რეესტრაციასზე და საგადასახადო ადრიცხვაზე

ქ.თბილისის საგადასახადო ინსპექცია

საგადასახადო ინსპექციის მსაგამმცობის  
უფროსი (მრ.) დემილე, უფლებამოსილი

საქმის რეგისტრაციის  
(რიცხვითი, თუქ. წელი)  
17.09.2007

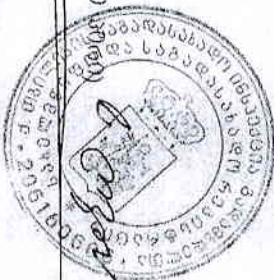

გადასახადის გადამხდელი

საქმის რეგისტრაციის



„დამტკიცებულია“  
პარტნიორის 2007 წლის 14 სექტემბერს  
გადაწვევებით

„რეგისტრირებულია“  
თბილისის საგადასახადო ინსპექციის მიერ

2007 წლის „ 14 “ სექტემბერი

რეგისტრაციის № 204578484

ინჟინერ ზ. ს. ბოჭორიძე  
ს. ბოჭორიძე



სანოტარო აქტი

შეზღუდული პასუხისმგებლობის საზოგადოება

„ტვ-სტილი“

შ ე ს ღ ე ბ ა

ნოტარიუსი ელისო შიხიაშვილი  
ქ. თბილისი, ლესელიძის ქ. №4

ქ. თბილისი  
2007 წ



ორიათას შვიდი წლის თოთხმეტ სექტემბერს მე, ელისო შინაიშვილს ნოტარიუსს ქ. თბილისში, ჩემს სანოტარო ბიუროში, რომელიც მდებარეობს მისამართზე: ქ. თბილისი, ლესელიძის ქ. №4, მომმართა ბატონმა გოგა სამუშიამ, რომელმაც განაცხადა, რომ წარმოადგენს შპს „ტვ-სტილი“-ს დამფუძნებელ პარტნიორს. მან წარმოადგინა საზოგადოების წესდება და მოითხოვა მისი სანოტარო წესით დამოწმება. მე შევამოწმე მომმართველის პირადობა და დავრწმუნდი, რომ მე ნამდვილად გოგა სამუშიამ (დაბადებული 03.03.1981 წ. წალენჯიხის რ-ში, მცხ. წალენჯიხის რაიონი, სოფელი ლია, პროფესიით ფინანსისტი, პირადობის მოწმობა № ბ 0050991, პირადი №51-001-001920, გაცემული შინაგან საქმეთა წალენჯიხის რაი განყოფილების მიერ 28.07.1998 წ.) მომმართა. მე შევამოწმე მოქალაქის ქმედუნარიანობა და ვადასტურებ, რომ ეჭვის შეტანის საფუძველი არ მქონდა. მე დავრწმუნდი მისი ნების გამოვლენის ნამდვილობაში. წინამდებარე წესდება შეესაბამება საქართველოს კანონმდებლობას. მე მომმართველს წავუკითხე წესდება და განვუმარტე მისი შინაარსი, აგრეთვე მასზე ხელმოწერის სამართლებრივი შედეგები; მომმართველმა განაცხადა, რომ წესდება ზუსტად გამოხატავს მის ნებას. შემდეგ მან ჩემი თანდასწრებით პირადად მოაწერა ხელი საზოგადოების წინამდებარე წესდებას.

შეზღუდული პასუხისმგებლობის საზოგადოება  
„ტვ-სტილი“  
წესდება

1. შირმა, აღზილსამყოფელი, ხანგრძლივობა

- 1.1. საზოგადოების სრული ოფიციალური სახელწოდებაა: შეზღუდული პასუხისმგებლობის საზოგადოება „ტვ-სტილი“ ლათინური ტრანსკრიფციით „TV-STYLE“
- 1.2. საზოგადოების იურიდიული მისამართია: ქ. თბილისი, ლესელიძის 27.
- 1.3. სამეურნეო წელი არის კალენდარული წელი. დრო საზოგადოების რეგისტრაციიდან რეგისტრაციის წლის 31 დეკემბრამდე ქმნის ერთ ნაკლულ სამეურნეო წელს. საზოგადოება იქმნება განუსაზღვრელი ვადით;

2. საამქიანობის საბანი

- 2.1. საზოგადოება უფლებამოსილია განახორციელოს ნებისმიერი ეკონომიკური და იურიდიული საქმიანობა, რაც პირდაპირ ან არაპირდაპირ ემსახურება მის მიზნებსა და ინტერესებს და აკრძალული არ არის საქართველოს მოქმედი კანონმდებლობით.
- 2.2. ყველა საქმიანობა, რომლის განხორციელებაც საჭიროებს ლიცენზირებას, საზოგადოების მიერ ხორციელდება სათანადო წესით შესაბამისი ლიცენზიის აღების შემდეგ.

3. პარტნიორები

- 3.1. საზოგადოების დამფუძნებელია: გოგა სამუშია - დაბადებული 03.03.1981 წ. წალენჯიხის რ-ში, მცხ. წალენჯიხის რაიონი, სოფელი ლია, პროფესიით ფინანსისტი, პირადი №51-001-001920

4. საწესდებო კაპიტალი, ფილობრივი შენატანი

- 4.1. საზოგადოების საწესდებო კაპიტალი შეადგენს 200 (ორასი) ლარს ფულადი შენატანით;
- 4.2. საწესდებო კაპიტალში დამფუძნებლის წილი განისაზღვრება შემდეგნაირად: გოგა სამუშია - საწესდებო კაპიტალის 100 %, შენატანი 200 (ორასი) ლარი
- 4.3. შეიძლება საწესდებო კაპიტალის გარდა დამფუძნებლის მიერ შეტანილი იქნეს დამატებითი შენატანები. შესაძლებელია დამატებითი შენატანის უკან გამოტანა დამფუძნებლის გადაწყვეტილებით.



## 5. წილის განკარგვა

- 5.1. დამფუძნებლის მიერ საკუთარი წილის განკარგვა, მათ შორის დათმობა, გასხვისება, მემკვიდრეობით გადაცემა ან დაგირავება ხორციელდება მოქმედი კანონმდებლობის შესაბამისად.
- 5.2. წილის ნაწილის გასხვისებაზე საჭიროა საზოგადოების ნებართვა, რომელიც მიიღება დამფუძნებლის გადაწყვეტილების სახით. ნებართვაში უნდა აღინიშნოს შემძენის პიროვნება და წილის შესაბამისი თანხის ოდენობა.

## 6. ხელმძღვანელობა

- 6.1. საზოგადოების ხელმძღვანელობისა და წარმომადგენლობის უფლებამოსილება ენიჭება დირექტორს.
- 6.2. საზოგადოებას ყავს დირექტორი, რომლის კომპეტენცია განისაზღვრება დამფუძნებლის მიერ მიღებული შინაგანაწესით.
- 6.3. დირექტორი ინიშნება და თავისუფლდება თანამდებობაზე დამფუძნებლის გადაწყვეტილებით.
- 6.4. დირექტორი ეწევა საზოგადოების მიმდინარე ხელმძღვანელობით საქმიანობას კანონის და ამ წესდების შესაბამისად ან საკუთარი შეხედულებით იმ შემთხვევებში, რომლებიც კანონით და წესდებით არ რეგულირდება.
- 6.5. დირექტორი ვალდებულია საზოგადოების საქმეები წარმართოს კანონის, ამ წესდებისა და დამფუძნებლის მიერ მიღებული გადაწყვეტილებების შესაბამისად. იგი ვალდებულია დაიცვას საწარმოს შინაგანაწესი და მხოლოდ დამფუძნებლის თანხმობით განახორციელოს ის საქმეები, რაც საჭიროებს წინასწარ თანხმობას. დამფუძნებლის წინასწარი თანხმობა მიიღება დამფუძნებლის გადაწყვეტილების ფორმით.
- 6.6. დამფუძნებლის წინასწარ თანხმობას დირექტორი საჭიროებს ყველა იმ საქმისთვის, რაც სცილდება საზოგადოების ჩვეულებრივ საწარმოო საქმიანობას, მათ შორის ისეთებზე, როგორცაა:
  - ა) ფილიალების შექმნა და გაუქმება;
  - ბ) სხვა საწარმოებში წილის შეძენა, გასხვისება და მისი ვალდებულებებით დატვირთვა;
  - გ) საწარმოო ერთეულების (ქარხანა, ფაბრიკა და სხვა) შექმნა და გასხვისება;
  - დ) უძრავი ქონების შეძენა, გასხვისება და ვალდებულებებით დატვირთვა;
  - ე) თავდებობისა და პასუხისმგებლობის აღება ისეთი მოქმედებისათვის, რომლებიც არ მიეკუთვნება საწარმოო საქმიანობას;
  - ვ) გრძელვადიანი ურთიერთობების დამყარებისას 5 წელზე მეტი ვადით ან საფინანსო ვალდებულებების აღებისას საზოგადოების მიმდინარე წლის ბიუჯეტის 10%-ზე მეტი თანხით.
- 6.7. დირექტორი ვალდებულია წარუდგინოს დამფუძნებელს ინფორმაცია საზოგადოების საქმეების მიმდინარეობის შესახებ.
- 6.8. დირექტორმა ამოცანა უნდა შეასრულოს ჩვეულებრივი კომერსანტის გულისხმიერებითა და კეთილსინდისიერებით.

## 7. წარმომადგენლობა

- 7.1. საზოგადოების წარმომადგენლობა ეკისრება დირექტორს. იგი წარმომადგენლობით უფლებამოსილებას ახორციელებს ერთპიროვნულად.
- 7.2. დირექტორთან შრომითი კონტრაქტის შეწყვეტისას, დამთავრებისას ან შეცვლისას საზოგადოება წარმოდგენილი იქნება დამფუძნებლის მიერ, ახალი დირექტორის დანიშვნამდე.

## 8. დამფუძნებლის გადაწყვეტილებები

- 8.1. დამფუძნებლის გადაწყვეტილებები მიიღება, როგორც წესი, ერთპიროვნულად დამფუძნებლის მიერ.
- 8.2. კანონით და ამ წესდებით გათვალისწინებული საკითხების გარდა, დამფუძნებლის გადაწყვეტილება აუცილებელია შემდეგ საკითხებზე:



- ა) წესდების შეცვლა, საზოგადოების მიზნების გაფართოება ანდა საწესდებო კაპიტალის შემცირება ან გაზრდა.
- ბ) საზოგადოების მთლიანად ან ნაწილობრივ გასხვისება.
- გ) დირექტორის და გენერალური დირექტორისათვის ცალკეული დავალებების მიცემა ხელმძღვანელობის კომპეტენციის ფარგლებში.

**9. წლიური ანგარიში და მოგების გაყოფის გარეშე**

- 9.1 წლიურ ანგარიშს (ბალანსს მოგება-ზარალის ანგარიშთან ერთად) ადგენს დირექტორი კანონით განსაზღვრულ ვადაში.
- 9.2 დირექტორი ადგენს აგრეთვე საქმიანობის ანგარიშს მიმდინარე სამეურნეო წლისათვის, თუკი ეს აუცილებელია კანონმდებლობით ან გათვალისწინებულია დამფუძნებლის გადაწყვეტილებით. თუ კანონი ან დამფუძნებლის გადაწყვეტილება ითვალისწინებს შემოწმებასაც, მაშინ საქმიანობის ანგარიში წარედგინება შემოწმებისათვის შესაბამის შემოწმებელს.
- 9.3 დირექტორი დაუყოვნებლივ წარუდგენს დამფუძნებელს წლიურ ანგარიშებს გადაწყვეტილების მისაღებად. წლიურ ანგარიშში მითითებული უნდა იყოს მისი წინადადებები მოგების გამოყენების შესახებ.
- 9.4 წლიური გაუნაწილებელი მოგება სრულად უნდა მიიღოს დამფუძნებელმა, თუ სხვა რამე არ იქნება გადაწყვეტილი დამფუძნებლის მიერ.

**10. ლიკვიდაცია და რეორგანიზაცია**

- 10.1 საზოგადოების ლიკვიდაციისა და რეორგანიზაციის გადაწყვეტილებას იღებს დამფუძნებელი საქართველოს კანონმდებლობით დადგენილი წესით.
- 10.2 ლიკვიდაციას ახორციელებს დირექტორი, თუ დამფუძნებელი არ დანიშნავს სხვა ლიკვიდატორს.
- 10.3 დირექტორი ლიკვიდაციას ახორციელებს ერთპიროვნულად. დამფუძნებლის შუამდგომლობით ლიკვიდატორი შეიძლება დანიშნოს სასამართლომ საზოგადოების ადგილსამყოფელის მიხედვით.
- 10.4 ვალების დაფარვის შემდეგ ლიკვიდირებული საზოგადოების ქონების განაწილება ხდება მოქმედი კანონმდებლობის შესაბამისად.

პარტნიორის ხელმოწერა:

გოგა სამუშია

*გოგა სამუშია*

გადახდილია საზღაური: 25 (ოცდახუთი) ლარი „სანოტარო მოქმედებათა შესრულებისათვის საზღაურის შესახებ“ საქართველოს კანონის მე-18-ე და 22-ე მუხლების თანახმად, აგრეთვე დ.დ.გ. 4 (ოთხი) ლარი და 50 (ორმოცდაათი) თეთრი საქართველოს საგადასახადო კოდექსის 221-ე და 245-ე მუხლების თანახმად, სულ გადახდილია 29 (ოცდაცხრა) ლარი და 50 (ორმოცდაათი) თეთრი.

ნოტარიუსი

*[Handwritten signature]*



ნოტარიუსი შიხიაშვილი





Handwritten text in Georgian, including the words 'საქართველო' (Georgia) and 'შინაგან საქმეთა' (Internal Affairs), written vertically along the right edge of the stamp.



დანიშნულება №1 დამტკიცებულია საქართველოს ფინანსთა მინისტრის ბრძანებით

ბანკსა და საწარმოებს, რომლებიც მოქმედებენ (არსებობენ), უცხოური საწარმოს ფილიალის (წარმომადგენლის) სახელით ან საზღვარსარაიონო მდებარეობის/საფილიალის შემთხვევაში

ნაწილი I ინფორმაცია საქარმის საქმიანობისა და სამართლებრივი კონტაქტების შესახებ

1. მარეგისტრირებულია საჯარო ხაზად ინსტიტუტის დასახელება  
 ბიზნისი სავაჭრო სისტემა

2. საქარმის საყარმის დასახელება  
 შსს "03-105"

3. საქარმის ტიპი (აბრევიატურა სამართლებრივი კონტაქტი)

შსს  
 სააქციო საზოგადოება  
 სპეციალური დასახელების საზოგადოება  
 კოორპორაცია  
 კომანდიტურა საზოგადოება  
 საქარმის ფილიალი (წარმომადგენლობა)  
 უცხოური საქარმის ფილიალი  
 აბრევიატურა სამართლებრივი კონტაქტი

4. საქარმის აღიარებულია (აბრევიატურა მისამართი) (სადაც ბანკის სავაჭრო კონტაქტი) საჯარო ინფორმაცია  
 ბიზნისი, სავაჭრო სისტემა, ა. შსს 0105

ნაწილი II ინფორმაცია (შინაგადასახელება) საქარმის სუბსტრუქტურის (დირექტორების, წარმომადგენლის) შესახებ

სუბსტრუქტურის სახე	გვარი	სახელი	საქმიანობის აღიარება	მისამართი
ა) დირექტორი (სუბსტრუქტურა) <input checked="" type="checkbox"/> წარმომადგენელი <input type="checkbox"/>	დამეშია	გიორგი	წარმომადგენელი ხ-ბი, სავ. რ-ი	საქარმი
ბ) დირექტორი (სუბსტრუქტურა) <input type="checkbox"/> წარმომადგენელი <input type="checkbox"/>				
გ) დირექტორი (სუბსტრუქტურა) <input type="checkbox"/> წარმომადგენელი <input type="checkbox"/>				

მინდობის დასახელება და კუბიტის დასახელება	მინდობის კონტაქტური დასახელება	შინაგა სიმბოლო	წარმომადგენლობის უფლებამოსილება
ა) 3/მ.გ.მ.ბ.	ს/ბ 0050991	ს/ს1-001-001920	დამეშია გიორგი
ბ)			
გ)			

ნაწილი III ინფორმაცია დამფუძნებლების კონტაქტების და საქმიანობის შესახებ

დამფუძნებლის კონტაქტური დასახელება	გვარი	სახელი	საქმიანობის აღიარება	მისამართი
ა) დამფუძნებელი	დამეშია	გიორგი	წარმომადგენელი ხ-ბი, სავ. რ-ი	საქარმი
ბ)				
გ)				
დ)				

ბანკის განცხადება  
 საქარმის დასახელების შესახებ  
 № 2  
 "14" 09 2007წ.  
 № 5438

მინდობის დასახელება და კუბიტის დასახელება	მინდობის კონტაქტური დასახელება	შინაგა სიმბოლო	წილის რაოდენობა (აბსოლუტური)	წილის პროცენტი
ა) 3/მ.გ.მ.ბ.	ს/ბ 0050991	ს/ს1-001-001920	200	100%
ბ)				
გ)				
დ)				

საქარმის დასახელება



7. დამყვანებელი კომპანია ატრინდიული პირის შემოსევაში

საერთაშორისო ხარისხი	საქართველოში	საქართველოს (წარმომადგენლის) გერმ	საქართველო	საერთაშორისო (საერთაშორისო მდინარე)
ა)				
ბ)				
გ)				

საინტერესო ნაწილი	საერთაშორისო (წარმომადგენლის) გერმ	წარმომადგენლის		წარმომადგენლის		წარმომადგენლის	
		საქართველო	საქართველო	საქართველო	საქართველო	საქართველო	საქართველო
ა)							
ბ)							
გ)							

8. საწესდებო კაპიტალის რაოდენობა (მლნ. ლარი, კომპიუტერული)

200 500

9. ინფორმაცია საწარმოს საბანკო ანგარიშების შესახებ

ბანკის დასახელება	საბანკო ანგარიშის ნომერი
საბანკო ანგარიშის ნომერი	

10. საქონტაქტი

კოდი: 8(99)55-60-95

საბანკო

11. უფლებამოსილი პირის (დირექტორის) ხელმოწერა

*[Handwritten Signature]*

თარიღი (საუცხოო ანუ წელი):

12. საინტერესო ნაწილი № 204538474

13. რეგისტრაციის (ფუნქციონირების) თარიღი - 14 09 07

14. ინფორმაციის მოწოდების თარიღი (საუცხოო ანუ წელი)

15. საქმიანობის ხარისხი (NACE) კოდი 91110

16. საერთაშორისო ინსტიტუტის რეგისტრაციის (ფუნქციონირების) თარიღი (საუცხოო ანუ წელი) *[Handwritten Signature]* 14 09 07

საწესდებო I, II, III - საერთაშორისო მდინარე (საერთაშორისო მდინარე)

საწესდებო IV - იქნება განმარტებული მდინარე

საწესდებო V - იქნება საერთაშორისო ინსტიტუტის რეგისტრაციის (ფუნქციონირების) თარიღი (საუცხოო ანუ წელი)







შპს-ს მფლობელი პასუხისმგებლობის საზოგადოება  
„ტვ-სტილი“-ს  
პარტნიორის გადაწყვეტილება №1

ქ. თბილისი

14 სექტემბერი 2007 წ.

შპს „ტვ-სტილი“-ს დამფუძნებელმა გოგა სამუშიამ

**გადაწყვეტილება:**

- დაფუძნდეს შეზღუდული პასუხისმგებლობის საზოგადოება „ტვ-სტილი“
- დამტკიცდეს საზოგადოების წესდება წარმოდგენილი ფორმით;
- საზოგადოების დირექტორად დაინიშნოს – გოგა სამუშია - დაბადებული 03.03.1981 წ. წალენჯიხის რ-ში, მცხ. წალენჯიხის რაიონი, სოფელი ლია, პროფესიით ფინანსისტი, პირადი №51-001-001920
- საზოგადოების წარმომადგენლობითი უფლებამოსილება მიენიჭოს საზოგადოების დირექტორს.
- საზოგადოება რეგისტრირებული იქნეს კანონით დადგენილი წესით;

გოგა სამუშია

გოგა სამუშია

ორიათას შვიდი წლის თოთხმეტ სექტემბერს მე, ელისო შიხიაშვილს ნოტარიუსს ქ. თბილისში, ჩემს სანოტარო ბიუროში, რომელიც მდებარეობს მისამართზე: ქ. თბილისი, ლესელიძის ქ. №4, მომმართა ბატონმა გოგა სამუშიამ, რომელმაც განაცხადა, რომ წარმოადგენს შპს „ტვ-სტილი“-ს დამფუძნებელ პარტნიორს. მან წარმოადგინა წინამდებარე გადაწყვეტილება და მოითხოვა მასზე თავისი ხელმოწერის სანოტარო წესით დამოწმება. მე შევამოწმე მომმართველის პირადობა მის მიერ წარმოდგენილი პირადობის დამადასტურებელი მოწმობით და დავრწმუნდი, რომ მე ნამდვილად გოგა სამუშიამ (დაბადებული 03.03.1981 წ. წალენჯიხის რ-ში, მცხ. წალენჯიხის რაიონი, სოფელი ლია, პროფესიით ფინანსისტი, პირადობის მოწმობა № ბ 0050991, პირადი №51-001-001920, გაცემული შინაგან საქმეთა წალენჯიხის რაი განყოფილების მიერ 28.07.1998 წ.) მომმართა. მე შევამოწმე მოქალაქის ქმედუნარიანობა და ვადასტურებ, რომ მის ქმედუნარიანობაში ეჭვის შეტანის საფუძველი არ მქონდა. მე დავრწმუნდი მისი ნების გამოვლენის ნამდვილობაში. შემდეგ მან ჩემი თანდასწრებით პირადად მოაწერა ხელი წინამდებარე გადაწყვეტილებას, რასაც ვადასტურებ:

რეგისტრირებულია რეესტრში №

1.6477

გადახდილია საზღაური: 2 (ორი) ლარი „სანოტარო მოქმედებათა შესრულებისათვის საზღაურის შესახებ“ საქართველოს კანონის 29-ე მუხლის თანახმად, აგრეთვე დ.ღ.გ. 36 (ოცდათექვსმეტი) თეთრი საქართველოს საგადასახადო კოდექსის 221-ე და 245-ე მუხლების თანახმად, სულ გადახდილია 2 (ორი) ლარი და 36 (ოცდათექვსმეტი) თეთრი.

ნოტარიუსი



ელისო შიხიაშვილი



სანოტარო აქტი

რეესტრში რეგისტრაციის № 1-6779

საქართველო

ორიათას შვიდი წლის თოთხმეტ სექტემბერს მე, ელისო შიხიაშვილს ნოტარიუსს ქ. თბილისში, ჩემს სანოტარო ბიუროში, რომელიც მდებარეობს მისამართზე: ქ. თბილისი, ლესელიძის ქ. №4, მომმართა ბატონმა გოგა სამუშიამ, რომელმაც განაცხადა, რომ წარმოადგენს შპს „ტვ-სტილი“-ს დირექტორს. მან მოითხოვა თავისი, როგორც ამ საზოგადოების დირექტორის, ხელმოწერის ნიმუშის ნამდვილობის სანოტარო წესით დამოწმება. მე შევამოწმე მისი პირადობა მის მიერ წარმოდგენილი პირადობის დამადასტურებელი დოკუმენტით და დაერწმუნდი, რომ მე ნამდვილად გოგა სამუშიამ (დაბადებული 03.03.1981 წ. წალენჯიხის რ-ში, მცხ. წალენჯიხის რაიონი, სოფელი ღია, პროფესიით ფინანსისტი, პირადობის მოწმობა № ბ 0050991, პირადი №51-001-001920, გაცემული შინაგან საქმეთა წალენჯიხის რაი განყოფილების მიერ 28.07.1998 წ.) მომმართა, მე შევამოწმე მომმართველის ქმედუნარიანობა და ვადასტურებ, რომ მის ქმედუნარიანობაში ეჭვის შეტანის საფუძველი არ მქონდა. მე დაერწმუნდი მისი ნების გამოვლენის ნამდვილობაში. შემდეგ მან ჩემი თანდასწრებით პირადად შეასრულა თავისი ხელმოწერა, რასაც ვამოწმებ.

შეზღუდული პასუხისმგებლობის საზოგადოება  
„ტვ-სტილი“-ს დირექტორის გოგა სამუშიას  
ხელმოწერის ნიმუში

მე, გოგა სამუშია - დაბადებული 03.03.1981 წ. წალენჯიხის რ-ში, მცხ. წალენჯიხის რაიონი, სოფელი ღია, პროფესიით ფინანსისტი, პირადი №51-001-001920, შპს „ტვ-სტილი“-ს დირექტორი, საზოგადოების სახელით მოქმედებისას გამოვიყენებ შემდეგი ნიმუშის ხელმოწერას:

გ. სამუშია გოგა სამუშია  
გოგა სამუშია

გადახდილია საზღაური: 2 (ორი) ლარი „სანოტარო მოქმედებათა შესრულებისათვის საზღაურის შესახებ“ საქართველოს კანონის 29-ე მუხლის თანახმად, აგრეთვე დ.გ. 36 (ოცდათექვსმეტი) თეთრი საქართველოს საგადასახადო კოდექსის 221-ე და 245-ე მუხლების თანახმად, სულ გადახდილია 2 (ორი) ლარი და 36 (ოცდათექვსმეტი) თეთრი.

ნოტარიუსი  ელისო შიხიაშვილი



საგადახდო დავალება N9  
 "14" სექტემბერი 2007 წელი

გადამხდელის დასახელება: ვოვა სამუშაო		თანხა	
საიდენტიფიკაციო კოდი	51001001920	ანგარიში (დებუტი)	45019810210900000000 (მველი ანგ.)
გადამხდელის ბანკი: ქ.თბილისი, სს "საქართველოს ბანკი" (ცენტრალური ფილიალი)		ბანკის კოდი	220101502
მიმღების დასახელება: ბიუჯეტის შემოსულობების ერთიანი ანგარიში		თანხა ზიტყვებით	
საიდენტიფიკაციო კოდი		ანგარიში (კრედიტი)	200122900
მიმღების ბანკი: ქ.თბილისი, "სახელმწიფო ხაზინა"		ბანკის კოდი	220101222
საბიუჯეტო შემოსავლის სახაზინო კოდი		ას სამოცი ლარი 00 თეთრი	
გადახდის დანიშნულება: სარეგისტრაციო მოსაკრებელი შპს "ტე-სტილი"		ბანკის აღნიშვნები	
დამატებითი ინფორმაცია: ტ. 899 556095		ბანკში შემოსვლის	14.09.07
ხელმოწერები:		გატარებულია	14.09.07
ხელმძღვანელი		ხელმოწერა	<i>[Handwritten Signature]</i>
მთ. ბუღალტერი		შპს "სტამბის ავტომატიონი" 220101502 J.S.C. "BANK OF GEORGIA" CENTRAL BRANCH	



## ტექნიკური პლატფორმა

რადიოსადგურის ტექნიკური პლატფორმა შეიძლება დაიყოს ორ ნაწილად - ტექნიკური აპარატურა და პროგრამული უზრუნველყოფა . ცალკე უნდა განვიხილოთ აუდიოსიგნალის გადამცემ ტრაქტამდე მიტანა და თავად გადამცემი ტრაქტი.

ტექნიკური აპარატურა წარმოადგენს აუცილებელ ნაკრებს მაღალხარისხიანი აუდიოსიგნალის მისაღებად, მისი კონვერტაციისა და გაგზავნის მიზნით. ტექნიკის ჩამონათვალი შეგიძლიათ იხილოთ **დანართი 1** . არ არის გამორიცხული, რომ მომავალში ამ ჩამონათვალმა მცირე კორექტირება განიცადოს უფრო ხარისხიანი პროდუქტის შერჩევის მიზნით

პლატფორმის პროგრამული უზრუნველყოფა ავტომატიზირებული სისტემა შერჩეული იქნება დეტალური კვლევის და კონსულტაციის შედეგად, ასევე მისი საიმედოობის გათვალისწინებით. პროგრამული უზრუნველყოფად არჩეულ იქნა: რადიო მაუწყებლობის სფეროში საყოველთაოდ ცნობილი ავტომატიზირებული სისტემა (პროგრამა) **jazler radiostar** რომელიც საშუალებას იძლევა რადიოეთერის ავტომატურ რეჟიმში მართვას, ეთერის ავტომატურ პროგრამირებას, სარეკლამო ჭრების მოქნილ მენეჯმენტს და გააჩნია მონიტორინგს ფუნქციები.

აუდიოსიგნალის მიწოდება გადამცემ ტრაქტამდე განხორციელდება ინტერნეტის ოპტიკურ-ბოჭკოვანი კაბელის მეშვეობით, რომლის გამტარუნარიანობა იქნება ორჯერ უფრო მაღალი, ვიდრე აუდიო-ნაკადის გადაცემის სიჩქარე. ასეთი გადაწყვეტა უკვე კარგად არის აპრობირებული როგორც საქართველოს ტერიტორიაზე, ისე მის ფარგლებს გარეთ. ჩვენი სიგნალის მიწოდებას უზრუნველყოფს კომპანია,, **კავკაზუს ონლაინი**“ , კომპანიამ გაიარა წინასწარი მოლაპარაკება და მიიღო გარანტია აღნიშნული სიგნალის პრაქტიკული და შეუფერხებელი მიწოდების ტექნიკურ განხორციელებაზე.

გარდა ამისა კომპანია ფიქრობს ქონდეს სარეზერვო ვარიანტი და აწარმოებს მოლაპარაკებას ჩებურ კომპანია **ALCOMA** სთან საჰაერო ციფრული მიმღებ-გადამცემის შესყიდვასთან დაკავშირებით.

**დანართ 2**

გადამცემის ტრაქტი - მისი კომპონენტები სრულად დააკმაყოფილებს ყველა მოთხოვნას, რომელიც სპეციფიკაციასა და ადგილმდებარეობას უკავშირდება. დეტალური ინფორმაცია რადიოგადამცემის შესახებ **დანართი 2**.

დანართი 1

საეთერო სტუდიის აპარატურა				
დასახელება	ბრენდი	რაოდენობა		
საეთერო პულტი	AudioArts/Arrakis/Allen&Heat	1		
ხმის პროცესორი	Symetrix 628	2		
მიკროფონები	Eletrovoice RE20	2		
მიკროფონის დასადგამი		2		
ხმის მონიტორები	Genelec	1x2 (წყვილი)		
ყურსასმენი	Sony MDR 7506	3		
სატელეფონო ჰიბრიდი	JK Audio	1		
FM პროცესორი	Inovonics 718	1		
განაწილების გამაძლიერ.	Symetrix 581E	1		
კომპიუტერი		3		
UPS		2		

ჩამწერი სტუდიის აპარატურა				
დასახელება	ბრენდი	რაოდენობა		
პულტი	Mackie (ProFx8 USB Mixer)	1		
ხმის პროცესორი	Symetrix 628	1		
მიკროფონი	Eletrovoice RE20	1		
სატელეფონო ჰიბრიდი	JK Audio	1		
ყურსასმენი	Sony MDR 7506	2		
ხმის მონიტორები	Yamaha (HS5) / Alesis / JBL	1x2 (წყვილი)		
კომპიუტერი		1		
UPS		2		

კომუნიკაცია				
დასახელება	კომპანია	რაოდენობა		
ინტერნეტი (ოპტიკა)	caucasus online			
სატელეფონო კავშირი				
მედია კონვერტორები	Dantek	1x2 (წყვილი)		
ინტერნეტის ინსტალაცია				

აღსანიშნავია რომ კომპანია როგორც პროდაქშენ სტუდია 2008 წლიდან არსებობს შესაბამისად კომპანია უკვე ფლობს , დანართი 1 -ში ჩამოთვლილ აპარატურას . გამოცდილ პროფესიონალთა გუნდს აპრობირებული აქვს აღნიშნული ტექნიკით და ტექნოლოგიით პრაქტიკული საქმიანობის განხორციელება.

# Microwave antenna AL1-80/APR

# ALCOMA

## Microwave antenna description

High Performance 0.35 m antenna for ALCOMA point to point radios.

## General parameters

Diameter	0.35 m (1 ft.)
Feeder	single polarized
Input flange	circular, hole diameter 3.2 mm
Polarization	horizontal or vertical
Environmental temperature	-45 °C až +55 °C
Color	light gray
Radom color	white
Radom material	plastic (ABS)

## Electrical parameters

Frequency band	71-76 / 81-86 GHz
Gain 73.5 GHz	46 dBi
83.5 GHz	47 dBi
3 dB - BW	0.8° (H/ V)
Return loss	> 1.20 (20 dB)
F/B ratio	54 dB
XPD	32 dB
Class	2 ETSI EN 302 217-4-2

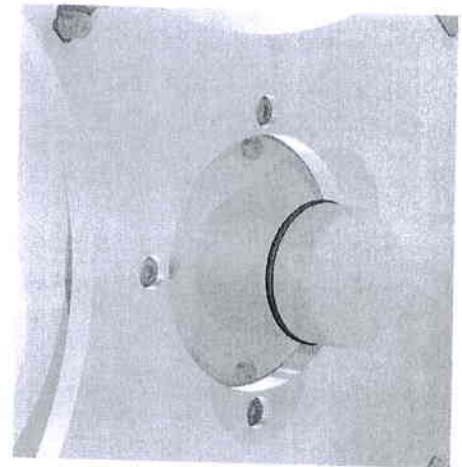
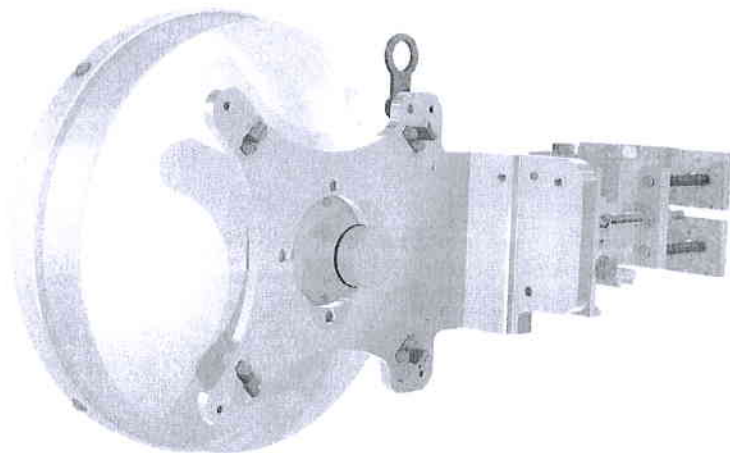

## Microwave antenna AL1-80/APR

### Mechanical parameters

Wind speed	max 30 m/s (110 km/h)
Wind speed non destruct	max 55 m/s (200 km/h)
Net weight	8.1 kg
Pipe diameter	42 - 120 mm
Fine adjust Azimuth	$\pm 20^\circ$
Fine adjust Elevation	$\pm 20^\circ$

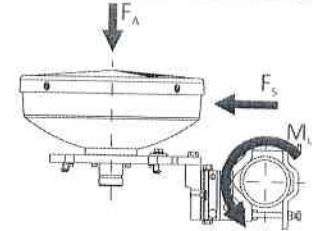

### Forces and twisting moment due to wind

Wind speed	30 m/s (110 km/h)	55 m/s (200 km/h)
$F_A$	90 N	270 N
$F_S$	30 N	85 N
$M_k$	25 Nm	70 Nm
Icing thickness 25 mm (led 7kN/m <sup>3</sup> )	70 N	

### Outlines

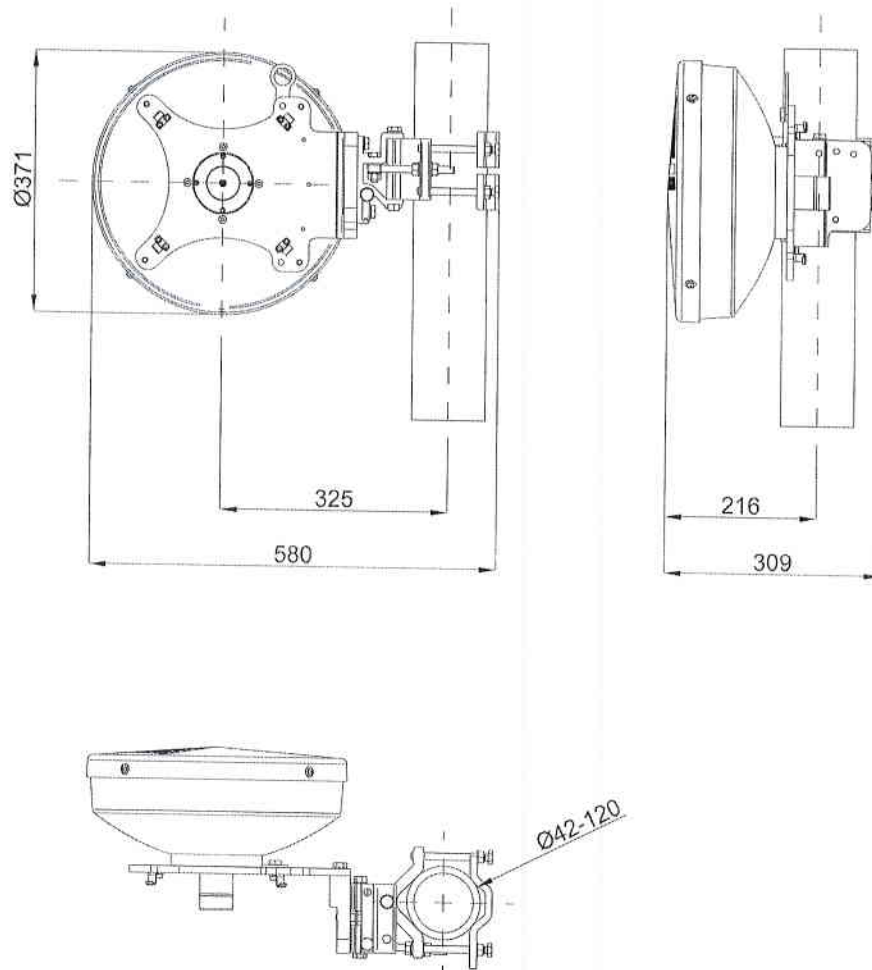



[Главная](#)
[Новости](#)
[Решения](#)
[Продукты](#)
[Поддержка и сервис](#)
[Link Calculation](#)
[О компании](#)
[Контакты](#)

[Главная](#)
[Продукты](#)
[ALL OUTDOOR PPC](#)
[AL24F MP400 SRD](#)

[ALL OUTDOOR PPC](#)

[AL80GE](#)

[ALxxF MP400](#)

[ODU-IDU PPC](#)

[Антенны](#)

[Система управления](#)

[Доп. оборудование](#)

[Брошюры](#)

[Фото на объектах](#)

[Новости](#)

13 Ноябрь 2015 [Украинская Конференция Операторов Связи \(УКОС 2015\)](#)

С 1 по 4 октября в Буковеле прошла Украинская Конференция Операторов Связи (УКОС 2015). На...

[Архив новостей](#)

[Контакты](#)

+380 44 536 06 82

[kss@alcoma.com.ua](mailto:kss@alcoma.com.ua)

## AL24F MP400 SRD

Technical specification

[< back to the description](#)

General parameters			
Type	AL24F MP400 SRD		
Band	24 GHz		
Band	License free		
Frequency range (GHz)	24.000 --- 24.250		
Duplex spacing (MHz)	190 or software configurable		
Channel bandwidth (MHz)	3,5 to 112		
Modulation scheme	QPSK to 1024QAM		
Transmission capacity (Mbps)	5 to 900 full duplex (10 to 1800 aggregate) for 1+0		
Transmission capacity (Mbps)	10 to 1800 full duplex (20 to 3600 aggregate) for 2+0		
Frequency stability	< 10 ppm		
Forward error correction FEC	Reed-Salomon		
System configurations	1+0, 1+1 or 2+0		
Radio Parameters			
Bandwidth / modulation	Transmission capacity full duplex (Mbps)	Receiver sensitivity for 10 <sup>-6</sup> (dBm)	Output power (dBm) *
3.5 MHz / QPSK	5	-94	-27 to +5
3.5 MHz / 8QAM	8	-91	-27 to +5
3.5 MHz / 16QAM	11	-88	-27 to +5
3.5 MHz / 32QAM	14	-84	-27 to +5
3.5 MHz / 64QAM	17	-81	-27 to +5
3.5 MHz / 128QAM	20	-78	-27 to +5
3.5 MHz / 256QAM	22	-75	-27 to +5
3.5 MHz / 512QAM	25	-71	-27 to +5
3.5 MHz / 1024QAM	27	-68	-27 to +5
7 MHz / QPSK	11	-91	-27 to +5
7 MHz / 8QAM	16	-88	-27 to +5
7 MHz / 16QAM	22	-85	-27 to +5
7 MHz / 32QAM	28	-82	-27 to +5
7 MHz / 64QAM	33	-79	-27 to +5
7 MHz / 128QAM	40	-76	-27 to +5
7 MHz / 256QAM	44	-73	-27 to +5
7 MHz / 512QAM	50	-70	-27 to +5
7 MHz / 1024QAM	55	-65	-27 to +5
14 MHz / QPSK	25	-88	-27 to +5
14 MHz / 8QAM	35	-85	-27 to +5
14 MHz / 16QAM	46	-82	-27 to +5
14 MHz / 32QAM	58	-79	-27 to +5
14 MHz / 64QAM	69	-76	-27 to +5
14 MHz / 128QAM	81	-73	-27 to +5
14 MHz / 256QAM	92	-70	-27 to +5
14 MHz / 512QAM	104	-67	-27 to +5
14 MHz / 1024QAM	115	-63	-27 to +5
28 MHz / QPSK	50	-85	-27 to +5
28 MHz / 8QAM	69	-81	-27 to +5
28 MHz / 16QAM	92	-78	-27 to +5
28 MHz / 32QAM	116	-75	-27 to +5
28 MHz / 64QAM	139	-72	-27 to +5
28 MHz / 128QAM	162	-69	-27 to +5
28 MHz / 256QAM	185	-66	-27 to +5
28 MHz / 512QAM	208	-64	-27 to +5
28 MHz / 1024QAM	230	-60	-27 to +5
56 MHz / QPSK	100	-83	-27 to +5
56 MHz / 8QAM	139	-79	-27 to +5
56 MHz / 16QAM	185	-76	-27 to +5
56 MHz / 32QAM	232	-73	-27 to +5
56 MHz / 64QAM	278	-70	-27 to +5
56 MHz / 128QAM	324	-67	-27 to +5
56 MHz / 256QAM	370	-64	-27 to +5
56 MHz / 512QAM	417	-60	-27 to +5

56 MHz / 1024QAM	459	-57	-27 to +5
80 MHz / QPSK	132	-81	-27 to +5
80 MHz / 8QAM	200	-77	-27 to +5
80 MHz / 16QAM	265	-75	-27 to +5
80 MHz / 32QAM	330	-71	-27 to +5
80 MHz / 64QAM	400	-68	-27 to +5
80 MHz / 128QAM	463	-65	-27 to +5
80 MHz / 256QAM	530	-62	-27 to +5
80 MHz / 512QAM	600	-58	-27 to +5
80 MHz / 1024QAM	660	-54	-27 to +5
112 MHz / QPSK	184	-79	-27 to +5
112 MHz / 8QAM	277	-75	-27 to +5
112 MHz / 16QAM	369	-73	-27 to +5
112 MHz / 32QAM	461	-69	-27 to +5
112 MHz / 64QAM	553	-66	-27 to +5
112 MHz / 128QAM	646	-63	-27 to +5
112 MHz / 256QAM	740	-60	-27 to +5
112 MHz / 512QAM	830	-56	-27 to +5
112 MHz / 1024QAM	900	-52	-27 to +5
Automatic power control	ATPC		
Adaptive coding and modulation	Hilless ACM		
<b>User interfaces</b>			
Protected terminal box	ALS1-GEth (RP) / ALS1-2GEth (RP)		
Line2	Ethernet 1000Base-T / 100Base-TX / 10Base-T, connector RJ-45 on terminal box		
Line3	Ethernet 1000Base-T / 100Base-TX / 10Base-T, connector RJ-45 on terminal box		
Line4	SFP slot for Ethernet 1000Base-SX / 1000Base-LX / 1000Base-BX / 1000Base-T or E1, connector on ODU		
Maximal packet length	2048 / 10240 bytes		
Supports	VLAN, Auto Negotiation or manual setting 1000 / 100 / 10 and Full / Half Duplex, QoS, Flow Control, Auto MDIX, Master / Slave		
<b>Control and diagnostic system</b>			
Management port	Ethernet NMS separately or together with user data with possibility of VLAN separation		
Management port	RS232 connector on ODU for direct NMS connection		
Supports	SNMP v1		
<b>ODU connection</b>			
Cable type	S-STP/S-FTP Cat.7 cable is connected to cutting strips "KRONE" both in ODU and protected terminal box		
Cable length	Up to 90 m for Ethernet 1000Base-T, up to 100 m for 100Base-TX and up to 250 m for 10Base-T		
Optical cable	Fibre optic cable is determined by used SFP module		
<b>Antennas</b>			
Horn gain mid band (dBi)			
0.35 m gain mid band (dBi)	35		
0.65 m gain mid band (dBi)	41		
0.90 m gain mid band (dBi)	44		
1.20 m gain mid band (dBi)	47		
Class	ETSI Class 2 or 3		
Polarization	Dual		
<b>Power supply</b>			
Power supply	48 V DC (36-72)		
Power consumption	Up to 25 W		
<b>Temperature range</b>			
Outdoor unit	-33 to +55 °C		
Protected terminal box	-25 to +55 °C		
<b>Dimensions (w x h x d) and weight</b>			
Outdoor unit	255 x 301 x 133 mm / 5.1 kg		
Protected terminal box	147 x 44 x 163 mm / 0.4 kg		
Horn antenna			
Antenna 0.35 m	5.6 kg		
Antenna 0.65 m	8.3 kg		
Antenna 0.90 m	26 kg		
Antenna 1.20 m	36 kg		
* Production plant always sets the output power regarding on used antenna diameter to 100 mW (20 dBm) e.i.r.p.			

AL24F MP400 SRD brochure

Подписка

Введите Ваш E-mail для рассылки новостей\*

Подписаться

Оборудование связи

საინფორმაციო პლატფორმის აღწერა:

### საინფორმაციო მუშაობის პროცესში ვიყენებთ პროგრამა ტოპიკ-პულსი TopicPulse

ეს სისტემა ნიუსრუმს და კონტენტ-პროდიუსერებს აწვდის საჭირო ინფორმაციას იმის შესახებ, კონკრეტულად რომელი თემები ადელვებს ყველაზე მეტად ლოკალურ სოციალურ ჯგუფებს რეალურ დროში. როცა ვქმნით კონტენტს რადიოსთვის, **TopicPulse** გაძლევთ სრულ სურათს, რომელი თემებია ყველაზე მნიშვნელოვანი ჩვენს ბაზარზე მოცემულ მომენტში. **TopicPulse** სისტემა იყენებს ინფორმაციის პირდაპირ ნაკადს სოციალური ქსელების, ბიზნეს გამოცემების და საინფორმაციო სააგენტოების ვებ-გვერდებიდან და წარმოადგენს კონტენტის მოპოვების საშუალებას ფართო სივრცეში. რაც საშუალებას გავაძლევს მსმენელს მივაწოდოთ უახლესი ინფორმაცია, როგორც ადგილობრივი ისე მსოფლიოში მიმდინარე, პოლიტიკურ, ეკონომიკურ და ბიზნეს პროცესებზე.

გარდა ამისა კომერსანტს უკვე ექსპლაცაციაში აქვს ბიზნეს-ანალიტიკური პორტალი **COMMERSANT.GE** რომელსაც ყოველდღიური უნიკალური 10 000 მომხმარებელი ყავს. აგრეთვე საზოგადოებრივ პოლიტიკური პორტალი **POLITCOMMERSANT.GE** და სარესტორნო და დასვენების იდუსტრიაზე მომუშავე პორტალი **MYREST.GE** სადაც თავსდება რადიოს სარედაქციო ჯგუფის მიერ მომზადებული მასალები როგორც ტექსტური ფორმით ასევე აუდიო ფაილები - რადიო გადაცემები. აღნიშნულ საიტზე მიხმული სოციალური ქსელები უზრუნველყოფენ მაქსიმალურ კონტაქტს როგორც მკითხველთან ასევე რადიოს მსმენელბთან.

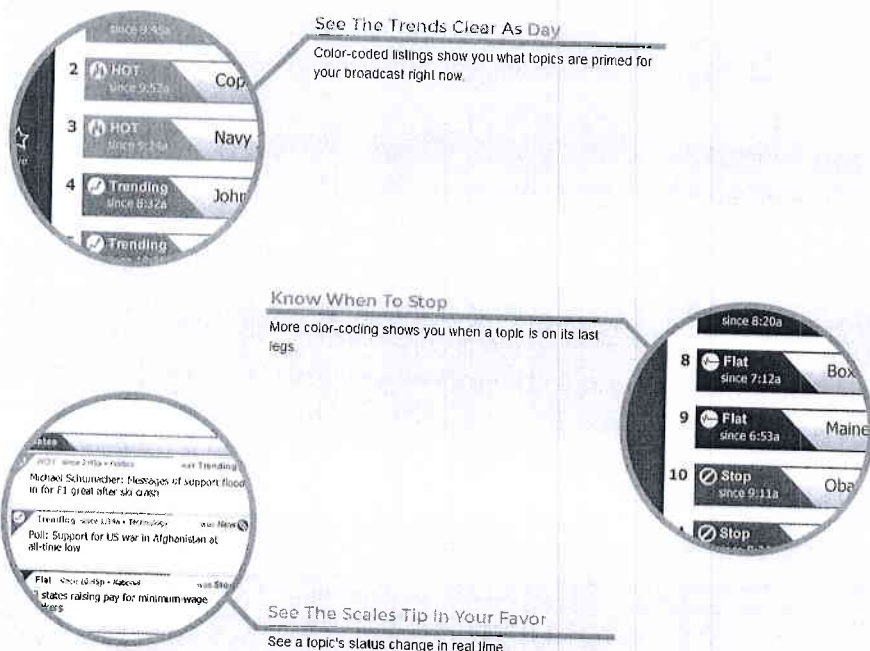



## განსახორციელებელი საქმიანობის დაფინანსების გეგმა დაინფორმაცია დაფინანსების წყაროების შესახებ

განსახორციელებელი საქმიანობის დაფინანსებას კომპანია უკვე წლებია საკუთარი სარეკლამო შემოსავლების საშუალებით ახორციელებს.

წლების განმავლობაში რადიოს თემატური აქტუალობიდან და მედია სარეკლამო ბაზარზე კონკურენტუნარიანი პოზიციიდან გამომდინარე ყავს ორმხრივად გამოცდილი ბიზნეს პარტნიორები და დამკვეთები. კომპანია აგრეთვე აქტიურად თანამშრომლობს საერთაშორისო დონორ ორგანიზაციებთან (UNDP, ევრაზიის განვითარების ფონდი) რომელთა ფინანსური მხარდაჭერით განახორციელა რამოდენიმე წარმატებული რადიო პროექტი. კომპანია სრულად უზრუნველყოფს რადიოს 20 კაციანი თანამშრომელთა გუნდის სახელფასო და სოციალურ უზრუნველყოფას (სამედიცინო დაზღვევით) აგრეთვე რადიოს ტექნიკურად გამმართულ მაუწყებლობას.

წარმოგიდგენთ კომპანიის პარტნიორებს და მათთან არსებულ ხელშეკრულების რეესტრს.

დამკვეთი	მოქმედების ვადა
სს ბანკი რესპუბლიკა	25.10.2015-25.10.2016
შპს ლა გრანდე დიმორა	12.10.2015-15.12.2015
სს ფინკა ბანკი საქართველო	28.09.2015-28.12.2015
შპს მეგარონ	25.09.2015-25.12.2015
ონლაინ ფაინენს	08.09.2015-31.12.2015
შპს აპრიკოტსოფთვეარ	02.09.2015-02.01.2016
შპს ნიკორა ტრეიდი	01.09.2015-01.09.2016
შპს ვებერი	15.07.2015-31.12.2015
სს საქართველოს ბანკი	29.06.2015-31.12.2015
აიდიეს ბორჯომი საქართველო	07.04.2015-07.04.2016
შპს ჯეპრა	07.04.2015-31.12.2015
სსიპ მეწარმეობის განვითარების სააგენტო	01.04.2015 – 30.12.2015
სს თიბისი ბანკი	01.04.2015-31.12.2015
შპს ნიკორა ტრეიდი	01.04.2015 – 01.04.2016
შპს კსკ ფარმა	01.04.2015-31.12.2015
შპს მაგთიკომი	10.03.2015 – 31.12.2015
შპს თეგეტა მოტორსი	01.03.2015 – 31.12.2015
სს პაშა ბანკი საქართველო	01.03.2015 – 01.02.2016
შპს სადაზღვევო კომპანია აი სი ჯგუფი	01.02.2015 – 01.02.2016

სს ლიბერთი ბანკი	01.02.2015-01.02.2016
სსიპ სამხედრო ტექნიკური ცენტრი დელტა	01.02.2015 - 31.12.2015
სურსათის ეროვნული სააგენტო	01.02.2015 - 31.12.2015
სს კორ სტანდარტ ბანკი	01.01.2015 - 01.01.2016
სს მიკროსაფინანსო ორგანიზაცია კრისტალი	01.01.2015 - 31.12.2015
შპს ჯორჯიან უოთერ ენდ ფაუერი	01.01.2015 - 31.12.2015
სს ვი თი ბი ბანკ ჯორჯია	31.12.2014 - 31.12.2015
სს ბაზის ბანკი	01.07.2015-31.12.2016
შპს სადაზღვევო კომპანია არდი	01.04.2015-31.12.2016
შპს აქსის გრუპის	15.08.2015-15.08.2016
შპს ჭავჭავაძის 49	15.08.2015-15.08.2016
შპს თერმა	01.12.2015-01.12.2016
შპს თბს ტვ მედია	20.07.2015-31.05.2016
შპს ჯეო ავტო 1	01.05.2015-01.05.2016
შპს გლორია	27.10.2015-27.10.2016
შპს სადაზღვევო კომპანია უნისონი	01.09.2015-01.09.2016
შპს თბილისის მიკროავტობუსი	07.09.2015-07.09.2016
შპს არესემ საქართველო	25.11.2015-25.11.2016
სს სადაზღვევო კომპანია კოპენზური	15.07.2015-15.07.2016
შპს ჰაიდელბერგ ცემენტ კაუკასუსი	28.09.2015-28.12.2016
შპს ას ჯორჯია	17.11.2015-17.06.2016
შპს რუსთავის ფოლადი	01.12.2015-01.12.2016
შპს სითი კონსალტინგი	01.09.2015-01.09.2016
შპს ენერჯი ბაზა N1	15.10.2015-15.10.2016
სს media partners	01.07.2015-31.12.2016

## განსახორციელებელი სამუწყებლო კონცეფცია

რადიო „კომერსანტი“ არის დამოუკიდებელი, კერძო, კომერციული სტრუქტურა.

„კომერსანტი“ პირველი ბიზნეს-რადიოა საქართველოში, რომელმაც მაუწყებლობა დაიწყო 2008 წლიდან და ქართულ მედია სივრცეში პირველმა შესთავაზა მსმენელს მხოლოდ ეკონომიკაზე და ბიზნესზე ორიენტირებული საინფორმაციო გამოშვებები.

7 წელიწადზე მეტია „კომერსანტი“ როგორც პროდაქშენ ჯგუფი „ჩვენი რადიოს“ კუთვნილ სიხშირეზე ფშ 95.5 წარმატებით ახორციელებდა მიზანს რაც ბიზნესის და ეკონომიკის სფეროში საზოგადოების ინფორმირებულობის გაზრდაში, ეკონომიკურ პროცესებში საზოგადოების ჩართულობის და ასევე ქვეყანაში ბიზნესგანათლების დონის ამაღლებაში გამოიხატება.

რადიოს დაარსებიდან დღემდე „კომერსანტმა“ მსმენელთა დიდი აუდიტორია შექმნა. ჩვენი მსმენელი დღეს არიან არა მხოლოდ მსხვილი კომპანიების ხეკმძღვანელები, არამედ ამ კომპანიის რიგითი თანამშრომლები, მცირე და საშუალო ბიზნესი, სახელმწიფო და არასამთავრობო სექტორი. პოლიტიკური პარტიები და სტუდენტები ყველა, ვისაც აინტერესებს საქმე. ქვეყანაში მიმდინარე სოციალურ-ეკონომიკური პროექტები და აქვს ბიზნესი ან ფიქრობს ამ მიმართულებით განვითარებაზე.

რადიოს საეთერო მაუწყებლობა:

საინფორმაციო გამოშვება :

რადიო „კომერსანტის“ საინფორმაციო სამსახური მსმენელს სთავაზობს პოლიტიკის, ბიზნესის და ეკონომიკის ყველაზე მნიშვნელოვან სიახლეებს საათში სამჯერ, ყოველ 20 წუთში:

მთავარი საინფორმაციო გამოშვება - ყოველ სრულ საათზე

მოკლე საინფორმაციო გამოშვებები - საათის 20 და 40 წუთებზე.

საქართველოში და მსოფლიოში მიმდინარე პოლიტიკური, ეკონომიკური თუ ბიზნეს ამბები ხდება კომერსანტის საინფორმაციო გამოშვების თემა და მასალა. საზოგადოებისთვის მუდმივად აქტუალური თემების უწყვეტი მონიტორინგი, აგრეთვე ჟურნალისტების ჩართვები პირდაპირ ეთერში მოვლენის ადგილიდან და საზოგადოების ყველა სფეროს ჩართულობა ინტერაქტივით, მთლიანად უზრუნველყოფს საინფორმაციო გამოშვების თემატურ მრავალფეროვნებას.

კომერსანტში ჩამოყალიბდა პროფესიონალი ჟურნალისტებით, ანალიტიკოსებით და ექსპერტებით დაკომპლექტებული სარედაქციო ჯგუფი, რომლებიც წლებია წარმატებით აწვდის მსმენელს კვალიფიციურ, პრაქტიკულ ინფორმაციას და ანალიზს ბიზნესის და ეკონომიკის სფეროში. რომელიც ადვილად აღსაქმელია და გასაგებია ყველა ტიპის მსმენელისთვის. საინფორმაციო გამოშვების ყოველ 20 წუთში ერთხელ დინამიკა, მაქსიმალურად ხელმისაწვდომს ხდის უახლეს ინფორმაციას.

რადიოს საინფორმაციო ჯგუფი მაქსიმალური ყურადღებით სწავლობს და ამოწმებს ყველა მოვლენას თუ ფაქტს რესპოდენტთა ჩართულობით და საჭიროების შემთხვევაში შესაბამისი სახელმწიფო თუ ადმინისტრაციულ სტრუქტურების მონაწილეობით.

„დღის ბოლოს“ დღის მთავარი თოქშოუ ყოველ საღამოს, 19:10 საათზე გადის დღის შემაჯამებელი გამოშვება, სადაც სარედაქციო ჯგუფის მიერ შერჩეული დღის ყველაზე აქტუალური თემები იხილება მოწვეულ სტუმრებთან; სახელმწიფოს, ბიზნესის და ეკონომიკის სექტორების იმ წარმომადგენლებთან, ვისაც უშუალოდ ეხება კონკრეტული მოვლენა თუ თემა.

„საათის თემა“ დღეში 6-ჯერ- ქრონომეტრაჟი 10 წუთი. საათის და დღის ყველაზე აქტუალური თემა, რომელზეც მუშობს საინფორმაციოს გუნდი. ჟურნალისტი პირდაპირ ეთერში ცდილობს მოიპოვოს მხარეებისგან მიმდინარე საკითხზე პასუხები. ან ზოგადად დღის განმავლობაში გამოკვეთილი საინტერესო საკითხი განავრცოს და მსმენელს გააცნოს ყველა მხარის პოზიცია.

„კომერსანტის ახალი ამბები“- ინგლისურ ენაზე. დღეში 4-ჯერ ქრონომეტრაჟი 5 წუთი  
ამბები ინგლისურ ენაზე, რომლის საშუალებითაც საქართველოში და მსოფლიოში მიმდინარე მოვლენები ხელმისაწვდომი ხდება თბილისში მყოფი უცხო ქვეყნის მოქალაქეებისთვის

გადაცემები და რუბრიკები:

გადაცემა „პროფესიონალები“ – ეთერშია ყოველ დღე 16:10 საათზე.

გადაცემის წამყვანები არიან ბიზნესის და ეკონომიკის სხვადასხვა სფეროების პროფესიონალები, რომლებიც მათ სფეროში მიმდინარე მოვლენებს იხილავენ ამავე სფეროს წარმომადგენლებთან, ექსპერტებთან და სფეროში მოღვაწე სხვა პროფესიონალებთან. ქრონომეტრაჟი 45 წუთი. გადაცემა „პროფესიონალების“ წამყვანები და თემატიკა:

„ნავთობიმპორტიორთა კავშირის“ თავმჯდომარე ვანო მთვრალაშვილი ამ გადაცემაში იხილება საწვავის ქართულ და მსოფლიო ბაზარზე მიმდინარე ტენდენციები, საწვავის და ნავთობპროდუქტების ხარისხის კონტროლის მექანიზმები. საავტომობილო ბაზარზე არსებული სიტუაცია.

„ეკონომიკური პოლიტიკის ექსპერტთა ცენტრის“ აღმასრულებელი დირექტორი ირაკლი მაკალათია. გადაცემაში მოწვეულ სტუმრებთან ერთად იხილება საქართველოს და მსოფლიო ეკონომიკაში არსებულ სიახლეებს, მაკრო და მიკრო ეკონომიკის პრობლემებს და გამოწვევებს.

„ახალგაზრდა ფინანსისტთა და ბიზნესმენტთა ასოციაციის“ ვიცე-პრეზიდენტი შოთა გულბანი გადაცემაში საუბარია საბანკო და საფინანსო სექტორის შესახებ, ბიზნესის ურთიერთობაზე ბანკებთან და ამ ურთიერთობებში არსებულ პრობლემებზე. თემებს განიხილავენ მოწვეულ ექსპერტები , ბანკირები , ფინანსისტები და ამ მიმართულების მარეგულირებელი და სახელმწიფო ადმინისტრაციული ორგანოების წარმომადგენლები.

სადაზღვევო ექსპერტი ლაშა ნიკოლაძე – გადაცემის საშუალებით მსმენელი იღებს ამომწურავ ინფორმაციას სადაზღვევო ბაზარზე არსებული ტენდენციების შესახებ. გადაცემის წამყვანი სადაზღვევო კომპანიების და ამ დარგის ექსპერტების მონაწილეობით განიხილავს სადაზღვევო ბაზარის ახალ პროდუქტებს, არსებულ პრობლემებს და მათი გადაჭრის გზებს. საყოველთაო ჯანდაცვის პროგრამის მიმდინარეობას.

„ილიაუნის ბიზნესის“ სკოლის წარმომადგენელი თამთა გველესიანი – ამ გადაცემაში მსმენელს ვთავაზობთ კვლევებს ეკონომიკის და ბიზნესის კონკრეტული მიმართულებების შესახებ. ამ კვლევის შედეგებს განვიხილავთ ექსპერტებთან ან კვლევაში მონაწილე კომპანიებთან ერთად.

„საქართველოს ენერჯეტიკის და წყალმომარაგების ეროვნული კომისიის ელექტროენერჯეტიკის დეპარტამენტის“ დირექტორი ნუგზარ ბერიძე – სემეკის წარმომადგენელი თავის გადაცემებში დარგის სპეციალისტებთან და ენერჯეტიკული კომპანიების, ასევე სახელმწიფო სტრუქტურების წარმომადგენლებთან ერთად საუბრობს ენერჯეტიკულ სექტორში არსებულ ვითარებაზე.

„ექიმთა ასოციაციის“ ხელმძღვანელი გია ლობჯანიძე – ამ გადაცემაში სხვადასხვა კლინიკების წარმომადგენლები, ჯანდაცვის ექსპერტები და სახელმწიფო სტრუქტურების წარმომადგენლები საუბრობენ კონკრეტული დაავადებების და მათი მკურნალობის შესახებ, ასევე ჯანმრთელობის საკითხებზე მოსახლეობას რეკომენდაციებს და ჯანდაცვის სახელმწიფო პროგრამებზე. აგრეთვე გადაცემა ეხება ექიმთა პროფესიული პასუხისმგებლობის საკითხებს.

„ეიჩარ პროფესიონალთა გილდიის“ აღმასრულებელი დირექტორი ლილი ბიბილაშვილი – გადაცემის წამყვანი სხვადასხვა კომპანიის ეიჩარ სამსახურების ხელმძღვანელებთან ერთად საუბრობს კონკრეტული კომპანიის ეიჩარ-პოლიტიკაზე და დასაქმების ბაზარზე, სფეროში არსებულ პრობლემებზე და ტენდენციებზე.

გადაცემა „დეველოპერის დრო“ – ეთერშია ყოველ ხუთშაბათს 19:10 საათზე. გადაცემა მზადდება რადიოს სპეციალური პროექტების საპროდიუსერო ჯგუფის მიერ. გადაცემის წამყვანი უძრავი ქონების სექტორის წარმომადგენლებთან ერთად ამ დარგში არსებულ ტენდენციებზე და პრობლემებზე საუბრობს. მათ შორისაა მშენებლობის ხარისხი, მშენებლობის ევროპული სტანდარტები, უსაფრთხოების ნორმები, ამ სფეროში არსებული

ფინანსური პრობლემები. ახალი პროექტების განხილვა, შიდა და გარე დიზაინის ახალი მიმართულებები, ქართველი არქიტექტორების აღმოჩენა და პოპულარიზაცია.

გადაცემა „სოციალური პოლიტიკა“ ვახო სანაიასთან ერთად – ეთერში გადის ყოველ ორშაბათს და პარასკევს 12:10 საათზე.

გადაცემის წამყვანი, ჟურნალისტი ვახო სანაია კომპეტენტურ სტუმრებთან ერთად საუბრობს საზოგადოებისთვის სოციალურად მნიშვნელოვან საკითხებზე. მათ შორისაა ჯანდაცვის ხელმისაწვდომობა, მომსახურების ხარისჯი, პენსიები, საკანონმდებლო ცვლილებები ამ კუთხით და სხვა აქტუალური საკითხები

„პოლიტკომერსანტი“ ყოველკვირეული თოქშოუ რადიო "კომერსანტის" ეთერში. ავტორი - ჟურნალისტი ნინო ჟიჟილაშვილი. დრო - ოთხშაბათი **12:10**. ხანგრძლივობა - **40 წთ**. გადაცემის ფორმატი - საუბარი ბიზნესმენტან სოციალურ, პოლიტიკურ და ფინანსურ თემებზე. პროექტში სტუმრები საუბრობენ პირად გამოცდილებაზე, საკუთარ ხედვებზე, ასევე, აკეთებენ ისეთი მიმდინარე საკითხების ანალიზს, რაც შესაძლოა მათ უშუალო საქმიანობასთან არ იყოს კავშირში და ეხებოდეს ნებისმიერ თემას. გადაცემის ფრაგმენტები ვიდეოს და ინტერვიუს ფორმით იტვირთება საიტებზე "კომერსანტი" და "პოლიტკომერსანტი"

გადაცემა „ბიზნეს-მენიუ“ – გადაცემა ეთერშია ყოველ შაბათს 15:10 საათზე. გადაცემის წამყვანია სარესტორნო-სასტუმრო ბიზნესის წარმომადგენლებთან ერთად ამ დარგში არსებულ ვითარებას განიხილავს. დარგის პროფესიონალები საუბრობენ კვების ობიექტებზე, მდებარეობაზე, გარემოზე, მენიუზე, მომსახურების სტანდარტებზე, საკვების ხარისხსა და ფასთან შესაბამისობაზე.

გადაცემა „მაირესტ-ჯი“ – გადაცემა ეთერშია ყოველ სამუშაო დღეს, 09:25-ზე მსმენელს ვთავაზობთ ინფორმაციას რესტორნების და სხვა კვების ობიექტების სიახლეებზე. ვაძლევთ საინტერესო რჩევებს იმის შესახებ როგორ დაგეგმონ სამუშაო დღის დასრულების შემდეგ თავისუფალი დრო.



"მსოფლიო ეკონომიკა და ბიზნესი", რომლის ავტორი და წამყვანია საერთაშორისო მიმომხილველი გიორგი ჩხუბიანიშვილი. ყოველდღე დღეში 2 ჯერ - ქრონომეტრაჟ 5-7 წუთი წამყვანი ახდენს გლობალური ეკონომიკის და ბიზნესის ყველაზე მნიშვნელოვანი მოვლენების კომპეტენტურ ანალიზს. ავტორი მსმენელს სთავაზობს მსოფლიოს გავლენიანი გამოცემების სტატიების მიმოხილვას. რუბრიკის მსმენელები ყოველთვის საქმის კურსში არიან იმ მნიშვნელოვანი მოვლენების შესახებ, რომლებიც წამყვანი მედიის ყურადღების ცენტრში ხვდება.

„კომერსანტის ბირჟა „ ყოველდღიური გადაცემა - ქრონომეტრაჟი 5-7 წუთი პროექტი ხორციელდება საერთაშორისო ტრეიდერი კომპანიის „ ადმირალ მარკეტსთან“ ერთად გადაცემაში აღნიშნული კომპანიის ტრეიდერ ანალიტიკოსები აკეთებენ მსოფლიო სავალუტო და სასაქონლო ბირჟების ანალიზს . მსმენელს აწვდიან მონაცემებს წამყვანი ბირჟების დღის სავალუტო ვაჭრობის შედეგებზე და მოსალოდნელი ფასთა კოტირების პროგნოზებს.

#### რადიო „კომერსანტის“ რუბრიკები

- 1. „შენი ექიმი“, სადაც ქვეყნის წამყვანი კლინიკების ექიმენი აძლევენ მსმენელს რჩევებს ჯანსაღი ცხოვრების წესისშეახებ თავის მოვლის , პროფილაქტიკურ და პრევენციულ სამედიცინო რეკომენდაციებს.
- 2. „ ტექნო წიკი“, ეთერშია ყოველ სამუშაო დღეს და ამ რუბრიკის საშუალებით მსმენელი ეცნობა მსოფლიოს და საქართველოს ტექნოლოგიურ სიახლეებს და არსებულ ტენდენციებს, ინოვაციებს.
- 3. „თბილისის გზები“ – რადიო „კომერსანტის“ და საპატრულო პოლიციის დეპარტამენტის ერთობლივი რუბრიკა, რომლის საშუალებითაც მსმენელს ვაწვდით ინფორმაციას დედაქალაქის მასშტაბით გზებზე არსებულ სიტუაციას.
- 4. „დილის აფიშა“ –კინოთეატრების ყოველდღიური აფიშა.
- 5. „დილის განსხვავებული ბიზნეს ამბები“ – ამ რუბრიკაში მსმენელს ვუყვებით განსხვავებულ , ექსტარორდინალურ გადაწყვეტილებებს და ინოვაციებს მსოფლიო ბიზნესში.
- 6. რუბრიკა „მარიესტ–ჯი“ – ყოველდღიური რუბრიკები სარესტორნო და სასტუმრო ბიზნესის და აფიშის შესახებ.
- 7. „ბიზნეს–ფსიქოლოგია“ – მსოფლიოში ცნობილი ბიზნესფსიქოლოგების რჩევები.

- 8. „მილიარდერები“ – ცნობილი მილიარდერების ისტორიები , მათი ბიოგრაფიული და ბიზნეს ისტორიები.
- 9. „ტურ–ინფო“ – ეთერში ყოველ სამუშაო დღეს. ამ რუბრიკის საშუალებით მსმენელს ვაწვდით ინფორმაციას სხვადასხვა ტურისტული მიმართულებების, დასვენებისა და ტრანსპორტირების ფასების ,სავიზო საკითხების შესახებ. ტურისტული კომპანიების შეთავაზებს.
- 10. ვალუტი კურსი – ყოველდღიური ინფორმაცია ვალუტის კურსის შესახებ
- 11. საწვავის ფასები –ყოველდღიური ინფორმაცია საწვავის ბაზარზე არსებული ფასების შესახებ
- 12. ამინდის პროგნოზი – ამინდის პროგნოზი ყოველდღიურა . პროგნოზი კურორტებიდან და ეკონომიკურად აქტიური რეგიონებიდან – სადაც შეიძლება ბიზნეს აკეთებდეთ.
- 13. პოეზიის 365 დღე – უნიკალური ლიტერატურული პროექტი კომერსანტზე, ყოველ დღე ქართველი პოეტების ლექსები , რომლებსაც ახალგაზრდა ქართველი მსახიობები კითხულობენ.
- 14. სპორტის დრო კომერსანტზე– ყოველდღიური რუბრიკა . საქართველოში და მსოფლიოს სპორტის მოვლენები. სპორტში განხორციელებული ინვესტიციები და ქართულ სპორტში მიმდინარე რეფორმები.

რადიო „კომერსანტის“ ეთერში დაგეგმილი პროექტები:

- გადაცემა „აწარმოე ქართული“ - საქართველოს პრემიერ მისტრის მიერ ინიცირებული პროექტის ქართული წარმოების მხარდაჭერის ინფორმაციული მხარდაჭერა. გადაცემის არსი მდგომარეობს ამ პროექტის ფარგლებში დაფინანსებული პროექტების და ზოგადად ქართული წარმოების კონკრეტული ქეისების განხილვა ეთერში მწარმოებლებთან და პროექტის სხვა მხარეებთან ერთად.
- „ქართული ხარისხი“ - გადაცემა გაკეთდება ფონდი „ქართული ხარისხის“ მხარდაჭერით და შეეხება ხარისხის ნიშნის მქონე ქართული კომპანიების საქმიანობას, ხარისხის შემოწმების და დანერგვის სისტემას, მათ პრობლემებს და ფალსიფიკაციასთან ბრძოლის თემებს. საუბარი იქნება მსოფლიო ბრენდებზე, რომლებმაც დროს გაუძლეს და დღემდე ინარჩუნებენ ხარისხის უმაღლეს სტანდარტებს..
- „ევროპული არჩევანი“ - რას და როგორ აპირებს ბიზნესი, ასოცირების ხელშეკრულების ფარგლებში მიღწეული შეთანხმების გამოყენებით, საკუთარი ბაზრების დივერსიფიკაციას და პროდუქციის ხარისხის ამაღლებას, რა პრობლემები აქვს ამ პროცესში.რა კონკრეტული მოთხოვნები უნდა დააკმაყოფილოს ქართულმა როდუქტმა, რომ შეძლოს ეუროპულ ბაზარზე დამკვიდრება. გადაცემის ფორმატით მოხდება ყოველ კონკრეტულ სფეროში არსებული ეუროპული სტანდარტების განხილვა შესაბამისი დარგის ქართველ წარმომადგენელთან და ექსპერტებთან ერთად. სადაც მოხდება შედარება ჩვეს რეალობასთან და გამოჩნდება ნაკლოვანებები და საჭიროება.
- 
- „ღვინის დრო“ - გადაცემა ქართული ღვინის წარმოებაზე. ადგილწარმოშობის მიხედვით ბრენდირებული ქართული ღვინის ფალსიფიკაციის წინააღმდეგ მიმართული კამპანია, ქართული ღვინის ექსპორტისთვის ახალი ბაზრების მოძიება და მევენახეობის როგორც ტრადიციული ქართული დარგის განვითარების მიმართულებები. ტრადიციული ქართული ქვევრის ღვინის პერსპექტივა მსოფლიო ბაზრებზე, როგორც უნიკალური მოვლენა მეღვინეობაში.
- 
- „ცხელი ხაზი“ - გადაცემის არსი მდგომარეობს, გადამოწმდეს პირდაპირ ეთერში ყველა ის საკომუნიკაციო არხი, სახელმწიფო, მუნიციპალურ თუ კერძო სტრუქტურებში რომლებიც ვალდებული არიან კომპეტენტური ინფორმაციით უზრუნველყონ მომხმარებელი. (კომპანიაში რეკავენ რადიოეთერიდან, ზარი არ არის წინასწარ შეთანხმებული და შესაბამისად არადამკმაყოფილებელი მომსახურების მიღების შემდგომ, ვეცდებით გავარკვიოთ თუ როგორ რეაგირებენ ზემდგომი ორგანოები აღნიშნულზე. ეს იქნება სახალხო მონიტორინგი ყველა „ცხელი ხაზის“ რომელიც აუცილებელია ყოველდღიურ ცხოვრებაში. ყველაფერი პირდაპირ ეთერში რეალურ დროში გადაიცემა).



### **ფორმატი:**

რადიოეთერის მაუწყებლობის 70% შეადგენს საუბარი, ხოლო 30% მუსიკა. ძირითადი მაუწყებლობის დრო დილის 8 საათიდან საღამოს 24 საათამდე.

მუსიკალური ფორმატი – ყველა დროის შერჩეული ჰიტები და ცნობილი კომპოზიციების ქავერები . 24 საათიდან ღამის ჯაზი კომერსანტზე. მსოფიო ჯაზური კომპოზიციების უწყვეტი ეთერი.

### **მაუწყებლობის თემატიკა:**

რადიოს სამაუწყებლო ეთერი არ ითვალისწინებს თემატურ შეზღუდვებს, თუმცა ძირითადი თემატიკა არის ბიზნესი და ეკონომიკა (საქართველოს და საერთაშორისო სამართლით განსაზღვრულ ნორმებში, ადამიანის უფლებების დაცვით და ზიანის მიყენების გარეშე).

რადიო „კომერსანტი“ მსმენელს სთავაზობს გადაცემებს, რომლის თემატიკაც არის საერთო ევროპული ფასეულობების განმტკიცება და დაცვა, დარგობრივი პოლიტიკის ყველა სფეროს მოდერნიზება. ევროპული სტანდარტების და ხარისხის დანერგვა. ასევე, ევროკავშირის ბაზარზე საქართველოს ეტაპობრივი ეკონომიკური ინტეგრაციის რეალურ მექანიზმები. რეფორმები ეკონომიკაში, სოფლის მეურნეობაში, განათლებაში . პროცესები კულტურასა და სპორტში.

აღნიშნული თემები თავისი აქტუალობიდან გამომდინარე ითვალისწინებს დებატებს, მოქალაქეების სხვადასხვა თაობისა და სხვადასხვა პოზიციების შეჯერებას სადაც აქტიურად მონაწილეობს სახელმწიფო, სამეცნიერო თუ არასამთავრობო სექტორი. მსგავსი აქტივობა უზრუნველფს თემატურ მრავალფეროვნებას.

### **აუდიტორია:**

რადიო ორიენტირებულია საზოგადოების ყველაზე აქტიურ ნაწილზე: ასაკის, საზოგადოებრივი სტატუსის თუ სოციალური მდგომარეობის მიუხედავად, ვისთვისაც მნიშვნელოვანია ქვეყნის როგორც პოლიტიკაში ასევე ეკონომიკასა და ბიზნესში მიმდინარე პროცესები. იხ. დანართი (კვლევის შედეგები – კომერსანტის პოზიციები თბილისში)

### **რადიოს მიზანი:**

„კომერსანტის“ მიზანია საზოგადოების ინფორმირება და მისი ჩართვა ისეთ მნიშვნელოვან საკითხებზე როგორცაა ბიზნესი, ეკონომიკა, სოციალური პოლიტიკა, განმანთლება და სახელმწიფო სერვისებში ხარისხის მაღალი სტანდარტების დამკვიდრება. მიღწევების და პრობლემის წარმოჩენა მომსახურების ყველა ეტაპზე, შესაბამისი რეაქციების გაშუქება და მასზე საზოგადოებრივი კონტროლის მობილიზება.

რადიოს სტრატეგიული მიზნები:

- ერთი წლის განმავლობაში განახორციელოს მაუწყებლობის გაფართოება საქართველოს რეგიონების მამტაბით.
- შეინარჩუნოს წამყვანი ბიზნეს-რადიოს სტატუსი FM სივრცეში
- დამუშავდეს ახალი მაუწყებლობის ტექნოლოგიები, მაუწყებლობის ხარისხის გაუმჯობესებისთვის
- დარჩეს აუცილებელ მედია-მოვლენად საქართველოს ბიზნეს და ეკონომიკურ ცხოვრებაში, შეუცვლელი პარტნიორი საზოგადოების და სახელმწიფოსი ქვეყნის აღმშენებლობის პროცესში

რადიო „კომერსანტის“ კონკურენტუნარიანობა:

ბაზრის ანალიზი გვიჩვენებს, რომ FM ბაზარზე თბილისში არც ისე მრავალფეროვანი არჩევანია, მუსიკალური ფორმატების თუ საზოგადოებრივ პოლიტიკური თემატიკის გათვალისწინებით

კონკურენტუნარიანობის განსაზღვრისას რადიო „კომერსანტის“ უპირატესობა არის ის, რომ განსაკუთრებულად ორიენტირებულია საზოგადოებისთვის მნიშვნელოვან სექტორზე როგორცაა ბიზნესი და ეკონომიკა . ამ თემატიკაზე აქცენტირებული ერთადერთ რადიო მაუწყებლი.

**პირველი ბიზნეს რადიო საქართველოში!**

სულ უფრო მეტი ადამიანი ინტერესდება ქვეყანის ეკონომიკური პროცესებით და ბიზნესში მიმდინარე მოვლენებით. მოქალაქეებისთვის მნიშვნელოვანია მათი ცხოვრების დონე, ჯანდაცვის უზრუნველყოფა, სოციალური საკითხები, განათლება და ბიზნესის კეთების გარემო და შესაძლებლობები.

ფინანსურ წყაროებთან წვდომა, ბანკები და საკუთარი ფინანსების მართვის საკითხები. რაც განაპირობებს რადიოს მაღალ საჭიროებას როგორც ბიზნესისთვის ისე ამ თემატიკით დაინტერესებული ადამიანებისთვის. აღნიშნული არაერთი საერთაშორისო თუ ადგილობრივი ავტორიტეტული კვლევებით გამოიკვეთა. იხ.დანართი (IPM georgia კვლევა . ბიზნეს და საბანკო სფეროში ინფორმაციის მიდოსების წყაროს შესახებ)

თემები რაზეც აქცენტი კეთდება რადიოს კონცეფციაში დღეს ძალიან „ მომგებიანი ბიზნესია“. აუდიტორიის მოსაზიდად და ასეთი ბიზნესი ამლიერებს ქვეყანას.

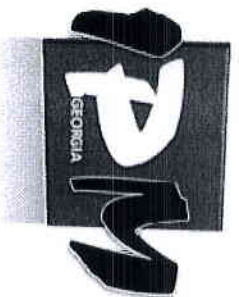

The Institute for Polling and Marketing  
8, Baratashvili Str., 0105, Tbilisi,  
Georgia  
Tel: +995 32 99 72 14  
Fax: +995 32 99 85 06



# FM 95.5

რადიო კომერსანტისათვის ჩატარებული  
რადიენობრივი კვლევების შედეგები (აუდიტორია  
ქვეყნის წამყვანი საწარმოების და ფინანსური ინსტიტუტების  
თანამშრომლები)



## რადიოს მოსმენის სიხშირე და პირობები

რადიოს მოსმენა	პროცენტი %
რადიო თითქმის სულ ჩართული მაქვს	2.4
რადიოს ვუსმენ ყოველდღე როცა თავისუფალი დრო მაქვს	22.9
რადიოს ვუსმენ თითქმის ყოველდღე	49.8
რადიოს ვუსმენ კვირაში რამოდენიმეჯერ მაინც	18.0
რადიოს ვუსმენ იშვიათად თვეში ერთი-ორჯერ	6.7

რადიოს მოსმენის პირობები	პროცენტი %
მანქანაში	87
სახლში	12
სამსახურში	5
ვარჯიშის დროს (ყურსასმენებით)	5
სეინობის დროს (ყურსასმენებით)	2
უმრავლად ქუჩაში სიარულის დროს (ყურსასმენებით)	1
ტრანსპორტში (ყურსასმენებით)	4

**რადიო სადგურების მოსმენის ზოგადი სურათი (რამოდენიმე პასუხი)**

სხვადასხვა რადიო სადგურს კვლევის აუდიტორია უსმენს შემდეგი პროცენტული განაწილებით :

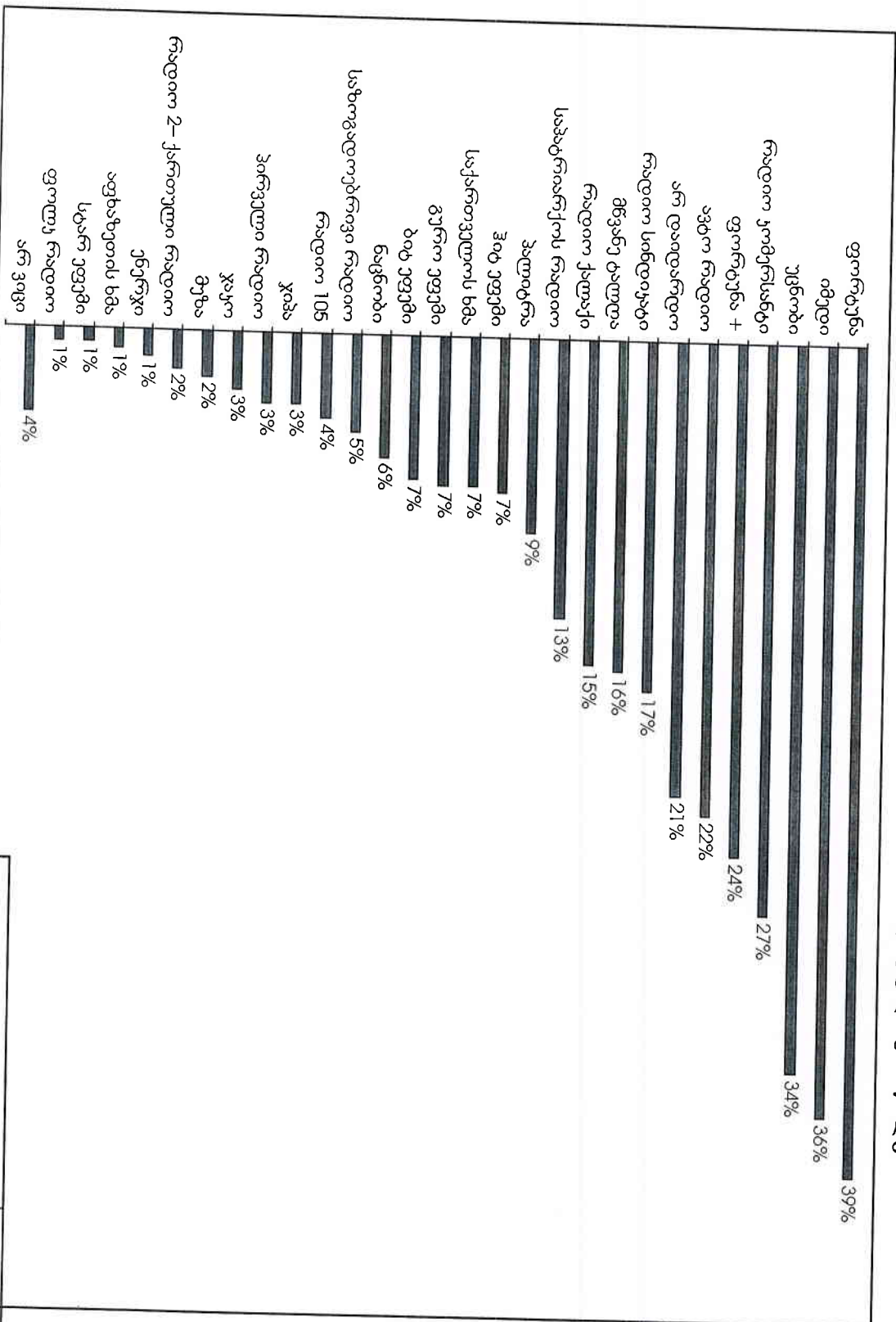

გამოკითხულთა აუდიტორია	327 კაციდან
სტატისტიკური მონაცემები	percent of cases

**ძირითადი ერთი რადიო სადგური (მხოლოდ 1 მასუბი)**

რესპონდენტებს ყველაზე ხშირ შემთხვევაში ძირითად რადიო სადგურად არჩეული აქვთ **ფორტუნა (12%)** და **იმედი (11%)**

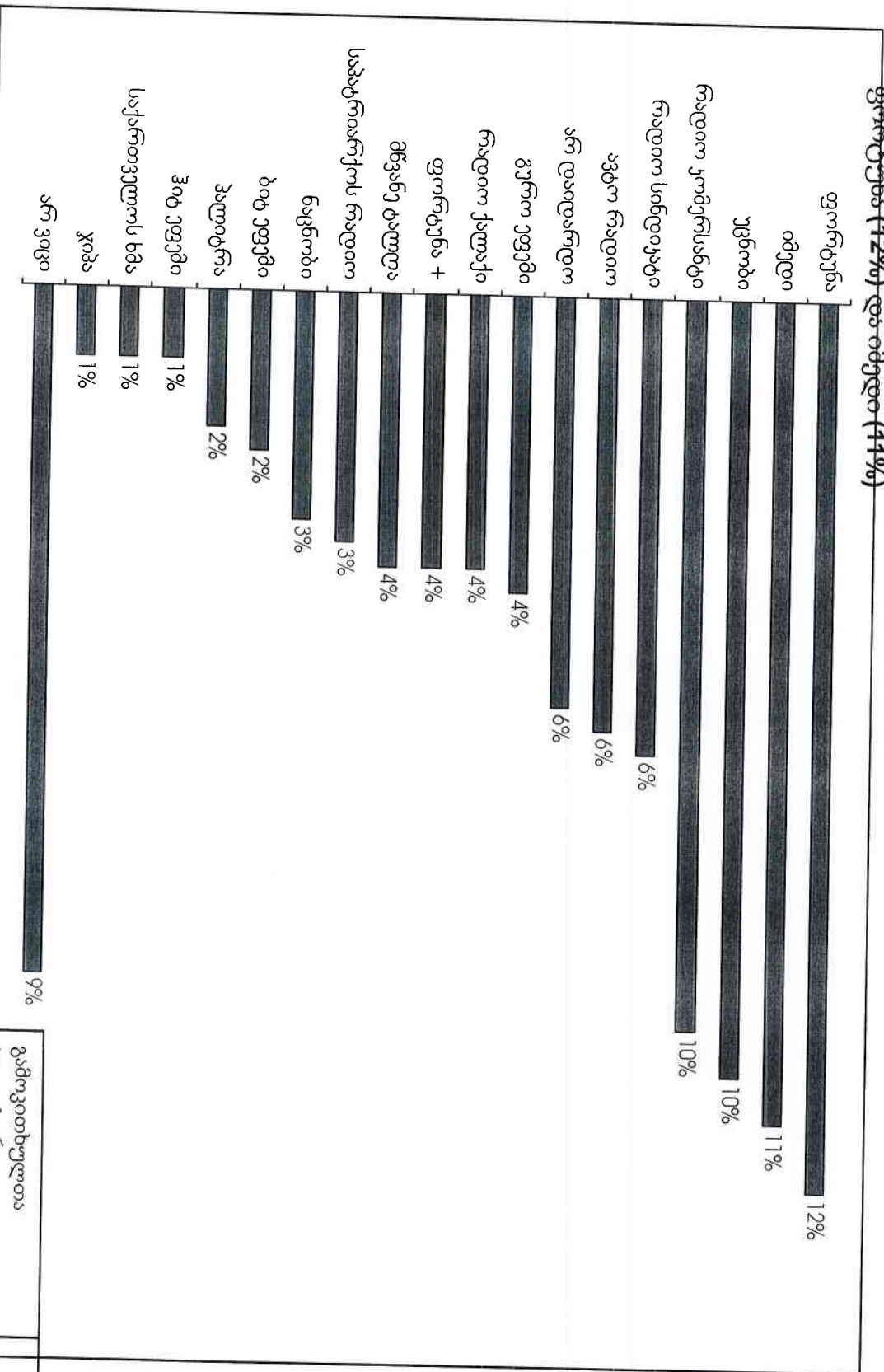

გამოკითხულთა აუდიტორი	327 კაციდან
სტატისტიკური მონაცემები	Valid percent



### ინფორმაციულად საინტერესო რადიოსადგურები

ინფორმაციის მიღების კუთხით ყველაზე საინტერესოდ მიჩნეულია რადიო კომერსანტი და რადიო იმედი, რადიო კომერსანტს საინტერესოდ თვლის გამოკითხულთა 16% იმედას კი-17%

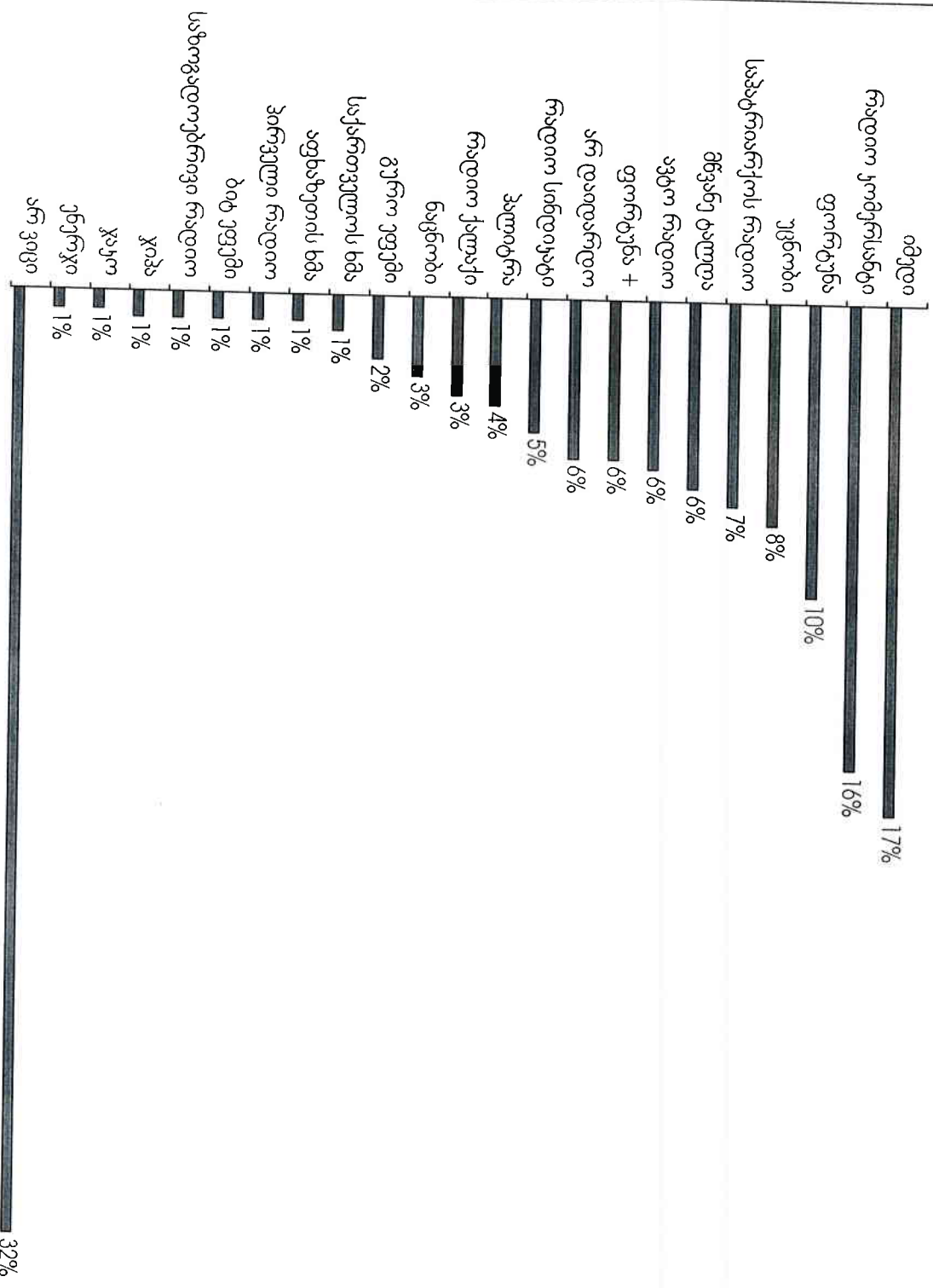

## მუსიკალური ეთერის მიხედვით ყველაზე საინტერესო რადიო სადგური

მუსიკის მოსმენის კუთხით ყველაზე საინტერესოდ მიჩნეულია რადიო ფორტუნა (22%) და რადიო უცნობი (17%)

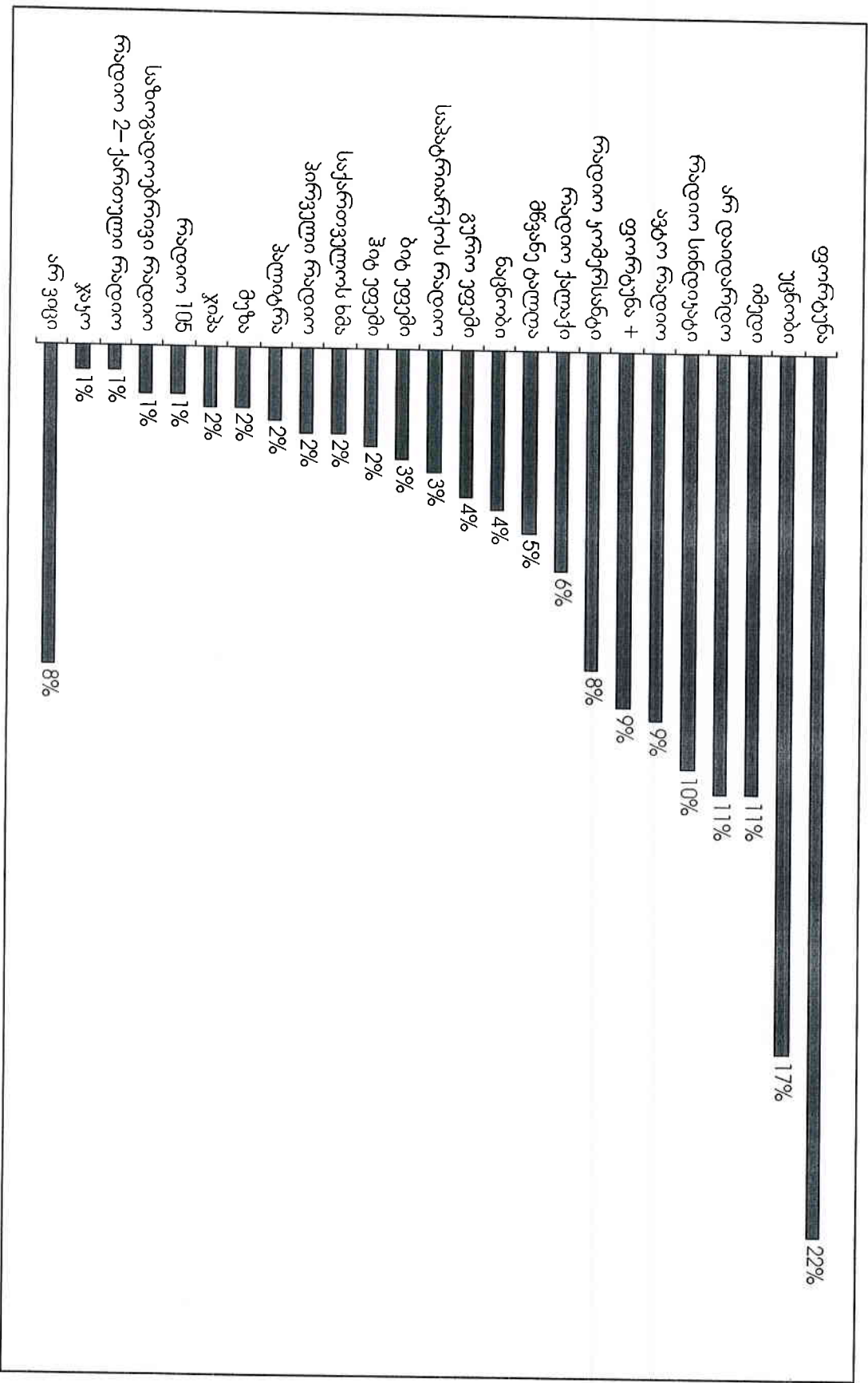

## ყველაზე საინტერესო სფეროები რადიო გადაცემების შერჩევასა

რესპონდენტებისთვის ყველაზე საინტერესო სფეროდ მიჩნეული იქნა “ეკონომიკა და ბიზნესი” (50%) და კულტურა(37%)

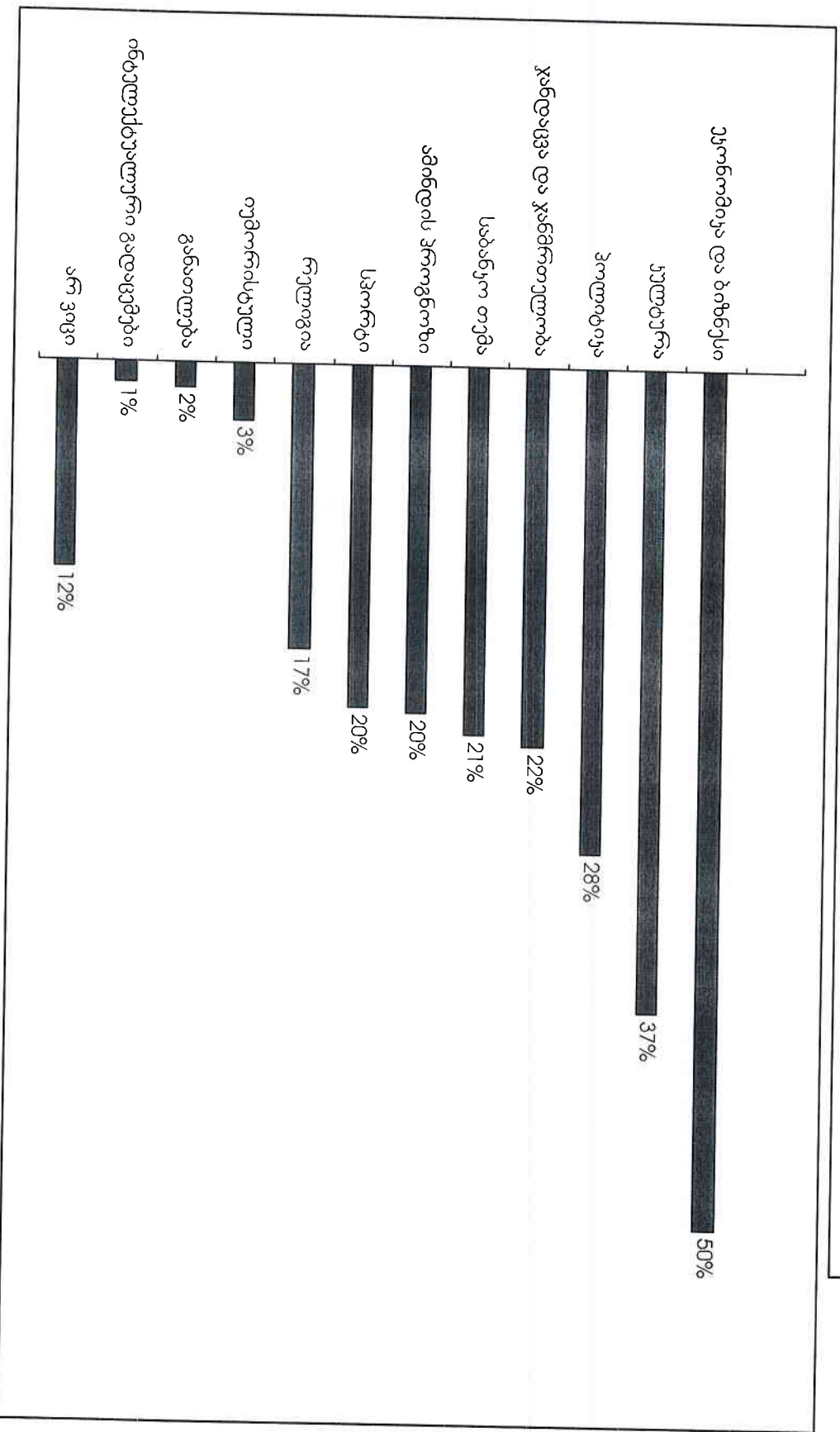



**7 რადიო სადგურები რომლებიც აქტუალურია ბიზნეს ეკონომიკური და საბანკო თემების კუთხით ინფორმაციის მისაღებად**

გამოკითხულთა **47%-ს** მოუხმენია გადაცემა საბანკო თემაზე და ეკონომიკა-ბიზნესზე, აქედან ცალ-ცალკე **34%** საბანკო თემა და **43%** ეკონომიკა და ბიზნესი. **53%**\_ს საერთოდ არ მოუხმენია გადაცემა არცერთ თემაზე

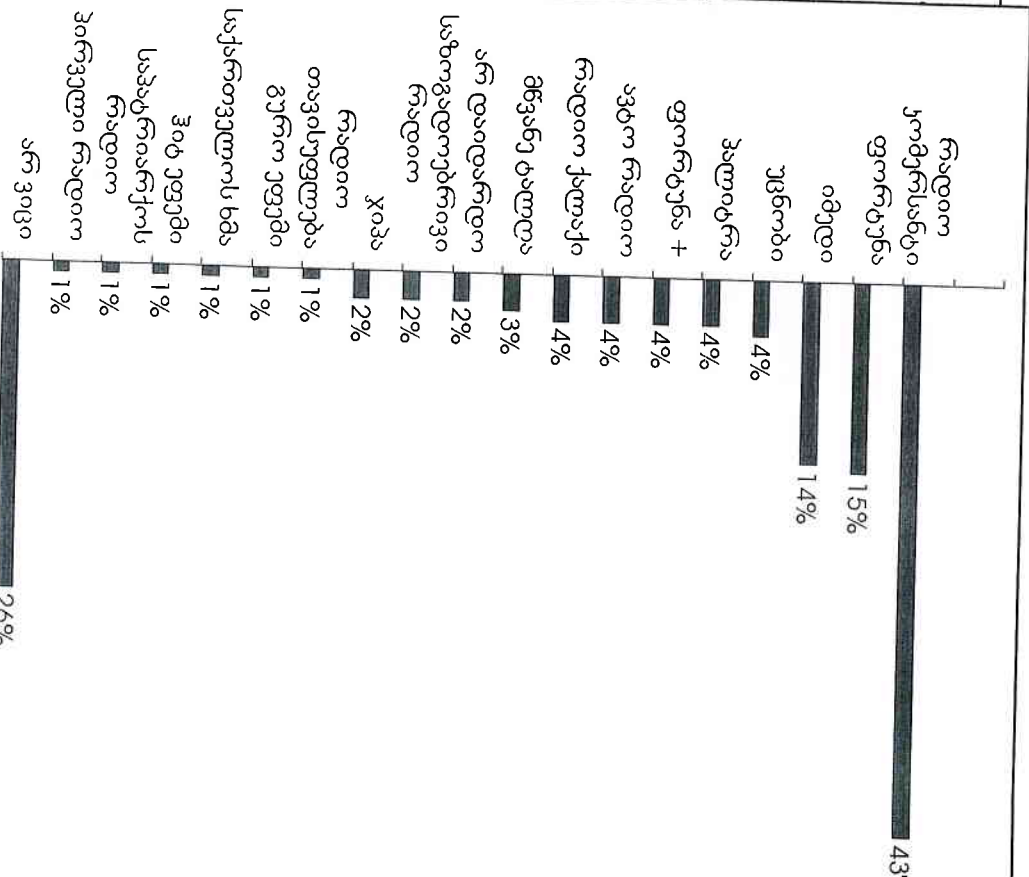
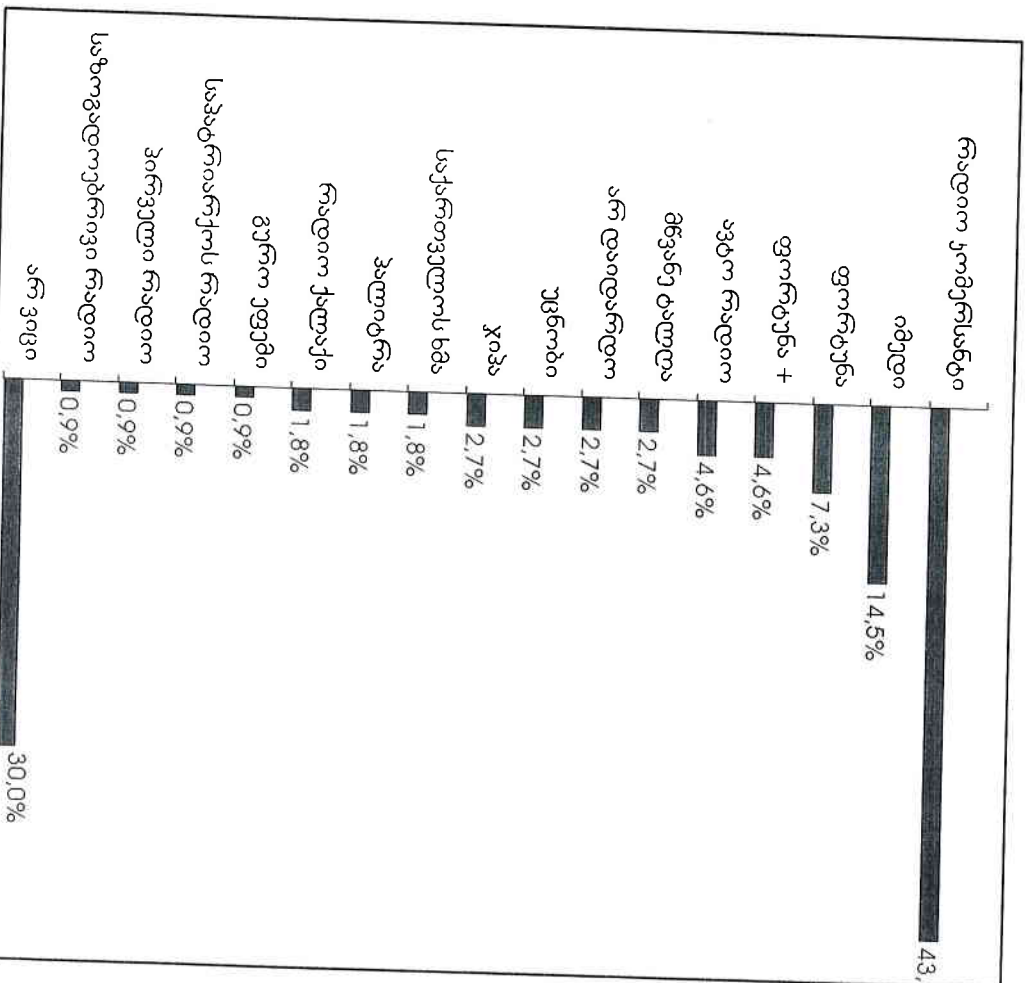

საბანკო სექტორში გამოკითხული 81 რესპონდენტიდან 44,4% უსმენს გადაცემებს საბანკო და ეკონომიკა-ბიზნესის თემებზე, სადაზღვეო კომპანიებიდან—64%. ამ ტიპის გადაცემებით ყველაზე მეტად დაინტერესებულია სახელმწიფო დაწესებულებები (75%) და ყველაზე ნაკლებად დაინტერესებულია განათლების სექტორში გამოკითხული კომპანიები (8,3%).

### სექტორში გამოკითხული ადამიანების რაოდენობა

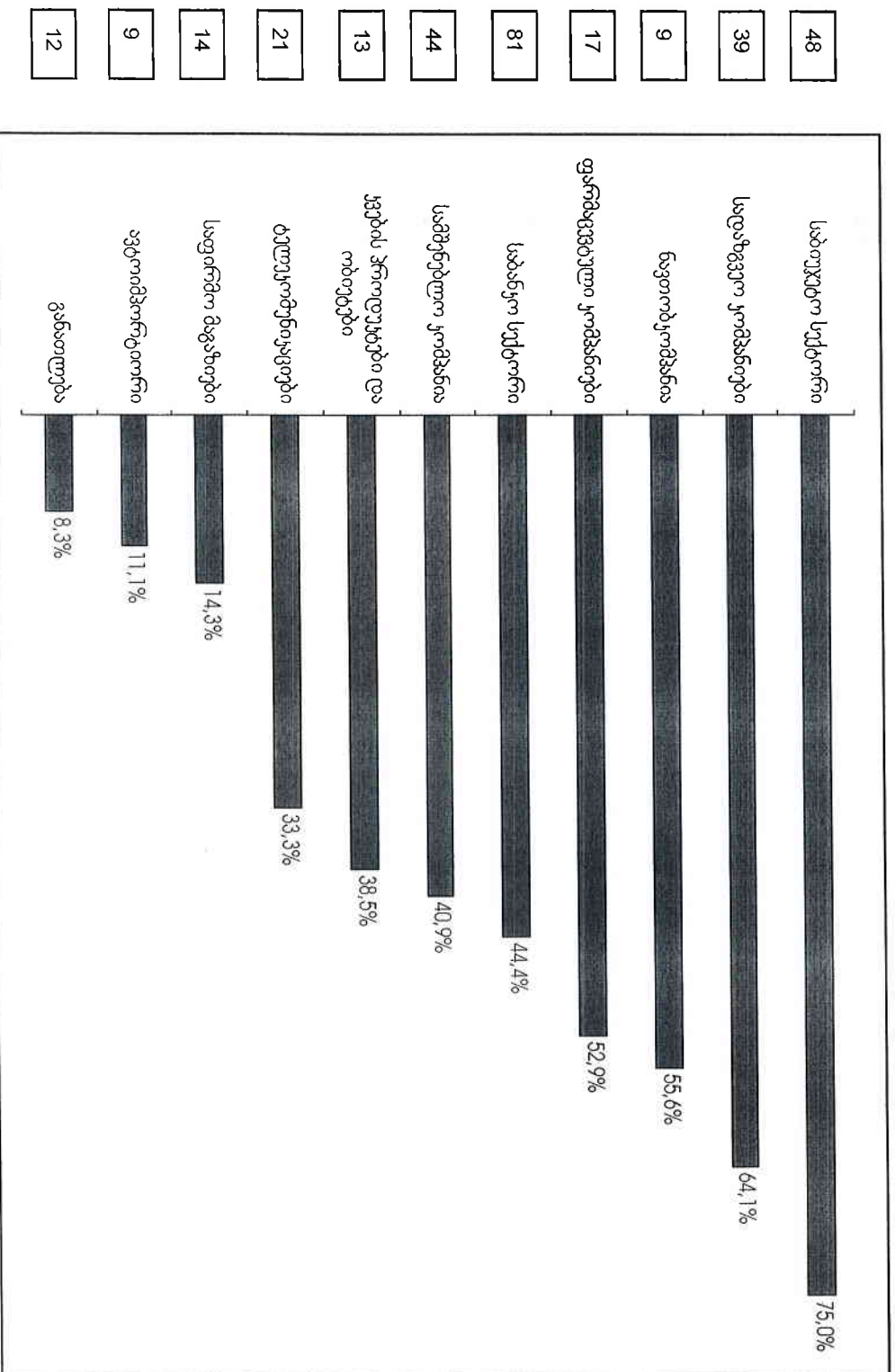



The Institute for Polling and Marketing  
8, Baratashvili Str., 0105, Tbilisi,  
Georgia  
Tel: +995 32 99 72 14  
Fax: +995 32 99 85 06



FM 95

# დასასრული მადლობა

რადიო კომუნიკაციებისათვის ჩატარებული რეკლამების  
კვლევის შედეგები

თბილისი, 2012, აპრილი