

გამოყოფილი არხებით საბითუმო მომსახურების ბაზრის შესაბამისი სეგმენტებზე კონკურენციის კვლევისა და ანალიზის შედეგების შესახებ

საქართველოს კომუნიკაციების ეროვნული კომისია (შემდეგში „კომისია“) აღნიშნავს, რომ კომისიის მიერ 2018 წლის 23 ოქტომბერს მიღებული იქნა გადაწყვეტილება N601/23 „გამოყოფილი არხებით საბითუმო მომსახურების ბაზრის შესაბამისი სეგმენტებზე კონკურენციის კვლევისა და ანალიზის დაწყების თაობაზე და „მაგისტრალურ არხებთან დაშვების მომსახურების ბაზრის სეგმენტების კვლევისა და ანალიზის შედეგების შესახებ“ კომისიის 2007 წლის N498/9 გადაწყვეტილების ძალადაკარგულად ცნობის მიზნით საჯარო ადმინისტრაციული წარმოების დაწყების შესახებ“.

კომისია აღნიშნავს, რომ მიმდინარე საჯარო ადმინისტრაციული წარმოების ფარგლებში ზეპირი მოსმენა კომისიაში გაიმართა 2018 წლის 22 ნოემბერს, ხოლო გადაწყვეტილების მიღების დღედ განისაზღვრა 2018 წლის 6 დეკემბერი. კომისიის 2018 წლის 22 ნოემბრის ზეპირი მოსმენის სხდომას ესწრებოდნენ: შპს „ვიონი საქართველო“ იურიდიული სამსახურის უფროსი ი. ესართია, შპს „მაგთიკომის“ იურისტი დ. დიმიტური, შპს „მაგთიკომის“ ტექნიკური დირექტორის მოადგილე დ. მუჯირიშვილი, შპს „მაგთიკომის“ ქსელის არქიტექტორი ა. ნინიძე, შპს „მაგთიკომის“ ფინანსური დირექტორის მოადგილე გ. გაგნიძე, სს „სილქნეტის“ პროექტების მართვის დეპარტამენტის უფროსი თ. ტყეშელაშვილი, შპს „გრინ ნეთვორქსის“ დირექტორი ი. ომაძე, შპს „სტარ ნეთვორქსის“ დირექტორი ლ. ომაძე, შპს „აირკონექტის“ დირექტორი დ. ცერცვაძე, შპს „ლოკალ ნეთვორქსის“ დირექტორი გ. გოგიძე, შპს „ლოკალ ნეთვორქსის“ აქციონერი დ. ტაბიძე, ააიპ „სატელეკომუნიკაციო ოპერატორების ასოციაციის“ გამგეობის თავმჯდომარე უ. სეთური, შპს „კავკასიის ციფრული ქსელის“ დირექტორი დ. თუთბერიძე, შპს „ინტელკომ ჯგუფის“ დირექტორის მოადგილე ზ. ძამაძია, შპს „ინტელკომ ჯგუფის“ გაყიდვების მენეჯერი ი. გურული, შპს „სქაიტელის“ დირექტორი ა. ხოჯაშვილი, შპს „სტვ-1“ -ის წარმომადგენელი ა. გაგომიძე.

კომისიის ზეპირი მოსმენის სხდომაზე კომისიის აპარატის სატელეკომუნიკაციო ბაზრის რეგულირების დეპარტამენტის (დ. გოგიჩაიშვილი) მიერ წარმოდგენილი იქნა შემდეგი ინფორმაცია:

„მაგისტრალურ არხებთან დაშვების მომსახურების ბაზრის სეგმენტების კვლევისა და ანალიზის შედეგების შესახებ“ კომისიის 2007 წლის 31 აგვისტოს N498/9 გადაწყვეტილების შესაბამისად მაგისტრალური საკომუნიკაციო ციფრული სისტემების ტერმინალურ ელემენტებთან და მათ რესურსებთან დაშვების საბითუმო ბაზრის შესაბამისი სეგმენტებზე წინასწარი რეგულირების მიზნით განისაზღვრა საბითუმო მომსახურებები და ამ ბაზრის შესაბამისი სეგმენტზე მნიშვნელოვანი საბაზრო ძალაუფლების მქონე ავტორიზებულ პირებს დაეკისრათ სპეციფიკური ვალდებულებები. აღნიშნული გადაწყვეტილებით წინასწარი რეგულირებისთვის დადგენილი საბითუმო მომსახურებები დღეს არსებული ტექნოლოგიური პროგრესის პირობებში მოძველებულია, ავტორიზებული პირები აღარ ეწევიან აღნიშნული გადაწყვეტილებით განსაზღვრული ტექნოლოგიებით მომსახურებას. შესაბამისად, კომისიის მიერ შესწავლილ იქნა გამოყოფილი არხებით საბითუმო მომსახურების ბაზრის შესაბამისი სეგმენტებზე არსებული კონკურენტული მდგომარეობა. ბაზრის ანალიზის საკონსულტაციო დოკუმენტი კომისიის ვებ გვერდზე გამოქვეყნდა 2018 წლის 4 ივნისს („გამოყოფილი არხებით საბითუმო მომსახურების ბაზრის შესაბამისი სეგმენტების ანალიზი“ <http://gncc.ge/uploads/other/3/3126.pdf>). აღნიშნული დოკუმენტის მიხედვით გამოყოფილი არხებით მომსახურების მიწოდების ნებისმიერ ტექნოლოგიისთვის („Dark fiber“, „Ethernet“, „WDM“ და ა.შ.) და მომსახურების მიწოდების ყველა მოცულობისთვის (1მბ/წმ, 2 მბ/წმ, ... 100 მბ/წმ, ... 1გბტ/წმ, ... და ა.შ.) წინასწარ რეგულირების მიზნებისთვის განისაზღვრა ბაზრის შემდეგი სეგმენტები:

ა) მაგისტრალურ/ძირითად („trunk“) ქსელთან დაშვების საბითუმო მომსახურების ბაზრის შესაბამისი სეგმენტი;

ბ) „Backhaul“ გადაცემის ქსელთან დაშვების საბითუმო მომსახურების ბაზრის შესაბამისი სეგმენტი.

ინტერნეტ საცალო ბაზარზე კონკურენციის ტენდენციები

ოპტიკურ-ბოჭკოვანი ინფრასტრუქტურა საქართველოში დომინანტურ და ყველაზე სწრაფად მზარდ ფიქსირებულ ფართოზოლოვან ტექნოლოგიას წარმოადგენს. WiFi ტექნოლოგია ასევე ფართოდ გამოიყენება რეგიონებსა და ადგილობრივ მუნიციპალიტეტებში

აბონენტებისათვის ინტერნეტის საცალო მომსახურების მისაწოდებლად. რაც შეეხება „xDSL“ ტექნოლოგიას, რომელიც ძირითადად ქალაქებსა და ადმინისტრაციულ ცენტრებშია გამოყენებული მომსახურების მისაწოდებლად, სწრაფი ტემპით მცირდება, რადგან მას ეტაპობრივად „FTTx“ ანაცვლებს.

ფიქსირებული საცალო ინტერნეტ მომსახურების ბაზრის ანალიზის მიხედვით, ბაზარზე ძირითადად ორი ავტორიზებული პირი საქმიანობს, რომლებიც ერთობლივად საბაზრო წილის 87%-ს (აბონენტების რაოდენობის მიხედვით, „xDSL“ და ოპტიკურ-ბოჭკოვანი ტექნოლოგიის გათვალისწინებით) ფლობენ. ფიქსირებული ინტერნეტის საცალო ბაზარზე სს „სილქნეტი“ და შპს „მაგთიკომი“ დომინირებენ. ბაზრის სტრუქტურის, სატარიფო პოლიტიკისა და მაღალი სიჩქარის (30 მგბტ/წმ და უფრო სწრაფი) პროდუქტების გათვალისწინებით, ბაზრის ამ სეგმენტზე კონკურენციის შეფასებისას გათვალისწინებული იქნა, როგორც ბაზრის შესაბამის სეგმენტზე აღნიშნული ავტორიზებული პირების ერთობლივი მნიშვნელოვანი საბაზრო ძალაუფლება, ასევე გეოგრაფიული ზონების მიხედვით მათ მიერ ინდივიდუალურად მნიშვნელოვანი საბაზრო ძალაუფლების ფლობაც.

მონაცემები აბონენტებისა და შემოსავლების შესახებ 2015 -2017 წლების პერიოდში

კომპანია	2015		2016		2017	
	აბონენტები	შემოსავალი, ლარი	აბონენტები	შემოსავალი, ლარი	აბონენტები	შემოსავალი, ლარი
სილქნეტი	229,854	72,673,308	244,330	75,886,974	255,265	79,177,437
მაგთიკომი*	187,451	68,493,998	198,717	69,423,502	323,957	77,496,240
სხვა	90,559	22,133,606	95,456	24,823,076	82,999	22,429,712
სულ	507,864	163,300,912	538,503	170,133,552	662,221	179,103,389

ცხრილი N1

სს „სილქნეტი“ და შპს „მაგთიკომი“ საცალო მომსახურების აბონენტებს ფიქსირებულ ინტერნეტ მომსახურების მრავალფეროვან პაკეტებს სთავაზობენ. სს „სილქნეტის“ მიერ აბონენტებისთვის მიწოდებული ფიქსირებული ინტერნეტ მომსახურების საერთო ოდენობიდან 65 პროცენტი ოპტიკური ინტერნეტია, 35 პროცენტი „xDSL“, ხოლო შპს „მაგთიკომის“ შემთხვევაში 99.7 პროცენტი და 0.3 პროცენტი შესაბამისად, შპს საქართველოს ცენტრალური კავშირგაბმულობის კორპორაციის შემთხვევაში ოპტიკური ინტერნეტი 97 პროცენტს შეადგენს, xDSL კი მხოლოდ 3 პროცენტს.

შენიშვნა: ცხრილი N 1-ში მოცემული მაგთიკომის 2015-2016 წლის მონაცემები მოიცავს შპს „კავკასუს ონლაინის“, შპს „ა-ნეტის“ და შპს „დელტა ნეტის“ მონაცემებს ოპტიკურ-ბოჭკოვანი ინტერნეტის და „xDSL“ აბონენტების შესახებ. ხოლო 2017 წლის ინფორმაცია შედგება შპს „მაგთიკომის“, შპს „ა-ნეტის“ და შპს „დელტა ნეტის“ მონაცემებისაგან.

საბაზრო ხვედრითი წილები კომპანიების მიხედვით, 2015 -2017 წლების კვარტლების ჭრილში, მთლიანი საქართველო:

გრაფიკი N2

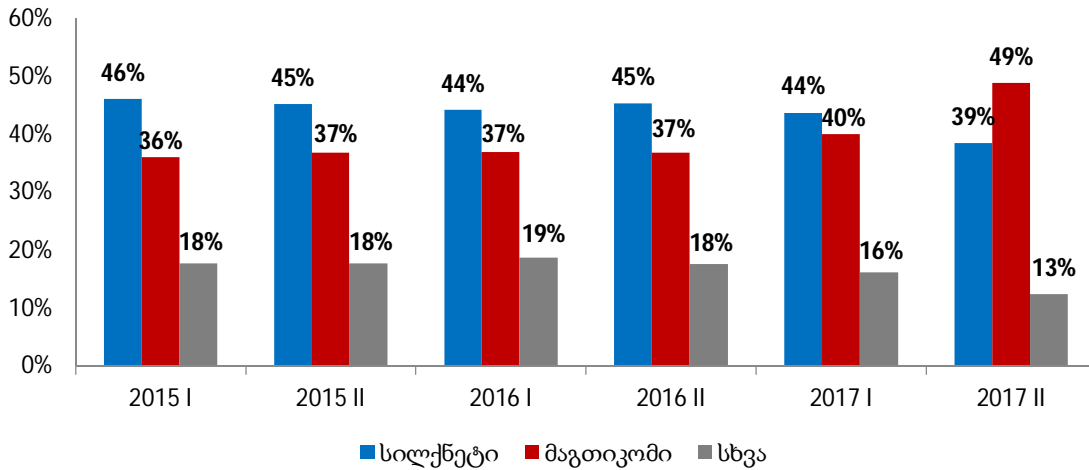

ფიქსირებული ინტერნეტის საცალო მომსახურების ბაზრის ანალიზის შედეგად ასევე დგინდება, რომ ინტერნეტის გლობალურ რესურსებზე და გამოყოფილი არხების (IP ტრანზიტი) საბითუმო მომსახურებებზე დღეს არსებული რეგულაციების მიუხედავად, აუცილებელია ინტერნეტის ადგილობრივ და საერთაშორისო რესურსებთან დაშვების არადისკრიმინაციული პირობების შექმნა იმისათვის, რომ მცირე ზომის ოპერატორებს, რომელთაც არ გააჩნიათ პირდაპირი დაშვება ადგილობრივ და საერთაშორისო დონის ქსელების ინფრასტრუქტურაზე, შესაძლებლობა ჰქონდეთ ეფექტიანი კონკურენცია გაუწიონ (სიჩქარის და/ან ფასის მხრივ) უფრო მსხვილ ოპერატორებს.

ინტერნეტის საბითუმო რესურსებთან დაშვების პირობები, მათ შორის ტარიფები, ბოლო მომხმარებლებისთვის ინტერნეტთან წვდომის შესაძლებლობის გაზრდის ძირითად ფაქტორს წარმოადგენს. საქართველო ინტერნეტის გაცვლის საერთაშორისო ცენტრთან დაკავშირებულია რამდენიმე ოპტიკური ხაზის მეშვეობით, კერძოდ, თბილისიდან ფოთამდე და შავი ზღვის გავლით ბულგარეთის, რუმინეთის და ნოვოროსიისკის მიმართულებით, ასევე ალტერნატიული მარშრუტები წარმოადგენილია თურქეთის გავლით და აზერბაიჯანის მიმართულებით. საქართველო ყველა მეზობელ ქვეყანასთან დაკავშირებულია რამდენიმე ალტერნატიული ოპტიკური ხაზის მეშვეობით. ინტერნეტის საერთაშორისო კავშირისა და საბითუმო მომსახურების მიხედვით ბაზარზე დომინირებს სამი მსხვილი მონაწილე (შპს „კავკასუს ონლაინ“, სს „სილქნეტი“ და შპს „ახალი ქსელების“ ჯგუფი).

ძირითად/მაგისტრალურ (“Trunk”) და ე.წ. “Backhaul” გადაცემის ქსელებთან დაშვება უზრუნველყოფს ფიქსირებული ქსელის ბაზრის შესაბამის სეგმენტებზე კონკურენტული გარემოს შექმნას. კერძოდ, აღნიშნული მომსახურებების რეგულირებით მცირე და საშუალო ზომის ოპერატორები შეძლებენ საბოლოო მომხმარებლებს მიაწოდონ ისეთივე სახის მაღალი ხარისხის და მაღალი სიჩქარის ფართოზოლოვანი მომსახურებები, რომელსაც საკუთარ აბონენტებს აწვდენ მსხვილი ოპერატორები. ოპტიკურ ბოჭკოვანი კაბელის გაუნათებელ ღეროსთან, “Backhaul” გადაცემის ქსელთან ან სატელეკომუნიკაციო საკანალიზაციო არხთან დაშვება საშუალებას მისცემს ქსელთან დაშვების მსურველს, მივიდეს ინტერნეტის ურთიერთჩართვის კონკრეტულ წერტილამდე და ასევე საშუალებას მისცემს მას ააგოს საკუთარი ქსელი, რომელიც დაკავშირებული იქნება ინტერნეტის ურთიერთჩართვის წერტილთან.

ფიქსირებული ინტერნეტის საცალო ბაზრის შესაბამისი სეგმენტის ანალიზის შედეგებით დადასტურდა, რომ საინვესტიციო პრინციპების გათვალისწინებით, მნიშვნელოვანი საბაზრო ძალაუფლების მქონე ავტორიზებულ პირებს, სხვა შესაბამის ვალდებულებებთან ერთად, უნდა დაეკისროს ქსელთან დაშვების ვალდებულებები. მცირე ავტორიზებული პირების პერსპექტივიდან გამომდინარე, ეს მეტად მნიშვნელოვანია, რადგან აღნიშნული საშუალებას მისცემს მათ შევიდნენ საცალო ბაზარზე ან გაფართოვდნენ აღნიშნულ ბაზარზე, ქსელის განვითარებისათვის საჭირო ფართომასშტაბიანი და შრომატევადი საწყისი ინვესტიციის განხორციელების გარეშე. ამასთან, მიუხედავად შეზღუდული საკუთარი მაგისტრალური ინფრასტრუქტურისა, მცირე ავტორიზებულმა პირებმა ქვეყნის მასშტაბით უნდა შეძლონ საცალო ბაზარზე შესვლა. აღნიშნული ღონისძიებები ასევე ხელს შეუწყობს ინფრასტრუქტურაზე

დაფუნქციონირების კონკურენციის განვითარებას (საშუალო და ხანგრძლივ ვადებში), ვინაიდან აღნიშნული საშუალებას მისცემს მცირე ავტორიზებულ პირებს მუდმივად გააუმჯობესონ ბაზარზე მათი პოზიცია ქსელის ეტაპობრივად გავრცელებით იმ გეოგრაფიული არეალებში, სადაც უზრუნველყოფილია საინვესტიციო შესაძლებლობები.

გამოყოფილი არხების საბითუმო მომსახურების ზარის შესაბამისი სეგმენტის განსაზღვრა

გამოყოფილი არხების ქსელის სტრუქტურა შემდეგ ძირითად სეგმენტებად იყოფა:

ადგილობრივი ("Access") დაშვების ქსელის სეგმენტი - ქსელის საბოლოო მონაკვეთი, რომელიც ტერმინალური მოწყობილობების საშუალებით ამყარებს კავშირს ბოლო მომხმარებლის შენობიდან ადგილობრივი დაშვების კვანძთან ან იმ წერტილთან, სადაც კონკურენტი ოპერატორის ქსელის აღჭურვილობა მდებარეობს.

"Backhaul" გადაცემის ქსელის სეგმენტი წარმოადგენს ქსელის მფლობელი ავტორიზებული პირის ადგილობრივი დაშვების კვანძიდან მომსახურების მიმღები ავტორიზებული პირის ქსელის ძირითად კვანძს შორის კავშირს. აღნიშნული სეგმენტი ხშირად იყენებს გაზიარებულ ინფრასტრუქტურას, მათ შორის ოპტიკურ-ბოჭკოვანი კაბელის ფიზიკურ გაზიარებას ან/და მულტიპლექსირების საშუალებით მონაცემების გადაცემის სხვადასხვა საშუალებებს.

ძირითადი/მაგისტრალური ("Trunk") ქსელის სეგმენტი წარმოადგენს ქსელის ძირითად კვანძებს შორის აგრეგირებულ კავშირს. "Backhaul" გადაცემის ქსელის სეგმენტის მსგავსად ქსელის მფლობელი ავტორიზებული პირის ძირითადი ქსელის სხვა ავტორიზებული პირისთვის გაზიარება, ტრაფიკის სხვადასხვა ნაკადების საშუალებით ხორციელდება, თუმცა ამ შემთხვევაში ძირითად ქსელში გაცილებით უფრო დიდი მოცულობის ტრაფიკი გადაიცემა, რადგან ის აკავშირებს ძირითადი ქსელის ისეთ კვანძებს როგორცაა ქალაქები და დასახლებული პუნქტები.

გრაფიკი N1-ზე ნაჩვენებია გამოყოფილი არხების მომსახურების ქსელის სტრუქტურა შემადგენელი სეგმენტების მიხედვით

გრაფიკი N 3

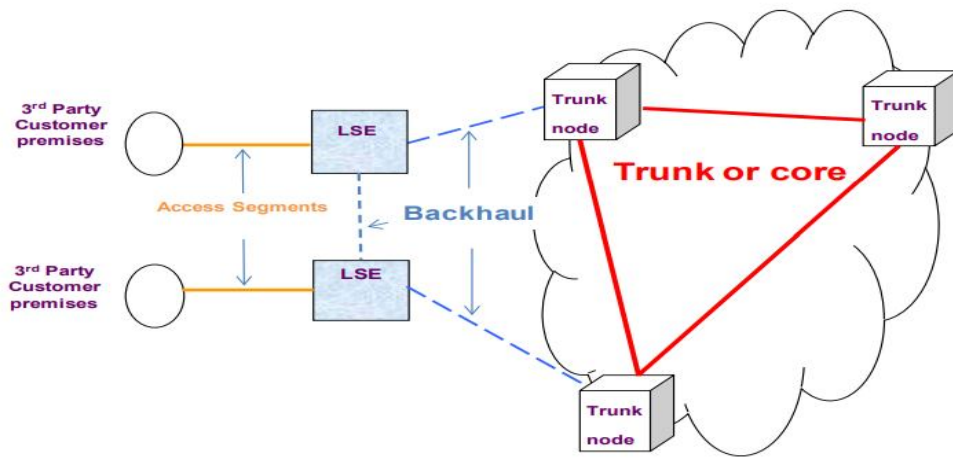

შენიშვნა: LSE –Local Serving Exchange ადგილობრივი დაშვების სადგური/პუნქტი საბითუმო მომსახურებები

გამოყოფილი არხის საბითუმო მომსახურება უზრუნველყოფს ქსელის მფლობელ ავტორიზებული პირის კვანძსა და მომსახურების მიმღები ავტორიზებული პირის ქსელის კვანძს შორის კავშირს. აღნიშნული საშუალებას აძლევს ავტორიზებულ პირს ამ საბითუმო მომსახურებისა და საკუთარი ქსელის გამოყენების კომბინაციით ააგოს ორ დამაბოლოებელ წერტილებს შორის კავშირი. ეს მომსახურება ასევე, შეიძლება გამოყენებულ იქნას ავტორიზებული პირის მიერ ქსელის კვანძების დასაკავშირებლად.

მაგისტრალური ან ძირითადი ქსელი გამოიყენება დასახლებულ ცენტრებს შორის გრძელ მანძილებზე მონაცემთა გადაცემის უზრუნველსაყოფად. მაგისტრალური ქსელის საშუალებით ტრანსპორტირებული მონაცემები სხვა სატრანსპორტო ნაკადებთან ერთად (მულტიპლექსირების გამოყენებით), საშუალებას აძლევს სატელეკომუნიკაციო მომსახურების მიმწოდებლებს, უფრო ეფექტურად გამოიყენონ საკუთარი ქსელი მონაცემთა ტრანსპორტირებისთვის. მაგისტრალური

არხები ფართოდ გამოიყენება ფართოზოლოვანი საცალო მომსახურებების მიწოდების პროცესში. მაგისტრალური არხების ტექნოლოგიები მოიცავს: გაუნათებელ ოპტიკურ ბოჭკოვან კაბელებს, „WDM“-ს და „Ethernet“ - ს. ძირითად ქსელში კვანძებს შორის ფიზიკური კავშირი ოპტიკურ ბოჭკოვან ქსელზეა აგებული.

„Backhaul“ გადაცემის ქსელის ფართოზოლოვანი მომსახურება უზრუნველყოფს ქსელის მფლობელი ავტორიზებული პირის კვანძიდან ამ მომსახურების მიმღები ავტორიზებული პირის კოლოკაციის წერტილსა და/ან ქსელის ძირითად კვანძს შორის ციფრული მონაცემების გადაცემას. „Backhaul“ ქსელი საჭიროა საბოლოო მომხმარებლების ადგილობრივი ქსელის ტრაფიკის საკომუნიკაციო ოპერატორის ძირითადი ქსელთან დასაკავშირებლად. აღნიშნული მოცემულია გრაფიკი N4-ზე

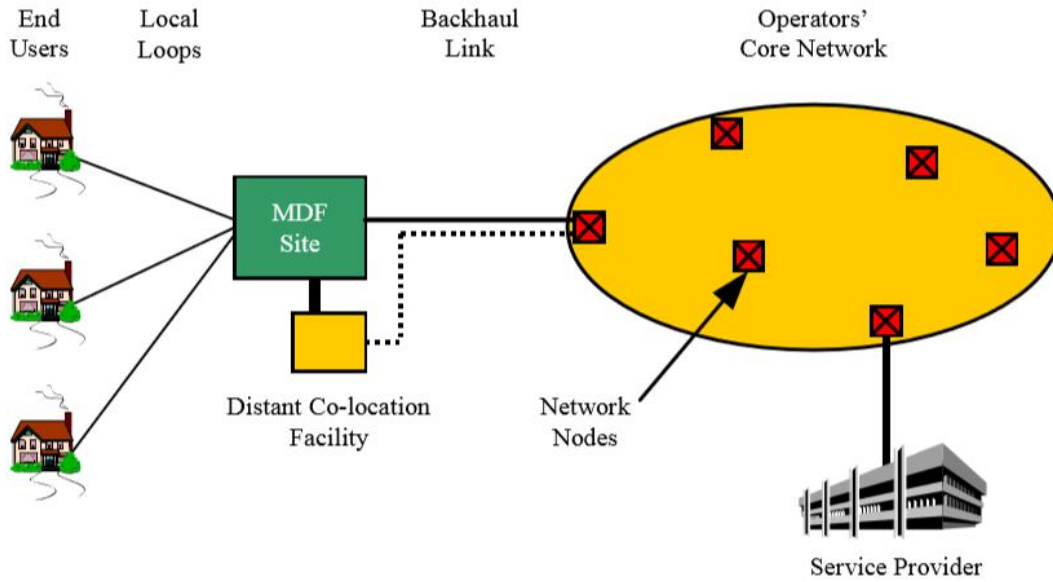

„Backhaul“ შემდეგი მომსახურებისაგან შედგება:

- სატელეკომუნიკაციო საკანალიზაციო არხთან დაშვება;
- ოპტიკურ ბოჭკოვან კაბელთან დაშვება;
- „WDM“-თან დაშვება;
- „Ethernet“ (L2 ან L3)-თან დაშვება.

„WDM“ წარმოადგენს მონაცემთა გადაცემის ტექნოლოგიას, რომელიც ერთი და იმავე ოპტიკურ ბოჭკოვანი კაბელის/ძარღვის გამოყენებით, ერთდროულად რამდენიმე საინფორმაციო არხის გადაცემის საშუალებას იძლევა. თითოეული მომსახურების გადაცემა სხვადასხვა ტალღის სიგრძის ან სინათლის "ფერის" მიხედვით ხორციელდება. WDM- ს გააჩნია ისეთი სატრანსპორტო პროტოკოლი, როგორცაა ე.წ. ეთერნეტი (Ethernet) ან "Fiber Channel", ამასთან მას აქვს "SDH"-ის და "STM"-ის ინტერფეისების მხარდაჭერაც.

"Ethernet" - წარმოადგენს მონაცემთა გადაცემის ტექნოლოგიას, რომელიც მეორე დონის („Layer 2“) ორ კვანძს შორის მონაცემების გადაცემის საშუალებას იძლევა. საქართველოში Ethernet მომსახურება ძირითადად ხელმისაწვდომია 1 მგბტ/წმ-დან 10 გბიტ /წმ-ის ფარგლებში ყველაზე უფრო გავრცელებული 100 მგბტ/წმ მოცულობაა.

"Dark Fibre" - გაუნათებელ ოპტიკურ-ბოჭკოვან ძარღვთან დაშვება საშუალებას აძლევს სატელეკომუნიკაციო მომსახურების მიმწოდებელ ავტორიზებულ პირს შექმნას საკუთარი აქტიური მომსახურებები. შესაბამისად, აღნიშნული ხელს უწყობს ინტერნეტ მომსახურების მიწოდების ჯაჭვში მომსახურების მიმწოდებელი ოპერატორის მიერ აქტიური მოწყობილობების შემოტანას, რაც უზრუნველყოფს კონკურენტული გარემოს შექმნას. არსობრივად, გაუნათებელ ოპტიკურ-ბოჭკოვან ძარღვთან დაშვების მომსახურება ავტორიზებული პირისთვის უფრო მოსახერხებელია ვიდრე ქსელის აქტიურ მოწყობილობებთან დაშვება. გაუნათებელი ოპტიკურ-ბოჭკოვან ძარღვთან დაშვება პირველის დონის (Layer1) მომსახურებებს მიეკუთვნება, თუმცა ის

უზრუნველყოფს მეორე დონის (Layer2) მომსახურებების მხარდაჭერას მაგ. „WDM“, „Ethernet“ , „SDH“ და ა.შ.

სატელეკომუნიკაციო საკანალიზაციო არხთან დაშვება, საკანალიზაციო არხში ნებისმიერი ტიპის კაბელის (სპილენძი, ოპტიკურ-ბოჭკოვანი, კოაქსიალური) გატარებით ქსელთან დაშვების მსურველი უზრუნველყოფს ძირითად/მაგისტრალურ ან „Backhaul“ ქსელთან ან ინტერნეტის/მონაცემთა გაცვლის ურთიერთჩართვის წერტილთან მისვლას.

მომსახურების ბაზრის სეგმენტაცია გამტარუნარიანობის მიხედვით

გამოყოფილი არხების საბითუმო მომსახურების მაღალი და დაბალი სიმძლავრეების მიხედვით ბაზრის სეგმენტაციის თაობაზე მსჯელობისას, განხილულ იქნა მიწოდების მხარის ჩანაცვლების შესაძლებლობები და დადგინდა, რომ აღნიშნული მომსახურების მიწოდებელ ავტორიზებულ პირებს, შეუძლიათ დაუყოვნებლივ ან/და ხანმოკლე პერიოდში უზრუნველყონ მნიშვნელოვანი დამატებითი ხარჯის გაწევის გარეშე, სხვადასხვა გამტარუნარიანობის ქსელთან დაშვების მსურველი ოპერატორისთვის მომსახურების მიწოდება. შესაბამისად, მიგვაჩნია, რომ გამტარუნარიანობის მიხედვით მომსახურების ბაზრის სეგმენტაცია არ არის მიზანშეწონილი.

მოთხოვნის მხარის ჩანაცვლების შეფასება

მაგისტრალური/ძირითადი ქსელი და „backhaul“ გადაცემის ქსელის სეგმენტები ფუნქციური დანიშნულებით ურთიერთშენაცვლებად მომსახურების სახეებს არ წარმოადგენენ. თითოეული მათგანი სპეციფიკური მოთხოვნების უზრუნველსაყოფად გამოიყენება. აღნიშნულიდან გამომდინარე, ამ მომსახურებებზე მცირე, მაგრამ მნიშვნელოვანი ოდენობით ტარიფების („SSNIP“ Test) გაზრდისას საბითუმო მომსახურების მომხმარებელი ნაკლებად სავარაუდოა, რომ ერთი მომსახურებიდან მეორეზე გადავიდეს, რადგან თითოეული მათგანი დაკავშირებულია ქსელის სხვადასხვა კომპონენტებთან. ამასთან ერთად, მაგისტრალური/ძირითადი ქსელი წარმოადგენს ორ განსხვავებულ გეოგრაფიულ ზონას შორის კავშირს, ხოლო „backhaul“ გადაცემის სეგმენტი არის ერთი და იმავე გეოგრაფიულ ზონაში უზრუნველყოფილი კავშირი, ამიტომ ძირითად/მაგისტრალურ და „backhaul“ ქსელების გამოყოფილი არხები ურთიერთშემავსებელი მომსახურებებია. შესაბამისად, მიგვაჩნია, რომ მაგისტრალურ და „backhaul“ არხებთან დაშვების საბითუმო მომსახურებები ბაზრის სხვადასხვა სეგმენტებად უნდა იქნას განხილული.

მიწოდების მხარის ჩანაცვლების შეფასება

მაგისტრალურ და „Backhaul“ ქსელებით გამოყოფილი არხებით უზრუნველყოფას განსხვავებული ეკონომიკური დანახარჯები გააჩნიათ. ძირითადი/მაგისტრალური ქსელის აგება მჭიდროდ დასახლებულ და კონცენტრირებული ტრაფიკის მქონე პუნქტებისთვისაა დამახასიათებელი, ხოლო „Backhaul“ ქსელი მოიცავს ერთ რეგიონალურ სივრცეში არსებულ კვანძებს შორის კავშირს. შესაბამისად, „Backhaul“ ქსელი უზრუნველყოფს არა აგრეგირებული და ნაკლები მოცულობის ტრაფიკის ტრანსპორტირებას. აღნიშნული განსხვავებების გამო მიგვაჩნია, რომ მაგისტრალური ქსელით მომსახურების მიწოდებლებს არ შეუძლიათ დამატებითი დანახარჯების, რისკების და დროის გარეშე მოახერხონ „Backhaul“ ქსელის მომსახურებით ქსელთან დაშვების მსურველის უზრუნველყოფა. შესაბამისად, მიგვაჩნია, რომ მაგისტრალურ და „backhaul“ ქსელის არხებთან დაშვების საბითუმო მომსახურებები ბაზრის სხვადასხვა სეგმენტებად უნდა იქნას განხილული.

საბითუმო მომსახურების გეოგრაფიული საზღვრები

ადგილობრივ და რეგიონულ დონეზე გამოყოფილი არხების მომსახურების მიწოდების გეოგრაფიული საზღვრების დადგენისას, განხილულ იქნა გამოყოფილი არხების მომსახურების მიწოდებას შორის ის განსხვავებები, რომელიც ორ განსხვავებულ გეოგრაფიულ ზონებს შორის და ერთ გეოგრაფიულ ზონაში დამყარებული ელექტრონული კომუნიკაციების კავშირებიდან გამომდინარეობს. მაგისტრალური ქსელისთვის დამახასიათებელია მაღალი შესაძლებლობების კვანძები, რომელიც ოპერატორის დაშვების ქსელიდან წარმოშობილი აგრეგირებული სიმძლავრეების გატარების შესაძლებლობას იძლევა. საქართველოში ძირითადი/მაგისტრალური ქსელი ქალაქებს შორის კავშირის დასამყარებელი საშუალებაა. აღნიშნულიდან გამომდინარე მიგვაჩნია, რომ მაგისტრალური ქსელის საბითუმო მომსახურების გეოგრაფიული საზღვრები მიმართულებების (A წერტილი - B წერტილი) მიხედვით უნდა განისაზღვროს.

„backhaul“ გადაცემის ქსელის სეგმენტი ერთ გეოგრაფიულ ზონაში უზრუნველყოფილი ისეთი კავშირია, რომელიც საბოლოო მომხმარებელთან არ სრულდება. ამასთან, მომსახურების მიწოდების მხარის ჩანაცვლების პირობების გათვალისწინებით, „backhaul“ გადაცემის ქსელით მომსახურების გეოგრაფიულ საზღვრები უნდა განისაზღვროს რეგიონალურ დონეზე ისეთი დასახლებული პუნქტების მიხედვით, სადაც ერთი ავტორიზებული პირის საკუთრებაში ორი ან ორზე მეტი დაშვების წერტილია განთავსებული.

ზემოაღნიშნულიდან გამომდინარე, მაგისტრალურ/ძირითად (“trunk”) ქსელთან დაშვების საბითუმო მომსახურების ბაზრის შესაბამისი სეგმენტის გეოგრაფიული საზღვრები განისაზღვრა დასახლებულ პუნქტებს შორის დამაკავშირებელი მიმართულებების/მარშუტების მიხედვით, ხოლო „Backhaul“ გადაცემის ქსელთან დაშვების საბითუმო მომსახურების ბაზრის შესაბამისი სეგმენტის გეოგრაფიული საზღვრები განისაზღვრა რეგიონალურ დონეზე (ქალაქები, ადმინისტრაციული ცენტრები, დასახლებული პუნქტები), სადაც ერთი ავტორიზებული პირის საკუთრებაში ორი ან ორზე მეტი დაშვების წერტილია განთავსებული.

რეგულირებას დაქვემდებარებული საბითუმო მომსახურების ბაზრის შესაბამის სეგმენტების განსაზღვრა

ყოველივე ზემოაღნიშნულიდან გამომდინარე გამოყოფილი არხებით მომსახურების მიწოდების ნებისმიერ ტექნოლოგიისთვის (Dark fiber, Ethernet, WDM) და ამ მომსახურების მიწოდების ყველა მოცულობისთვის (1მბ/წმ, 2 მბ/წმ, ... 100 მბ/წმ,1გბტ/წმ, ... და ა.შ.) განისაზღვრა:

ა) მაგისტრალურ/ძირითად (“trunk”) ქსელთან დაშვების საბითუმო მომსახურების ბაზრის შესაბამისი სეგმენტი;

ბ) „Backhaul“ გადაცემის ქსელთან დაშვების საბითუმო მომსახურების ბაზრის შესაბამისი სეგმენტი;

მაგისტრალურ/ძირითად (“trunk”) ქსელთან დაშვების საბითუმო მომსახურების ბაზრის შესაბამისი სეგმენტის გეოგრაფიული საზღვრები განისაზღვრა დასახლებულ პუნქტებს შორის დამაკავშირებელი მიმართულებების/მარშუტების მიხედვით, ხოლო „Backhaul“ გადაცემის ქსელთან დაშვების საბითუმო მომსახურების ბაზრის შესაბამისი სეგმენტის გეოგრაფიული საზღვრები განისაზღვრა რეგიონალურ დონეზე (ქალაქები, ადმინისტრაციული ცენტრები, დასახლებული პუნქტები, სადაც ერთი ავტორიზებული პირის საკუთრებაში ორი ან ორზე მეტი დაშვების წერტილია განთავსებული).

ბაზრის ანალიზი

ბაზრის ანალიზის მიზანს წარმოადგენს იმ ფაქტის შეფასება, არის თუ არა ჩვენს მიერ იდენტიფიცირებული და განსაზღვრული ბაზრის შესაბამისი სეგმენტი ეფექტიანად კონკურენტუნარიანი, ანუ წარმოდგენილია თუ არა ბაზრის შესაბამის სეგმენტზე ერთი ან ერთზე მეტი ავტორიზებული პირი (პირები), რომელსაც ინდივიდუალურად და/ან ერთობლივად მნიშვნელოვანი საბაზრო ძალაუფლება გააჩნია.

ბაზრის შესაბამის სეგმენტზე ავტორიზებული პირის მიერ მნიშვნელოვანი საბაზრო ძალაუფლების ფლობის ანალიზისას, კომისიამ შეაფასა შემდეგი კრიტერიუმები:

- ავტორიზებული პირის საბაზრო წილი და მისი საერთო მოცულობა;
- რთულად დუბლირებადი ინფრასტრუქტურა;
- ტექნოლოგიური უპირატესობა;
- მომხმარებლის ძალაუფლების დაბალი დონე და/ან არ არსებობა;
- კაპიტალთან და ფინანსურ რესურსებთან მარტივი ან პრივილეგირებული წვდომის შესაძლებლობა;
- დივერსიფიცირებული მომსახურების სახეები;
- მასშტაბის ეკონომია;
- მომსახურების სახეების მრავალფეროვნებით განპირობებული ეკონომია (მრავალფეროვნების ეკონომია);
- ვერტიკალური ინტეგრაცია;

- საცალო გაყიდვების განვითარებული ქსელი;
- პოტენციური კონკურენტების არ არსებობა;
- ბაზრის შესაბამის სეგმენტზე ავტორიზებული პირის გაფართოებასთან დაკავშირებით არსებული ბარიერები.

ზემოთ ჩამოთვლილიდან გამოყენებული იქნა მხოლოდ იმ კრიტერიუმის კომბინაცია, რომლებიც ყველაზე უფრო მიზანშეწონილია აღნიშნული ბაზრის შესაბამის სეგმენტზე კონკურენტული გარემოს შესაფასებლად.

ავტორიზებული პირის საბაზრო წილი და მისი საერთო მოცულობა - ბაზრის შესაბამის სეგმენტზე ავტორიზებული პირის საერთო მოცულობის შესაფასებლად, ბაზარზე მის მიერ დაკავებული საბაზრო ხვედრითი წილი გამოიყენება. საბაზრო ხვედრითი წილი შეიძლება განსაზღვრული იქნას შესაბამისი მომსახურების მიწოდებით მიღებული შემოსავლების, აბონენტების რაოდენობის, ქსელის ან ქსელის შესაბამისი ელემენტების მოცულობების მიხედვით.

„ელექტრონული კომუნიკაციების შესახებ“ საქართველოს კანონის 22-ე მუხლის მე-10 და მე-11 პუნქტების თანახმად, მომსახურების ბაზრის შესაბამის სეგმენტზე მნიშვნელოვანი საბაზრო ძალაუფლების დადგენის ძირითადი კრიტერიუმის შესაბამისად, ავტორიზებული პირი განისაზღვრება მნიშვნელოვანი საბაზრო ძალაუფლების მქონედ, თუ ბაზრის შესაბამის სეგმენტზე უკავია საბაზრო წილის არანაკლებ 40 პროცენტისა. რამდენიმე ავტორიზებული პირი განიხილება ერთობლივი მნიშვნელოვანი საბაზრო ძალაუფლების მქონედ, თუ მომსახურების ბაზრის შესაბამის სეგმენტზე:

ორი ავტორიზებული პირის ჯამური საბაზრო წილი აღწევს სულ მცირე 60 პროცენტს, ამასთანავე, თითოეულის საბაზრო წილი უნდა იყოს არანაკლებ 25 პროცენტისა;

სამი ავტორიზებული პირის ჯამური საბაზრო წილი აღწევს სულ მცირე 80 პროცენტს, ამასთანავე, თითოეულის საბაზრო წილი უნდა იყოს არანაკლებ 15 პროცენტისა.

ბაზრის ანალიზისას, ასევე, გათვალისწინებულ იქნა აღნიშნული ბაზრის შესაბამის სეგმენტებზე მოქმედი სხვა ავტორიზებული პირების საბაზრო ხვედრითი წილების შესახებ მონაცემები, რაც განსაზღვრავს, ახასიათებს თუ არა ბაზრის შესაბამის სეგმენტს ეფექტიანი კონკურენციის ტენდენცია. ამასთან ერთად, მხოლოდ საბაზრო ხვედრითი წილის შესახებ მონაცემები არ იქნა გამოყენებული მნიშვნელოვანი საბაზრო ძალაუფლების შეფასების კრიტერიუმად.

მაგისტრალურ/ძირითად (“trunk”) ქსელთან და „Backhaul” გადაცემის ქსელთან საბითუმო დაშვების მომსახურების ბაზრის შესაბამის სეგმენტებზე ავტორიზებული პირის მიერ დაკავებული საბაზრო ხვედრითი წილის განსაზღვრისთვის, გაანგარიშებაში გამოყენებულ იქნა, როგორც ქსელის დატვირთვის მოცულობები (მბ/წმ), ასევე ოპტიკურ-ბოჭკოვანი კაბელის ღეროების/მარღვების ოდენობები. ამასთან, კომპანიის საერთო მოცულობის შეფასებისას გათვალისწინებული იქნა ზემოაღნიშნული საბითუმო მომსახურებების საკუთარი შიდა მოხმარებისთვის გამოყენების და ასევე, ამ საბითუმო მომსახურებასთან სხვა ავტორიზებული პირების დაშვების მოცულობებიც. საბაზრო ძალაუფლების განსაზღვრისას ორივე მონაცემის ერთობლივად არსებობისას, უპირატესობა მიენიჭა ქსელის მოცულობის (მბ/წმ) მაჩვენებლებს.

იმ შემთხვევაში, როდესაც მომსახურების კონკრეტულ გეოგრაფიულ ზონაში სხვადასხვა ავტორიზებული პირები წარმოდგენილი იყვნენ მხოლოდ ოპტიკურ-ბოჭკოვანი კაბელით ან ქსელის აქტიური მოწყობილობებით (გამტარუნარიანობა მბ/წმ), საბაზრო ხვედრითი წილი განისაზღვრა ცალ-ცალკე ოპტიკურ-ბოჭკოვანი კაბელის ღეროების/მარღვების ოდენობების და ქსელის აქტიური მოწყობილობების დატვირთვის მოცულობის გამტარუნარიანობის მიხედვით. ასეთ შემთხვევაში საბაზრო ძალაუფლების მქონე ავტორიზებული პირის დადგენისას გათვალისწინებულ იქნა ავტორიზებული პირის მიერ ერთ-ერთ (რომელსაც ფლობდა) ან ოპტიკურ-ბოჭკოვანი კაბელის ღეროების/მარღვების ოდენობების საერთო მოცულობაში ან ქსელის აქტიური მოწყობილობების გამტარუნარიანობის საერთო მოცულობაში მნიშვნელოვანი საბაზრო ძალაუფლების განსაზღვრისთვის კანონით დადგენილი შესაბამისი ოდენობები.

ძირითადი/მაგისტრალური (“Trunk”) ქსელის სეგმენტი წარმოადგენს ქსელის ძირითად კვანძებს შორის აგრეგირებულ კავშირს. ქსელის მფლობელი ავტორიზებული პირის ძირითადი ქსელის სხვა ავტორიზებული პირისთვის გაზიარება, ტრაფიკის სხვადასხვა ნაკადების საშუალებით ხორციელდება და ის აკავშირებს ძირითადი ქსელის ისეთ კვანძებს, როგორცაა ქალაქები და დასახლებული პუნქტები.

ცხრილი N5-ში მოცემულია ინფორმაცია ავტორიზებული პირების მიხედვით მაგისტრალური არხების მიმართულებების/მარშრუტებისა და მოცულობების შესახებ.

ცხრილი N5

მიმართულება	სილქნეტი		მაგთიკომი		დელტაკომი		ახალი ქსელები		ფოპტნეტი		კავკასუს ონლაინი		პისი მაქსი		რკინიგზის ტელეკომი		საქართველოს რკინიგზა	
	FO	Capacity	F	Capacity	F	Capacity	FO	Capacity	F	Capacity	F	Capacity	FO	Capacity	FO	Capacity	FO	Capacity
	რაოდენობა	მოცულობა მბ/წმ	რაოდენობა	მოცულობა მბ/წმ	რაოდენობა	მოცულობა მბ/წმ	რაოდენობა	მოცულობა მბ/წმ	რაოდენობა	მოცულობა მბ/წმ	რაოდენობა	მოცულობა მბ/წმ	რაოდენობა	მოცულობა მბ/წმ	რაოდენობა	მოცულობა მბ/წმ	რაოდენობა	მოცულობა მბ/წმ
თბილისი - ბათუმი (ქუთაისი) ¹	8	80,000	-	160,000	48	40,000	-	-	8	-	-	10,000	-	-	2	10,000	10	622
თბილისი - ფოთი ²	-	-	-	30,000	-	-	-	10,000	-	-	-	-	72	-	-	-	-	-
თბილისი - კასპი ³	-	-	-	15,000	12	-	-	-	-	-	-	-	-	-	-	-	-	-
ფოთი - ბათუმი ⁴	-	80,000	-	20,000	48	10,000	-	10,000	8	-	-	10,000	72	-	2	10,000	10	622
ხაშური - გორი	-	-	-	40,000	12	-	-	-	-	-	-	-	-	-	-	-	-	-
ბათუმი - ქვიშხეთი ⁵	-	-	-	-	48	10,000	-	-	-	-	-	-	-	-	-	-	-	-
გორი - კასპი	-	-	-	20,000	12	-	-	-	2	-	-	-	-	-	-	-	-	-
ზესტაფონი - ალავერდი	72	-	-	-	-	-	-	-	-	-	-	-	-	-	-	-	-	-
ზესტაფონი - თერჯოლა	-	-	-	-	-	-	-	1,000	4	-	-	-	-	-	-	-	-	-
ქუთაისი - წყალტუბო	24	10,000	-	10,000	24	-	-	-	-	-	-	-	-	-	-	-	-	-
ქუთაისი - მარტვილი ⁶	-	-	-	10,000	24	-	-	1,000	24	-	-	-	-	-	-	-	-	-
სენაკი - ხობი -	24	10,000	-	-	36	-	-	-	-	-	-	-	32	-	-	-	-	-

მიმართულება	სილქნეტი		მაგთიკომი		დელტაკომი		ახალი ქსელები		ფოპტნეტი		კავკასუს ონლაინი		პისი მაქსი		რკინიგზის ტელეკომი		საქართველოს რკინიგზა	
	FO	Capacity	F O	Capacity	F O	Capacity	FO	Capacity	F O	Capacity	F O	Capacity	FO	Capacity	FO	Capacity	FO	Capacity
	რაოდენობა	მოცულობა მბ/წმ	რაოდენობა	მოცულობა მბ/წმ	რაოდენობა	მოცულობა მბ/წმ	რაოდენობა	მოცულობა მბ/წმ	რაოდენობა	მოცულობა მბ/წმ	რაოდენობა	მოცულობა მბ/წმ	რაოდენობა	მოცულობა მბ/წმ	რაოდენობა	მოცულობა მბ/წმ	რაოდენობა	მოცულობა მბ/წმ
ზუგდიდი																		
თბილისი - ბათუმი (ახალციხე) ⁷	72	80,000	-	-	48	10,000	-	-	-	-	-	6,000	-	-	-	-	-	-
თბილისი - ახალქალაქი ⁸	-	-	1 ⁸	20,000	-	-	-	-	-	-	-	-	-	-	-	-	-	-
ახალციხე - ვალე	96	-	-	-	48	-	-	-	-	-	-	-	-	-	-	-	-	-
ახალციხე - აბასთუმანი	72	1,000	-	-	-	-	-	-	-	-	-	-	-	-	-	-	-	-
ქედა - ხელვაჩაური	24	-	-	-	-	-	-	-	-	-	-	-	-	-	-	-	-	-
ბათუმი - სარფი	72	-	-	-	96	-	-	-	-	-	-	-	-	-	-	-	10	622
ქობულეთი - ოზურგეთი	72	10,000	-	-	-	-	-	-	-	-	-	-	-	-	-	-	-	-
თბილისი - თელავი ⁹	72	20,000	-	40,000	48	10,000	-	-	-	-	-	6,000	72	-	-	-	-	-
თელავი - ლაგოდეხი ¹⁰	-	-	-	-	48	10,000	-	-	-	-	-	-	-	-	-	-	-	-
თბილისი - თიანეთი ¹¹	-	-	-	10,000	12	-	-	-	-	-	-	-	-	-	-	-	-	-
თელავი - თიანეთი ¹²	-	-	-	3,000	12	-	-	-	-	-	-	-	-	-	-	-	-	-
გურჯაანი - ყვარელი	-	-	-	10,000	12	-	-	-	-	-	-	-	96	-	-	-	-	-
ბაკურციხე - ლაგოდეხი	-	-	-	20,000	48	10,000	-	-	-	-	-	-	-	-	-	-	-	-

მიმართულება	სილქნეტი		მაგთიკომი		დელტაკომი		ახალი ქსელები		ფოპტნეტი		კავკასუს ონლაინი		პისი მაქსი		რკინიგზის ტელეკომი		საქართველოს რკინიგზა	
	FO	Capacity	F O	Capacity	F O	Capacity	FO	Capacity	F O	Capacity	F O	Capacity	FO	Capacity	FO	Capacity	FO	Capacity
	რაოდენობა	მოცულობა მბ/წმ	რაოდენობა	მოცულობა მბ/წმ	რაოდენობა	მოცულობა მბ/წმ	რაოდენობა	მოცულობა მბ/წმ	რაოდენობა	მოცულობა მბ/წმ	რაოდენობა	მოცულობა მბ/წმ	რაოდენობა	მოცულობა მბ/წმ	რაოდენობა	მოცულობა მბ/წმ	რაოდენობა	მოცულობა მბ/წმ
ბაკურციხე - დედოფლისწყარო	-	-	-	20,000	12	-	-	-	-	-	-	-	-	-	-	-	-	-
თელავი - დუშეთი ¹³	72	-	-	-	36	-	-	-	-	-	-	-	-	-	-	-	-	-
გურჯაანი - ლაგოდეხი ¹⁴	24	-	-	-	-	-	-	-	-	-	-	-	-	-	-	-	-	-
ბაკურციხე- წნორი ¹⁵	72	-	-	-	-	-	-	-	-	-	-	-	-	-	-	-	-	-
წნორი - დედოფლისწყარო	72	-	-	-	-	-	-	-	-	-	-	-	-	-	-	-	-	-
ლაგოდეხი-განჯალა	-	-	-	5,000	12	-	-	-	-	-	-	-	-	-	-	-	-	-
თბილისი - დუშეთი ¹⁶	72	10,000	-	-	36	-	-	-	-	-	-	6,000	-	-	-	-	-	-
დუშეთი -ლარსი ¹⁷	72	-	-	-	-	-	-	-	-	-	-	10,000	-	-	-	-	-	-
თბილისი - გარდაბანი ¹⁸	8	10,000	-	20,000	12	-	-	-	-	-	-	-	-	-	2	1,000	10	622
თბილისი - კაზრეთი ¹⁹	-	-	-	-	-	-	-	-	4	-	-	-	-	-	-	-	-	-
გარდაბანი - წითელი ხიდი	72	-	-	-	-	-	-	-	-	-	-	-	-	-	2	1,000	10	-
ბორჯომი - ბაკურიანი ²⁰	24	1,000	-	-	-	-	-	-	-	-	-	-	-	-	-	-	-	-
ხაშური - ახალციხე ²¹	12	-	-	-	-	-	-	-	-	-	-	-	-	-	-	-	-	-
თბილისი -	8	10,000	-	30,000	24	10,000	-	-	-	-	-	10,000	-	-	2	1,000	10	622

მიმართულება	სილქნეტი		მაგთიკომი		დელტაკომი		ახალი ქსელები		ფოპტნეტი		კავკასუს ონლაინი		პისი მაქსი		რკინიგზის ტელეკომი		საქართველოს რკინიგზა	
	FO	Capacity	F O	Capacity	F O	Capacity	FO	Capacity	F O	Capacity	F O	Capacity	FO	Capacity	FO	Capacity	FO	Capacity
	რაოდენობა	მოცულობა მბ/წმ	რაოდენობა	მოცულობა მბ/წმ	რაოდენობა	მოცულობა მბ/წმ	რაოდენობა	მოცულობა მბ/წმ	რაოდენობა	მოცულობა მბ/წმ	რაოდენობა	მოცულობა მბ/წმ	რაოდენობა	მოცულობა მბ/წმ	რაოდენობა	მოცულობა მბ/წმ	რაოდენობა	მოცულობა მბ/წმ
მარნეული ²²								-										
მარნეული - სადახლო ²³	72	-	-	20,000	48	-	-	-	-	-	-	-	48	-	6	1,000	10	622
მარნეული - წითელი ხიდი	-	-	-	5,000	48	-	-	-	-	-	-	-	-	-	-	-	-	-
ბოლნისი - თეთრი წყარო	72	1,000	-	-	-	-	-	-	-	-	-	-	-	-	-	-	-	-
ბოლნისი - მარნეული	-	-	-	10,000	12	-	-	-	-	-	-	-	96	-	-	-	-	-
ჩაქვი - სამტრედია ²⁴	-	-	-	-	-	-	-	-	-	-	-	-	-	-	-	-	10	622
ნატანები - ოზურგეთი	-	-	-	-	24	-	-	-	-	-	-	-	-	-	-	-	8	622
ზესტაფონი - საჩხერე ²⁵	-	-	-	-	-	-	-	-	-	-	10,000	-	-	-	-	-	8	622
ზესტაფონი - ბათუმი ²⁶	-	-	-	20,000	-	-	-	-	-	-	-	-	48	-	-	-	-	-
თბილისი - ქუთაისი	-	-	-	160,000	-	10,000	-	-	-	-	-	-	48	-	-	-	-	-
წალკა - ახალქალაქი	-	-	-	-	-	-	-	-	-	-	-	-	72	-	-	-	-	-
თბილისი - ლარსი ²⁷	-	-	-	-	-	-	-	-	-	-	-	-	24	-	-	-	-	-
ზუგდიდი - ანაკლია	-	-	-	-	-	-	-	-	-	-	-	-	24	-	-	-	-	-
რუსთავი მარნეული	-	-	-	-	-	-	-	-	-	-	-	-	96	-	-	-	-	-

მიმართულება	სილქნეტი		მაგთიკომი		დელტაკომი		ახალი ქსელები		ფოპტნეტი		კავკასუს ონლაინი		პისი მაქსი		რკინიგზის ტელეკომი		საქართველოს რკინიგზა	
	FO	Capacity	F O	Capacity	F O	Capacity	FO	Capacity	F O	Capacity	F O	Capacity	FO	Capacity	FO	Capacity	FO	Capacity
	რაოდენობა	მოცულობა მბ/წმ	რაოდენობა	მოცულობა მბ/წმ	რაოდენობა	მოცულობა მბ/წმ	რაოდენობა	მოცულობა მბ/წმ	რაოდენობა	მოცულობა მბ/წმ	რაოდენობა	მოცულობა მბ/წმ	რაოდენობა	მოცულობა მბ/წმ	რაოდენობა	მოცულობა მბ/წმ	რაოდენობა	მოცულობა მბ/წმ
თელავი - ყვარელი	-	-	-	-	-	-	-	-	-	-	-	-	72	-	-	-	-	-
ახალციხე - ახალქალაქი	-	-	-	-	-	-	-	-	-	-	-	-	72	-	-	-	-	-
რუსთავი - გურჯაანი	-	-	-	-	-	-	-	-	-	-	-	-	96	-	-	-	-	-

ცხრილი N6-ში მოცემულია ინფორმაცია მაგისტრალური არხების მიმართულებების/მარშუტებისა და ავტორიზებული პირების ხვედრითი საბაზრო წილების შესახებ.

ცხრილი N6

მიმართულება	სილქნეტი		მაგთიკომი		დელტაკომი		ახალი ქსელები		ფოპტნეტი		კავკასუს ონლაინი		პისი მაქსი		რკინიგზის ტელეკომი		საქართველოს რკინიგზა	
	FO	Capacity	FO	Capacity	FO	Capacity	FO	Capacity	FO	Capacity	FO	Capacity	FO	Capacity	F O	Capacity	FO	Capacity
	%	%	%	%	%	%	%	%	%	%	%	%	%	%	%	%	%	%
თბილისი - ბათუმი (ქუთაისი) ¹	11	27	-	53	63	13	-	-	11	0	-	3	-	-	3	3	13	0
თბილისი - ფოთი ²	-	-	-	75	-	-	-	25	-	-	-	-	100	-	-	-	-	-
თბილისი - კასპი ³	-	-	-	100	100	-	-	-	-	-	-	-	-	-	-	-	-	-
ფოთი - ბათუმი ⁴	-	57	-	14	35	7	-	7	6	0	-	7	51	-	1	7	7	1
ხაშური - გორი	-	-	-	100	100	-	-	-	-	-	-	-	-	-	-	-	-	-
ბათუმი - ქვიშხეთი ⁵	-	-	-	-	100	100	-	-	-	-	-	-	-	-	-	-	-	-

მიმართულება	სილქნეტი		მაგთიკომი		დელტაკომი		ახალი კსელები		ფოპტნეტი		კავკასუს ონლაინი		პისი მაქსი		რკინიგზის ტელეკომი		საქართველოს რკინიგზა	
	FO	Capacity	FO	Capacity	FO	Capacity	FO	Capacity	FO	Capacity	FO	Capacity	FO	Capacity	FO	Capacity	FO	Capacity
	%	%	%	%	%	%	%	%	%	%	%	%	%	%	%	%	%	%
გორი - კასპი	-	-	-	100	86	-	-	-	14	-	-	-	-	-	-	-	-	-
ზესტაფონი - ალავერდი	100	-	-	-	-	-	-	-	-	-	-	-	-	-	-	-	-	-
ზესტაფონი - თერჯოლა	-	-	-	-	-	-	-	100	100	-	-	-	-	-	-	-	-	-
ქუთაისი -წყალტუბო	50	50	-	50	50	-	-	-	-	-	-	-	-	-	-	-	-	-
ქუთაისი - მარტვილი ⁶	-	-	-	91	50	-	-	9	50	-	-	-	-	-	-	-	-	-
სენაკი - ხობი - ზუგდიდი	26	100	-	-	39	-	-	-	-	-	-	-	35	-	-	-	-	-
თბილისი - ბათუმი (ახალციხე) ⁷	60	83	-	-	40	10	-	-	-	-	-	6	-	-	-	-	-	-
თბილისი - ახალქალაქი ⁸	-	-	-	100	-	-	-	-	-	-	-	-	-	-	-	-	-	-
ახალციხე - ვალე	67	-	-	-	33	-	-	-	-	-	-	-	-	-	-	-	-	-
ახალციხე - აბასთუმანი	100	100	-	-	-	-	-	-	-	-	-	-	-	-	-	-	-	-
ქედა -ხელვაჩაური	100	-	-	-	-	-	-	-	-	-	-	-	-	-	-	-	-	-
ბათუმი - სარფი	40	-	-	-	54	-	-	-	0	-	-	-	-	-	-	-	6	100
ქობულეთი - ოზურგეთი	100	100	-	-	-	-	-	-	-	-	-	-	-	-	-	-	-	-
თბილისი - თელავი ⁹	38	26	-	53	25	13	-	-	-	-	-	8	38	-	-	-	-	-
თელავი - ლაგოდეხი ¹⁰	-	-	-	-	100	100	-	-	-	-	-	-	-	-	-	-	-	-
თბილისი - თიანეთი ¹¹	-	-	-	100	10	-	-	-	-	-	-	-	-	-	-	-	-	-

მიმართულება	სილქნეტი		მაგთიკომი		დელტაკომი		ახალი ქსელები		ფოპტნეტი		კავკასუს ონლაინი		პისი მაქსი		რკინიგზის ტელეკომი		საქართველოს რკინიგზა	
	FO	Capacity	FO	Capacity	FO	Capacity	FO	Capacity	FO	Capacity	FO	Capacity	FO	Capacity	FO	Capacity	FO	Capacity
	%	%	%	%	%	%	%	%	%	%	%	%	%	%	%	%	%	%
	-				0	-		-								-		
თელავი - თიანეთი ¹²	-	-	-	100	100	-	-	-	-	-	-	-	-	-	-	-	-	-
გურჯაანი - ყვარელი	-	-	-	100	11	-	-	-	-	-	-	-	89	-	-	-	-	-
ბაკურციხე - ლაგოდეხი	-	-	-	67	100	33	-	-	-	-	-	-	-	-	-	-	-	-
ბაკურციხე - დედოფლისწყარო	-	-	-	100	100	-	-	-	-	-	-	-	-	-	-	-	-	-
თელავი - დუშეთი ¹³	67	-	-	-	33	-	-	-	-	-	-	-	-	-	-	-	-	-
გურჯაანი - ლაგოდეხი ¹⁴	100	-	-	-	-	-	-	-	-	-	-	-	-	-	-	-	-	-
ბაკურციხე- წნორი ¹⁵	100	-	-	-	-	-	-	-	-	-	-	-	-	-	-	-	-	-
წნორი - დედოფლისწყარო	100	-	-	-	-	-	-	-	-	-	-	-	-	-	-	-	-	-
ლაგოდეხი-განჯალა	-	-	-	100	100	-	-	-	-	-	-	-	-	-	-	-	-	-
თბილისი - დუშეთი ¹⁶	67	63	-	-	33	-	-	-	-	-	-	38	-	-	-	-	-	-
დუშეთი -ლარსი ¹⁷	100	-	-	-	-	-	-	-	-	-	-	100	-	-	-	-	-	-
თბილისი - გარდაბანი ¹⁸	25	32	-	63	38	-	-	-	0	-	-	-	-	6	3	31	2	
თბილისი -კაზრეთი ¹⁹	-	-	-	-	-	-	-	100	-	-	-	-	-	-	-	-	-	-
გარდაბანი - წითელი ხიდი	86	-	-	-	-	-	-	-	0	-	-	-	-	2	100	12	-	
ბორჯომი -ბაკურიანი ²⁰	100	100	-	-	-	-	-	-	-	-	-	-	-	-	-	-	-	-

მიმართულება	სილქნეტი		მაგთიკომი		დელტაკომი		ახალი კსელები		ფოპტნეტი		კავკასუს ონლაინი		პისი მაქსი		რკინიგზის ტელეკომი		საქართველოს რკინიგზა	
	FO	Capacity	FO	Capacity	FO	Capacity	FO	Capacity	FO	Capacity	FO	Capacity	FO	Capacity	FO	Capacity	FO	Capacity
	%	%	%	%	%	%	%	%	%	%	%	%	%	%	%	%	%	%
ხაშური - ახალციხე ²¹	100	-	-	-	-	-	-	-	-	-	-	-	-	-	-	-	-	-
თბილისი - მარნეული ²²	18	16	-	49	55	16	-	-	-	0	-	16	-	-	5	2	23	1
მარნეული - სადახლო ²³	39	-	-	92	26	-	-	-	-	0	-	-	26	-	3	5	5	3
მარნეული - წითელი ხიდი	-	-	-	100	100	-	-	-	-	-	-	-	-	-	-	-	-	-
ბოლნისი - თეთრი წყარო	100	100	-	-	-	-	-	-	-	-	-	-	-	-	-	-	-	-
ბოლნისი - მარნეული	-	-	-	100	11	-	-	-	-	-	-	-	89	-	-	-	-	-
ჩაქვი - სამტრედია ²⁴	-	-	-	-	-	-	-	-	-	0	-	-	-	-	-	-	100	100
ნატანები - ოზურგეთი	-	-	-	-	75	-	-	-	-	0	-	-	-	-	-	-	25	100
ზესტაფონი - საჩხერე ²⁵	-	-	-	-	-	-	-	-	-	0	-	94	-	-	-	-	100	6
ზესტაფონი - ბათუმი ²⁶	-	-	-	100	-	-	-	-	-	-	-	-	100	-	-	-	-	-
თბილისი - ქუთაისი	-	-	-	94	-	6	-	-	-	-	-	-	100	-	-	-	-	-
წალკა - ახალქალაქი	-	-	-	-	-	-	-	-	-	-	-	-	100	-	-	-	-	-
თბილისი - ლარსი ²⁷	-	-	-	-	-	-	-	-	-	-	-	-	100	-	-	-	-	-
ზუგდიდი - ანაკლია	-	-	-	-	-	-	-	-	-	-	-	-	100	-	-	-	-	-
რუსთავი მარნეული	-	-	-	-	-	-	-	-	-	-	-	-	100	-	-	-	-	-
თელავი - ყვარელი	-	-	-	-	-	-	-	-	-	-	-	-	-	-	-	-	-	-

მიმართულება	სილქნეტი		მაგთიკომი		დელტაკომი		ახალი ქსელები		ფოპტნეტი		კავკასუს ონლაინი		პისი მაქსი		რკინიგზის ტელეკომი		საქართველოს რკინიგზა	
	FO	Capacity	FO	Capacity	FO	Capacity	FO	Capacity	FO	Capacity	FO	Capacity	FO	Capacity	F O	Capacity	FO	Capacity
	%	%	%	%	%	%	%	%	%	%	%	%	%	%	%	%	%	%
	-					-		-					100			-		-
ახალციხე - ახალქალაქი	-	-	-	-	-	-	-	-	-	-	-	-	100	-	-	-	-	-
რუსთავი - გურჯაანი	-	-	-	-	-	-	-	-	-	-	-	-	100	-	-	-	-	-

შენიშვნა:

1. ბაზრის ანალიზში მონაწილე კომპანიებიდან აფილირებული ავტორიზებული პირებია: ა) შპს „ახალი ქსელები“, შპს „ახტელი“ და შპს „ფოპტნეტი“; ბ) შპს „მაგთიკომი“ და შპს „დელტა კომმი“; გ) სს „სილქნეტი“ და შპს „ჯეოსელი“. შესაბამისად, მნიშვნელოვანი საბაზრო ძალაუფლების დასადგენად აღნიშნული ავტორიზებული პირების საბაზრო ხვედრითი წილები შეიკრიბა.

2. 2018 წლის პირველ ნოემბერს შპს „ჯეოსელი“ შეერწყა სს „სილქნეტს“. შესაბამისად ამ გადაწყვეტილებით გათვალისწინებული სპეციფიკური ვალდებულებები გავრცელდება სს „სილქნეტზე“.

შენიშვნა: ცხრილში მოცემული მაგისტრალური მონაკვეთები მოცემულია დამაბოლოებელ წერტილებს შორის დასახელებებით (A საწყისი და B საბოლოო წერტილები), თუმცა აღნიშნულ ორ წერტილს შორის მაგისტრალური მონაკვეთი გაივლის ასევე სხვა დასახლებულ პუნქტებსაც, სადაც შესაძლებელია ქსელთან დაშვების მსურველი ავტორიზებული პირის, მნიშვნელოვანი საბაზრო ძალაუფლების მქონე ოპერატორის ქსელთან დაშვება.

მაგისტრალური მონაკვეთების შემადგენელი ნაწილები (დასახლებული პუნქტები)

ავტორიზებული პირების მიხედვით.

1. თბილისი - ბათუმი (ქუთაისის გავლით)

o სს „სილქნეტი“

o დასახლებული პუნქტები:

თბილისი, მცხეთა, კასპი, გორი, ქარელი, ხაშური, ხარაგაული, ზესტაფონი, ქუთაისი, სამტრედია, აბაშა, სენაკი, ფოთი, ლანჩხუთი, ქობულეთი, ბათუმი.

o შპს „საქართველოს რკინიგზა“

o დასახლებული პუნქტები:

თბილისი, ზაჰესი, კასპი, აგარა, ხაშური, წიფი, მარელისი, ძირულა, ზესტაფონი, რიონი, კოპიტნარი, სამტრედია, საჯავახო, ნიგოეთი, ჯუმათი, ურეკი, ქობულეთი, მახინჯაური, ბათუმი.

o შპს „კავკასუს ონლაინი“

o დასახლებული პუნქტები:

თბილისი, გორი, ზესტაფონი, სენაკი, ანაკლია, ქუთაისი, სამტრედია, ფოთი, ქობულეთი, ურეკი, ოზურგეთი, ნატანები, ლანჩხუთი, ზუგდიდი, ტყიბული.

o შპს „რკინიგზის ტელეკომი“

o დასახლებული პუნქტები:

თბილისი, გორი, ქუთაისი, სამტრედია, ქობულეთი, ბათუმი, ურეკი, ნატანები, ოფშხვითი, ხაშური, კასპი, იგოეთი, ზესტაფონი, ფოთი, სენაკი.

o შპს „ფოპტნეტი“

o დასახლებული პუნქტები:

თბილისი, გორი, ხაშური, ზესტაფონი, სამტრედია, ფოთი, ბათუმი, ზუგდიდი.

o შპს „დელტა კომი“

o დასახლებული პუნქტები:

თბილისი, ქუთაისი, ბათუმი.

o შპს „მაგთიკომი“

o დასახლებული პუნქტები:

თბილისი, ბათუმი.

2. თბილისი - ფოთი

o შპს „ახალი ქსელები“

o დასახლებული პუნქტები:

თბილისი, გორი, ზესტაფონი, ქუთაისი, ზუგდიდი, ფოთი.

o შპს „მაგთიკომი“

o დასახლებული პუნქტები:

თბილისი, ქუთაისი, ფოთი.

o შპს „პისი მაქსი“

o დასახლებული პუნქტები:

თბილისი, გორი, რიკოთის გვირაბი, ზესტაფონი, ვარციხე, სამტრედია, სენაკი, ფოთი.

3. თბილისი - კასპი

o შპს „მაგთიკომი“

o დასახლებული პუნქტები:

თბილისი, ქანდა, გორი, იგოეთი, კასპი.

4. ფოთი - ბათუმი

o შპს „პისი მაქსი“

o დასახლებული პუნქტები:

ფოთი, ქობულეთი, ბათუმი.

o შპს „დელტა კომი“

- o დასახლებული პუნქტი:

სოფელი „პატარა ფოთი“

5. ბათუმი - ქვიშხეთი

- o შპს „დელტა კომი“

- o დასახლებული პუნქტები:

ბათუმი, ფოთი, ქუთაისი, ქვიშხეთი.

6. ქუთაისი-მარტვილი

- o შპს „მაგთიკომი“

- o დასახლებული პუნქტები:

ქუთაისი, სამტრედია, მარტვილი.

7. თბილისი - ბათუმი (ახალციხე)

- o სს „სილქნეტი“

- o დასახლებული პუნქტები:

თბილისი, წალკა, ნინოწმინდა, ახალქალაქი, ასპინძა, ახალციხე, ადიგენი, ხულო, ქედა, ბათუმი.

- o შპს „დელტა კომი“

- o დასახლებული პუნქტები:

თბილისი, ქანდა, გორი, ქვიშხეთი, ახალციხე, ხულო, ბათუმი

- o შპს „კავკასუს ონაინი“

- o დასახლებული პუნქტები:

ახალციხე, ბორჯომი, წალკა.

8. თბილისი - ახალქალაქი

- o შპს „მაგთიკომი“

- o დასახლებული პუნქტები:

თბილისი, ხაშური, ბორჯომი, ახალციხე, ახალქალაქი.

შენიშვნა: ამ მონაკვეთზე შპს „მაგთიკომს“ საკუთარი აქტიური მოწყობილობა დამონტაჟებული აქვს ხელშეუვალი სარეგებლობის უფლებით („IRU“) აღებულ ოპტიკურ-ბოჭკოვანი კაბელის ერთ მარღვზე.

9. თბილისი - თელავი

- o სს „სილქნეტი“

- o დასახლებული პუნქტები:

თბილისი, საგარეჯო, გურჯაანი, თელავი.

- o შპს „დელტა კომი“

- o დასახლებული პუნქტები:

თბილისი, თელავი.

- o შპს „კავკასუს ონაინი“

- o დასახლებული პუნქტები:

თბილისი, თელავი, გურჯაანი, ყვარელი.

- o შპს „მაგთიკომი“

- o დასახლებული პუნქტები:

თბილისი, საგარეჯო, ბაკურციხე, გურჯაანი, თელავი.

10. თელავი - ლაგოდეხი

- o შპს „დელტა კომი“

- o დასახლებული პუნქტები:

თელავი, ბაკურციხე, ლაგოდეხი.

11. თბილისი-თიანეთი

- o შპს „მაგთიკომი“

- o დასახლებული პუნქტები:

თბილისი, ბაზალეთი, თიანეთი.

12. თელავი -თიანეთი

- o შპს „მაგთიკომი“

- o დასახლებული პუნქტები:

თელავი, თიანეთი.

13. თელავი - დუშეთი

- სს „სილქნეტი“
- დასახლებული პუნქტები:
თელავი, ახმეტა, თიანეთი, დუშეთი.

14. გურჯაანი - ლაგოდეხი

- სს „სილქნეტი“
- დასახლებული პუნქტები:
გურჯაანი, ველისციხე, ყვარელი, ლაგოდეხი.

15. ბაკურციხე- წნორი

- სს „სილქნეტი“
- დასახლებული პუნქტები:
ბაკურციხე, წნორი, სიღნაღი.

16. თბილისი - დუშეთი

- შპს „კავკასუს ონალინი“
- დასახლებული პუნქტები:
დუშეთი, ფასანაური, გუდაური, ზედაზენი.

17. დუშეთი -ლარსი

- სს „სილქნეტი“
- დასახლებული პუნქტები:
დუშეთი, სტეფანწმინდა, ლარსი.

- შპს „კავკასუს ონალინი“
- დასახლებული პუნქტები:
დუშეთი, სტეფანწმინდა, ლარსი.

18. თბილისი - გარდაბანი

- სს „სილქნეტი“
- დასახლებული პუნქტები:
თბილისი, რუსთავი, გარდაბანი.

- შპს „საქართველოს რკინიგზა“
- დასახლებული პუნქტები:
თბილისი, ველი, რუსთავი, გაჩიანი, გარდაბანი.

- შპს „რკინიგზის ტელეკომი“
- დასახლებული პუნქტები:
თბილისი, რუსთავი, გარდაბანი.

- შპს „მაგთიკომი“
- დასახლებული პუნქტები:
თბილისი, რუსთავი, გარდაბანი.

19. თბილისი -კაზრეთი

- შპს „ფოპტნეტი“
- დასახლებული პუნქტები:
თბილისი, ბოლნისი, კაზრეთი

20. ბორჯომი -ბაკურიანი

- სს „სილქნეტი“
- დასახლებული პუნქტები:
ბორჯომი, წაღვერი, ბაკურიანი

21. ხაშური - ახალციხე

- სს „სილქნეტი“
- დასახლებული პუნქტები:
ხაშური, ბორჯომი, ახალციხე

- შპს „მაგთიკომი“
- დასახლებული პუნქტები:
ხაშური, ბორჯომი, ახალციხე

22. თბილისი - მარნეული

- შპს „საქართველოს რკინიგზა“
- დასახლებული პუნქტები:

თბილისი, მარაზდა, შულავერი, მარნეული

- შპს „დელტა კომი“
- დასახლებული პუნქტები:

თბილისი, მარნეული.

23. მარნეული -სადახლო

- სს „სილქნეტი“
 - დასახლებული პუნქტები:
- მარნეული, ბოლნისი, დმანისი, სადახლო.

- შპს „მაგთიკომი“
 - დასახლებული პუნქტები:
- მარნეული, სადახლო.

24. ჩაქვი- სამტრედია

- შპს „საქართველოს რკინიგზა“
- დასახლებული პუნქტები:

ჩაქვი, ნატანები, სუფსა, ლანჩხუთი, აბაშა, სენაკი, ჭალადიდი, ფოთი, ქვალონი, აგურქარხანა, ქოლობანი, სამტრედია.

25. ზესტაფონი - საჩხერე

- შპს „კავკასუს ონალინი“
- დასახლებული პუნქტები:

ხაშური, საჩხერე, ჭიათურა.

26. ზესტაფონი - ბათუმი

- შპს „მაგთიკომი“
- დასახლებული პუნქტები:

ზესტაფონი, ქუთაისი, ბათუმი.

27. თბილისი - ლარსი

- შპს „პისი მაქსი“
- დასახლებული პუნქტები:

თბილისი, ნატახტარი, ფასანაური, გუდაური, სტეფანწმინდა, ლარსი.

„Backhaul“ გადაცემის ქსელის სეგმენტი - ერთ გეოგრაფიულ ზონაში უზრუნველყოფილი ისეთი კავშირი, რომელიც საბოლოო მომხმარებელთან არ სრულდება. „Backhaul“ გადაცემის ქსელით მომსახურების გეოგრაფიული საზღვრები რეგიონალურ დონეზე განისაზღვრა ისეთ დასახლებულ პუნქტებში, სადაც ერთი ავტორიზებული პირის საკუთრებაში ორი ან ორზე მეტი დაშვების წერტილია განთავსებული. ასეთი ქალაქები შემდეგია:

- ქ. თბილისი;
- ქ. ქუთაისი;
- ქ. ბათუმი;
- ქ. რუსთავი;
- ქ. ფოთი.

ცხრილი N7-ში მოცემულია ქ. თბილისის გეოგრაფიულ ზონაში ე. წ. "Backhaul" საბითუმო მომსახურების სეგმენტზე ავტორიზებული პირებისა და ადმინისტრაციული ერთეულების მიხედვით IP მოცულობების შესახებ ინფორმაცია (მბ/წმ-ში).

ცხრილი N7

ადმინისტრაციული ერთეული	სს "სილქნეტი" (მბ/წმ)	შპს "მაგთიკომი" (მბ/წმ)	შპს "ახალი ქსელები" (მბ/წმ)	შპს "ახტელი" (მბ/წმ)	შპს "CDN" (მბ/წმ)	შპს "რკინიგზის ტელეკომი" (მბ/წმ)	შპს "ჯეონეთი" (მბ/წმ)	სულ (მბ/წმ)
გლდანის	40,000	80,000	32,768	-	-	-	-	152,768
დიდი დილომი	-	20,000	32,768	-	-	-	-	52,768
დიდუბე	40,000	40,000	-	-	-	-	-	80,000
ვაკე	50,000	-	61,440	-	8,800	-	3,000	123,240
ვარკეთილი	30,000	20,000	-	61,440	-	-	-	111,440
ისანი	50,000	40,000	-	127,424	-	-	-	217,424
მთაწმინდა	52,000	20,000	-	-	4,400	1,000	11,000	88,400
ნაძალადევი	50,000	80,000	32,768	-	-	-	-	162,768
კრწანისი	20,000	-	-	-	-	-	-	20,000
საბურთალო	60,000	140,000	208,320	-	9,900	-	10,000	428,220
სამგორი	30,000	80,000	-	-	-	-	-	110,000
ჩუღურეთი	50,000	100,000	-	-	17,000	3,000	1,000	171,000
სულ მოცულობა მბ/წმ	472,000	620,000	368,064	188,864	40,100	4,000	25,000	1,718,028
ხვედრითი წილი %-ში	27%	36%	21%	11%	2%	0%	1%	100%

შენიშვნა:

1. ბაზრის ანალიზში მონაწილე კომპანიებიდან ავიღირებული ავტორიზებული პირებია: ა) შპს „ახალი ქსელები“, შპს „ახტელი“ და შპს „ფოპტნეტი“; ბ) შპს შპს „მაგთიკომი“ და შპს „დელტა კომი“; გ) სს „სილქნეტი“ და შპს „ჯეოსელი“. შესაბამისად, მნიშვნელოვანი საბაზრო ძალაუფლების დასადგენად აღნიშნული ავტორიზებული პირების საბაზრო ხვედრითი წილები შეიკრიბა. 2018 წლის პირველ ნოემბერს შპს „ჯეოსელი“ შეერწყა სს „სილქნეტს“ შესაბამისად ამ გადაწყვეტილებით განსაზღვრული სპეციფიკური ვალდებულებები გავრცელდება სს „სილქნეტზე“.

ცხრილი N 8-ში მოცემული ინფორმაცია ე. თბილისის გეოგრაფიულ ზონაში ე. წ. "Backhaul" საბითუმო მომსახურების სეგმენტზე ავტორიზებული პირებისა და ადმინისტრაციული ერთეულების მიხედვით ოპტიკურ ბოჭკოვანი კაბელის მარღვების/ ღეროების რაოდენობების შესახებ.

ცხრილი N8

წერტილი -A	წერტილი -B	სს "სილქნეტი" (FO)	შპს "მაგთიკომი" (FO)	შპს "დელტა კომმი" (FO)	შპს "ახალი ქსელები" (FO)	შპს "ახტელი" (FO)	სულ
გლდანი	დიდუბე	-	16	20	24	-	60
გლდანი	ნაძალადევი	168	120	16	40	-	344
გლდანი	საბურთალო	24	12	6	-	-	42
გლდანი	ჩუღურეთი	-	16	-	-	-	16
დიდი დიღომი	დიდუბე	-	8	12	48	-	68
დიდი დიღომი	გლდანი	-	-	12	16	-	28
დიდი დიღომი	ჩუღურეთი	-	16	-	-	-	16
დიდუბე	ნაძალადევი	-	148	48	48	-	244
დიდუბე	ჩუღურეთი	48	64	-	-	-	112
ვაკე	ისანი	-	4	-	-	-	4
ვაკე	დიდუბე	-	4	-	-	-	4
ვაკე	მთაწმინდა	72	72	12	-	-	156
ვაკე	საბურთალო	168	148	48	352	-	716
ვაკე	ჩუღურეთი	72	4	-	-	-	76
ვარკეთილი	ისანი	24	-	-	-	48	72
ისანი	ნაძალადევი	-	-	-	24	24	48
ისანი	კრწანისი	24	40	-	-	36	100
ისანი	საბურთალო	24	4	-	72	72	172
ისანი	სამგორი	48	124	18	-	120	310
სამგორი	ვარკეთილი	48	136	18	-	108	310
სამგორი	ჩუღურეთი	96	-	-	-	-	96
მთაწმინდა	ისანი	24	88	-	-	-	112
მთაწმინდა	კრწანისი	24	40	-	-	-	64
მთაწმინდა	საბურთალო	-	112	-	-	-	112

წერტილი -A	წერტილი -B	სს "სილქნეტი" (FO)	შპს "მაგთიკომი" (FO)	შპს "დელტა კომი" (FO)	შპს "ახალი ქსელები" (FO)	შპს "ახტელი" (FO)	სულ
მთაწმინდა	ჩუღურეთი	24	96	24	16	-	160
საბურთალო	დიდუბე	24	144	24	24	-	216
საბურთალო	ნაძალადევი	24	-	-	48	-	72
საბურთალო	კრწანისი	24	16	-	16	16	72
საბურთალო	ჩუღურეთი	120	4	-	16	-	140
სამგორი	კრწანისი	24	-	-	-	-	24
ჩუღურეთი	ისანი	24	52	-	-	-	76
ჩუღურეთი	ნაძალადევი	48	120	-	-	-	168
სულ FO ღეროები		1,176	1,608	258	744	424	4,210
ხევდრითი წილი %-ში		28%	38%	6%	18%	10%	100%

შენიშვნა: ბაზრის ანალიზში მონაწილე კომპანიებიდან აფილირებული ავტორიზებული პირებია: ა) შპს „ახალი ქსელები“, შპს „ახტელი“ და შპს „ფოპტნეტი“ ბ) შპს „მაგთიკომი“ და შპს „დელტა კომი“ გ) სს „სილქნეტი“ და შპს „ჯეოსელი“. შესაბამისად, მნიშვნელოვანი საბაზრო ძალაუფლების დასადგენად აღნიშნული ავტორიზებული პირების საბაზრო წილები შეიკრიბა. 2018 წლის პირველ ნოემბერს შპს „ჯეოსელი“ შეერწყა სს „სილქნეტს“. შესაბამისად, ამ გადაწყვეტილებით განსაზღვრული სპეციფიკური ვალდებულებები გავრცელდება სს „სილქნეტზე“.

ქ. თბილისის გეოგრაფიულ ზონაში საბაზრო ხვედრითი წილების შესახებ ინფორმაცია ავტორიზებული პირებისა და საბითუმო მომსახურებების მიხედვით

ქ. თბილისი -საბაზრო ხვედრითი წილი მოცულობის მიხედვით

ავტორიზებული პირი	ხვედრითი წილი, %-ში
სს "სილქნეტი"	27
შპს "მაგთიკომი"	36
შპს "ახალი ქსელები" და შპს "ახტელი"	32
სხვა დანარჩენი	4
სულ	100

ქ. თბილისი -საბაზრო ხვედრითი წილი ოპტიკურ ბოჭკოვანი კაბელის ღეროების ოდენობების მიხედვით

ავტორიზებული პირი	ხვედრითი წილი, %-ში
სს "სილქნეტი"	28
შპს "მაგთიკომი" და შპს "დელტა კომმი"	44
შპს "ახალი ქსელები" და შპს "ახტელი"	28
სულ	100

ცხრილი N9-ში მოცემულია ინფორმაცია ქ. ბათუმის გეოგრაფიულ ზონაში ე. წ. "Backhaul" საბითუმო მომსახურების სეგმენტზე ავტორიზებული პირებისა და ადმინისტრაციული ერთეულების მიხედვით IP მოცულობების შესახებ.

ცხრილი N9

ლოკაცია	შპს "სილქნეტი" (მბ/წმ)	შპს "ჯეოსელი" (მბ/წმ)	შპს "კავკასუს ონლიანი" (მბ/წმ)	სულ (მბ/წმ)
ATS 2/7	70,000	-	108,000	178,000
ადლია	-	12,000	-	12,000
ბენზე	10,000	-	-	10,000
ხელვაჩაური	20,000	-	-	20,000
სულ მოცულობა (მბ/წმ)	100,000	12,000	108,000	220,000
ხვედრითი წილი %-ში	45%	5%	49%	100%

ცხრილი N10-ში მოცემულია ინფორმაცია ქ. ბათუმის გეოგრაფიულ ზონაში ე. წ. "Backhaul" საბითუმო მომსახურების სეგმენტზე ავტორიზებული პირებისა და ადმინისტრაციული ერთეულების მიხედვით ოპტიკურ ბოჭკოვანი კაბელის ძარღვების/ ღეროების რაოდენობების შესახებ.

ცხრილი N10

A - წერტილი	B - წერტილი	შპს "სილქნეტი" (FO)	შპს "ჯეოსელი" (FO)	შპს "რკინიგზის ტელეკომი" (FO)	სულ
ATS 2/7	ხიმშიაშვილის ქ.	24	-	-	24
ATS 2/7	ლერმონტოვის ქ.	24	-	-	24
ATS 2/7	ბენზე	6	-	-	6
ATS 2/7	მწვანე კონცხი	24	-	-	24
ATS 2/7	ადლია	-	8	-	8
აღმაშენებლის ქ.	ლერმონტოვის ქ.	24	-	-	24

აღმშენებლის ქ.	ხიმშიაშვილის ქ.	24	-	-	24
აღმშენებლის ქ.	ხელვაჩაური	24	-	-	24
ბენზე	მახინჯაური	24	-	2	26
სულ FO ღეროები		174	8	2	184
ხვედრითი წილი %-ში		95%	4%	1%	100

შენიშვნა:

1. ბაზრის ანალიზში მონაწილე კომპანიებიდან ავიღირებული ავტორიზებული პირებია: ა) შპს „ახალი ქსელები“, შპს „ახტელი“ და შპს „ფოკტნეტი“ ბ) შპს შპს „მაგთიკომი“ და შპს „დელტა კომი“ გ) სს „სილქნეტი“ და შპს „ჯეოსელი“. შესაბამისად, მნიშვნელოვანი საბაზრო ძალაუფლების დასადგენად აღნიშნული ავტორიზებული პირების საბაზრო წილები შეიკრიბა.

2. 2018 წლის პირველ ნოემბერს შპს „ჯეოსელი“ შეერწყა სს „სილქნეტს“. შესაბამისად, ამ გადაწყვეტილებით განსაზღვრული სპეციფიკური ვალდებულებები გავრცელდება სს „სილქნეტზე“

ქ. ბათუმის გეოგრაფიულ ზონაში საბაზრო ხვედრითი წილების შესახებ ინფორმაცია ავტორიზებული პირებისა და მომსახურებების მიხედვით

ბათუმი - საბაზრო ხვედრითი წილი მოცულობის მიხედვით

ავტორიზებული პირი	ხვედრითი წილი, %-ში
სს "სილქნეტი" და შპს "ჯეოსელი"	51
შპს "კავკასუს ონლაინი"	49
სულ	100

ბათუმი - საბაზრო ხვედრითი წილი ოპტიკურ ბოჭკოვანი კაბელის ღეროების ოდენობების მიხედვით

ავტორიზებული პირი	ხვედრითი წილი, %-ში
სს "სილქნეტი" და შპს "ჯეოსელი"	99
შპს "რკინიგზის ტელეკომი"	1
სულ	100

ცხრილი N11-ში მოცემულია ინფორმაცია ქ. ქუთაისის გეოგრაფიულ ზონაში ე. წ. "Backhaul" საბითუმო მომსახურების სემენტზე ავტორიზებული პირებისა და ადმინისტრაციული ერთეულების მიხედვით IP მოცულობების შესახებ.

ცხრილი N11

ადგილმდებარეობა	შპს "სილქნეტი" (მბ/წმ)	შპს "ჯეოსელი" (მბ/წმ)	შპს "ახალი ქსელები" (მბ/წმ)	სულ (მბ/წმ)
საფიჩხია	80,000	12,000	108,544	200,544
სატელევიზიო სადგური	-	12,000	-	12,000
ჭავჭავაძის ქ.	40,000	12,000	80,896	132,896
საღორია	20,000	-	-	20,000
ბუხაიძის ქ.	10,000	-	-	10,000
ავტოქარხანა	-	-	80,896	80,896
სულ მოცულობა (მბ/წმ)	150,000	36,000	270,336	456,336
ხვედრითი წილი %-ში	33%	8%	59%	100%

ცხრილი N12-ში მოცემულია ინფორმაცია ქ. ქუთაისის გეოგრაფიულ ზონაში ე. წ. "Backhaul" საბითუმო მომსახურების სეგმენტზე ავტორიზებული პირებისა და ადმინისტრაციული ერთეულების მიხედვით ოპტიკურ ბოჭკოვანი კაბელის მარღვების/ ღეროების ოდენობების შესახებ.

ცხრილი N12

A - წერტილი	B - წერტილი	შპს "სილქნეტი" (FO)	შპს "ჯეოსელი" (FO)	შპს "ახალი ქსელები" (FO)	შპს "მაგთიკომი" (FO)	შპს "დელტა კომმი" (FO)	შპს "საქართველოს რკინიგზა" (FO)	სულ
ავანგარდი	ავტოქარხანა	-	-	-	-	12	-	12
ავანგარდი	თაბუკაშვილის ქ.	-	-	8	-	6	-	14
ავანგარდი	ჭავჭავაძე	-	-	8	-	-	-	8
გორა	ავტოქარხანა	-	-	8	-	-	-	8
ბარათაშვილის ქ.	ბუხაიძე	-	-	8	-	-	-	8
ბარათაშვილის ქ.	საფიჩხია	-	-	72	-	-	-	72
ბარათაშვილის ქ.	ჭავჭავაძის ქ.	-	-	48	-	-	-	48
თაბუკაშვილის ქ.	ნიკუას ქ.	-	-	8	-	-	-	8
თაბუკაშვილის ქ.	ჭავჭავაძის ქ.	-	-	32	-	-	-	32
ნიკუა	სალორია	-	-	-	-	24	-	24
საფიჩხია	ბუხაიძე	24	-	-	-	-	-	24
საფიჩხია	გუმათი	-	-	8	-	-	-	8
საფიჩხია	რკინიგზა	24	-	-	-	-	2	26
საფიჩხია	სატელევიზიო ანმა (გორა)	24	24	-	-	-	-	48
საფიჩხია	სალორია	-	-	16	-	-	-	16
სალორია	მინისტარა	-	-	24	-	-	-	24
სალორია	რიონი	-	-	4	-	-	-	4
სალორია	სატელევიზიო ანმა (გორა)	24	-	-	-	-	-	24
სალორია	ჭავჭავაძის ქ.	24	-	-	8	-	-	32
ჭავჭავაძის ქ	ავტოქარხანა	-	-	24	-	24	-	48
ჭავჭავაძის ქ	ბუკიას ქ.	8	-	-	-	-	-	8
ჭავჭავაძის ქ	მინისტარა	-	-	24	-	-	-	24
ჭავჭავაძის ქ	ნიკუას ქ.	24	-	24	-	24	-	72

A - წერტილი	B - წერტილი	შპს "სილქნეტი" (FO)	შპს "ჯეოსელი" (FO)	შპს "ახალი ქსელები" (FO)	შპს "მაგთიკომი" (FO)	შპს "დელტა კომი" (FO)	შპს "საქართველოს რკინიგზა" (FO)	სულ
ჭავჭავაძის ქ	საფიჩხია	24	24	24	24	-	-	96
ხარებავას ქ.	ავტოქარხანა	-	-	24	-	-	-	24
სულ FO ღეროები		176	48	364	32	90	2	712
ხვედრითი წილი %-ში		25%	7%	51%	4%	13%	0%	100%

შენიშვნა:

1. ბაზრის ანალიზში მონაწილე კომპანიებიდან აფილირებული ავტორიზებული პირებია: ა) შპს „ახალი ქსელები“ , შპს „ახტელი“ და შპს „ფოკტნეტი“ ბ) შპს შპს „მაგთიკომი“ და შპს „დელტა კომი“ გ) სს „სილქნეტი“ და შპს „ჯეოსელი“. შესაბამისად, მნიშვნელოვანი საბაზრო ძალაუფლების დასადგენად აღნიშნული ავტორიზებული პირების საბაზრო წილები შეიკრიბა;
2. 2018 წლის პირველ ნოემბერს შპს „ჯეოსელი“ შეერწყა სს „სილქნეტს“. შესაბამისად, ამ გადაწყვეტილებით განსაზღვრული სპეციფიკური ვალდებულებები გავრცელდება სს „სილქნეტზე“.

ქ. ქუთაისის გეოგრაფიულ ზონაში საბაზრო ხვედრითი წილების შესახებ ინფორმაცია ავტორიზებული პირებისა და საბითუმო მომსახურებების მიხედვით

ქუთაისი - საბაზრო ხვედრითი წილი მოცულობის მიხედვით

ავტორიზებული პირი	ხვედრითი წილი, %-ში
სს "სილქნეტი" და შპს "ჯეოსელი"	41
შპს "ახალი ქსელები"	59
სულ	100

ცხრილი N13-ში მოცემულია ინფორმაცია ქ.რუსთავის

ქუთაისი - საბაზრო ხვედრითი წილი ოპტიკურ ბოჭკოვანი კაბელის ღეროების ოდენობების მიხედვით

ავტორიზებული პირი	ხვედრითი წილი, %-ში
სს "სილქნეტი" და შპს "ჯეოსელი"	31
შპს "ახალი ქსელები"	51
შპს "დელტა კომი" და შპს "მაგთიკომი"	17
სხვა დანარჩენი	0,3
სულ	100

გეოგრაფიულ ზონაში ე. წ "Backhaul" საბითუმო მომსახურების სეგმენტზე ავტორიზებული პირებისა და ადმინისტრაციული ერთეულების მიხედვით IP მოცულობების შესახებ.

ცხრილი N13

ლოკაცია	შპს "სილქნეტი" (მბ/წმ)	შპს "CGC" (მბ/წმ)	შპს "კავკასუს ონლაინი" (მბ/წმ)	სულ (მბ/წმ)
ATS14	10,000	-	-	10,000
რკინიგზის სადგური	-	-	6,000	6,000
მეგობრობა. ATS12	20,000	225,500	-	245,500
საკაპე 1	-	60,400	-	60,400
საკაპე 1	-	94,400	-	94,400
სულ მოცულობა (მბ/წმ)	30,000	380,300	6,000	416,300
ხვედრითი წილი %-ში	7%	91%	1%	100%

ცხრილი N14-ში მოცემულია ინფორმაცია ქ. რუსთავის გეოგრაფიულ ზონაში ე. წ "Backhaul" საბითუმო მომსახურების სეგმენტზე ავტორიზებული პირებისა და ადმინისტრაციული ერთეულების მიხედვით ოპტიკურ ბოჭკოვანი კაბელის მარღვების/ ღეროების რაოდენობების შესახებ.

ცხრილი N14

A - წერტილი	B - წერტილი	შპს "სილქნეტი" (FO)	შპს "CGC" (FO)	შპს "სუპერ ტვ" (FO)	სულ
ATS14	რკინიგზის სადგური	24	-	-	24
ATS14	მეგობრობა. ATS12	24	-	-	24
კოსტავას ქ.	გარეჯი	-	-	8	8

მეგობრობა. ATS12	სააკაძე 1	-	24	-	24
მეგობრობა. ATS13	16mk/r	-	24	-	24
სააკაძე 1	16mk/r	-	16	-	16
სულ FO ღეროები		48	64	8	120
ხვედრითი წილი %-ში		40%	53%	7%	100%

შენიშვნა: ბაზრის ანალიზში მონაწილე კომპანიებიდან აფილირებული ავტორიზებული პირებია: ა) შპს „ახალი ქსელები“ , შპს „ახტელი“ და შპს „ფოპტნეტი“ ბ) შპს შპს „მაგთიკომი“ და შპს „დელტა კომში“ გ) სს „სილქნეტი“ და შპს „ჯეოსელი“. შესაბამისად, მნიშვნელოვანი საბაზრო ძალაუფლების დასადგენად აღნიშნული ავტორიზებული პირების საბაზრო წილები შეიკრიბა.

ქ. რუსთავის გეოგრაფიულ ზონაში საბაზრო ხვედრითი წილების შესახებ ინფორმაცია ავტორიზებული პირებისა და საბითუმო მომსახურებების მიხედვით

რუსთავი - საბაზრო ხვედრითი წილი მოცულობის მიხედვით

ავტორიზებული პირი	ხვედრითი წილი, %-ში
შპს "CGC"	91
სხვა დანარჩენი	9
სულ	100

რუსთავი -საბაზრო ხვედრითი წილი ოპტიკურ ბოჭკოვანი კაბელის ღეროების ოდენობების მიხედვით

ავტორიზებული პირი	ხვედრითი წილი, %-ში
სს "სილქნეტი"	40
შპს "CGC"	53
სხვა დანარჩენი	7
სულ	100

ცხრილი N15-ში მოცემულია ინფორმაცია ქ. ფოთის გეოგრაფიულ ზონაში ე. წ "Backhaul" საბითუმო მომსახურების სეგმენტზე ავტორიზებული პირებისა და ადმინისტრაციული ერთეულების მიხედვით IP მოცულობების შესახებ.

ცხრილი N15

ლოკაცია	შპს "სილქნეტი" (მბ/წმ)	შპს "ჯეოსელი" (მბ/წმ)	შპს "ახალი ქსელები" (მბ/წმ)	შპს "კავკასუს ონლაინ" (მბ/წმ)	სულ (მბ/წმ)
სატელევიზიო ანძა	-	12,000	-	-	12,000
წმ. გიორგის 12	10,000	-	95,265	711,000	816,265
სულ მოცულობა (მბ/წმ)	10,000	12,000	95,265	711,000	828,265
ხვედრითი წილი %-ში	1%	1%	12%	86%	100%

ცხრილი N16-ში მოცემულია ინფორმაცია ქ. ფოთის გეოგრაფიულ ზონაში ე. წ "Backhaul" საბითუმო მომსახურების სეგმენტზე ავტორიზებული პირებისა და ადმინისტრაციული ერთეულების მიხედვით ოპტიკურ ბოჭკოვანი კაბელის ძარღვების/ ღეროების რაოდენობების შესახებ.

A - წერტილი	B - წერტილი	შპს "სილქნეტი" (FO)	შპს "ახალი ქსელები" (FO)	შპს "დელტა კომში" (FO)	სულ
წმ. გიორგის 12	გატანილი სადგური 1	24	-	-	24
წმ. გიორგის 12	გატანილი სადგური 2	24	-	-	24
წმ. გიორგის 12	გატანილი სადგური 3	24	-	-	24
წმ. გიორგის 12	მალთაყვა	-	4	-	4
წმ. გიორგის 12	გოგოლიშვილი	-	-	12	12
სკოლა	პუშკინი	-	-	12	12
პორტი	გედიძე	-	-	12	12
სულ FO დეროები		72	4	36	112
ხვედრითი წილი %-ში		64%	4%	32%	100%

შენიშვნა:

1. ბაზრის ანალიზში მონაწილე კომპანიებიდან აფილირებული ავტორიზებული პირებია: ა) შპს „ახალი ქსელები“, შპს „ახტელი“ და შპს „ფოპტნეტი“ ბ) შპს შპს „მაგთიკომი“ და შპს „დელტა კომში“ გ) სს „სილქნეტი“ და შპს „ჯეოსელი“. შესაბამისად, მნიშვნელოვანი საბაზრო ძალაუფლების დასადგენად აღნიშნული ავტორიზებული პირების საბაზრო წილები შეიკრიბა;
2. 2018 წლის პირველ ნოემბერს შპს „ჯეოსელი“ შეერწყა სს „სილქნეტს“. შესაბამისად, ამ გადაწყვეტილებით განსაზღვრული სპეციფიკური ვალდებულებები გავრცელდება სს „სილქნეტზე“

ქ. ფოთის გეოგრაფიულ ზონაში საბაზრო ხვედრითი წილები ავტორიზებული პირებისა და საბითუმო მომსახურებების მიხედვით

ფოთი- საბაზრო ხვედრითი წილი მოცულობის მიხედვით

ავტორიზებული პირი	ხვედრითი წილი, %-ში
შპს "კავკასუს ონლაინი"	86
შპს "ახალი ქსელები"	12
სს "სილქნეტი" და შპს "ჯეოსელი"	2
სულ	100

**ფოთი -საბაზრო ხვედრითი წილი ოპტიკურ ბოჭკოვანი კაბელის
დეროების ოდენობების მიხედვით**

ავტორიზებული პირი	ხვედრითი წილი, %-ში
სს "სილქნეტი"	64
შპს "დელტა კომში"	32
შპს "ახალი ქსელები"	4
სულ	100

რთულად დუბლირებადი ინფრასტრუქტურა - ავტორიზებული პირების საკუთარი ელექტრონული საკომუნიკაციო ინფრასტრუქტურა და ქსელი ისეთი გეოგრაფიული მასშტაბებითაა გავრცელებული, რომელიც მას სხვა ავტორიზებულ პირებთან შედარებით საბაზრო უპერატესობას ანიჭებს, რადგან სხვა ალტერნატიული ავტორიზებული პირისათვის ამგვარი ინფრასტრუქტურის შექმნა შესაძლებელია მხოლოდ გრძელვადიან პერსპექტივაში, ან შეზღუდულ გეოგრაფიულ არეალში. თუ კონკრეტულ გეოგრაფიულ ზონებში ავტორიზებული პირი არის ერთადერთი საბითუმო მომსახურების მიმწოდებელი, მაშინ ამ გეოგრაფიულ ზონაში სხვა ალტერნატიული ავტორიზებული პირების მიერ აბონენტებისთვის საცალო მომსახურების მიწოდება დამოკიდებულია ამ ავტორიზებული პირისგან ძირითად/მაგისტრალურ და ე.წ. „Backhaul“ გადაცემის ქსელთან დაშვების საბითუმო მომსახურების მიღებაზე.

სხვადასხვა გეოგრაფიულ ზონაში აბონენტებისთვის ფიქსირებული ინტერნეტის საცალო მომსახურების მისაწოდებლად, ალტერნატიულ ოპერატორს სხვა ავტორიზებული პირის ძირითადი/მაგისტრალური და ე.წ. „Backhaul“ გადაცემის ქსელთან დაშვება ესაჭიროება. აღნიშნული დაშვებით ალტერნატიულმა ოპერატორმა საკუთარი საცალო ქსელი მნიშვნელოვანი ძალაუფლების მქონე ავტორიზებული პირის ქსელს ურთიერთჩართვით უნდა დაუკავშიროს.

ფართოდ ხელმისაწვდომი ოპტიკურ-ბოჭკოვანი საკაბელო ქსელი და ინფრასტრუქტურის საკუთრებაში არსებობა ავტორიზებული პირისთვის მნიშვნელოვან კონკურენტუნარიან უპერატესობას წარმოადგენს, მანამდე ვიდრე ის პირები, რომლებსაც არ გააჩნიათ მსგავსი ინფრასტრუქტურა საკუთარ ქსელს არ ააგებენ.

მსგავსი ქსელის აშენების პერსპექტივიდან გამომდინარე ქსელის ეს ნაწილი მასშტაბური კაპიტალ დაბანდების გამო რთულად დუბლირებად აქტივს წარმოადგენს. ამასთან, ქსელის მშენებლობის ნებართვები უმეტეს შემთხვევაში კერძო მესაკუთრეებთან, ადგილობრივ ან რეგიონალურ ადმინისტრაციულ ორგანოებთან ურთიერთიერთობის გრძელვადიანი პროცედურებით, ასევე გადასახადებითა და მოსაკრებლებითაა განპირობებული, რომელიც მნიშვნელოვან დანახარჯებს საჭიროებს, რაც ქსელის აშენების სირთულეს წარმოადგენს როგორც ინვესტიციების, ასევე ნებართვების მოპოვების თვალსაზრისით.

ძირითადი/მაგისტრალური და ე.წ. „Backhaul“ გადაცემის ქსელი, ქსელური იერარქიის დაბალ დონეზე მდებარე დაშვების კონცენტრაციის/აგრეგაციის წერტილთანაა დაკავშირებული, აღნიშნული ქსელი ავტორიზებული პირის ისეთ აქტივს წარმოადგენს, რომელიც მას ბაზრის შესაბამის სეგმენტზე საბაზრო უპერატესობას განსაზღვრავს, რადგან მსგავსი ქსელის აგება/დუბლირება სხვა ავტორიზებული პირებისთვის რთულად განსახორციელებელია.

მომხმარებლის ძალაუფლების დაბალი დონე და/ან არ არსებობა - აღნიშნული საბითუმო მომსახურების ბაზრის შესაბამის სეგმენტებზე ისეთ მდგომარეობას წარმოადგენს, როდესაც მომსახურების არსებულ ან პოტენციურ მომხმარებლებს არ გააჩნიათ ამ მომსახურების შეძენის ფასზე ან სხვა ალტერნატიულ მომსახურების პირობებზე გავლენის მოხდენის საკმარისი შესაძლებლობა. ამ რეგულაციის არ არსებობისას, საბითუმო მომსახურების მომხმარებელ ავტორიზებულ პირებს არ გააჩნიათ იმის შესაძლებლობა, რომ პოტენციურად მნიშვნელოვანი საბაზრო ძალაუფლების მქონე ავტორიზებული პირისგან მიიღონ მომსახურება ისეთი პირობებით, რომელიც რელევანტურია საცალო მომსახურების ბაზრის შესაბამის სეგმენტზე კონკურენციის მისაღწევად. აღნიშნული წარმოადგენს მნიშვნელოვან ფაქტორს, რომელიც მხედველობაში უნდა იქნას მიღებული ბაზარზე არსებული კონკურენციის შეფასებისას. მომხმარებლის მსყიდველობითი ძალაუფლება ასევე განისაზღვრება ბაზრის შესაბამის სეგმენტზე მომსახურების მიმწოდებლების რაოდენობითაც.

ავტორიზებული პირების მიერ ძირითადი/მაგისტრალური და ე.წ. „Backhaul“ გადაცემის ქსელის საბითუმო მომსახურებების მიწოდების მცირე მოცულობები და სხვა ალტერნატიული საბითუმო მომსახურებების არ არსებობა, მკაფიო მტკიცებულებაა იმისა, რომ ალტერნატიულ ოპერატორებს არ გააჩნიათ საკმარისი მსყიდველობითი ძალაუფლება, რომელიც მომსახურების შეძენის ფასზე გავლენას იქონიებდა.

ძირითადი/მაგისტრალური და ე.წ. „Backhaul“ გადაცემის ქსელის საბითუმო მომსახურებების ბაზრის შესაბამის სეგმენტებზე მოთხოვნის დონე საკმაოდ კონცენტრირებულია, რადგან ამ მომსახურების მიღება შესაძლებელია მხოლოდ IP ტრანზიტის საბითუმო მომსახურების საშუალებით და სხვა მომსახურებები, მათ შორის WDM, Ethernet და ა.შ., აქტიურად არ გამოიყენება ალტერნატიული ავტორიზებული პირების მიერ.

კომპანიების მიერ მოწოდებული ინფორმაციის მიხედვით გამოყოფილი არხების ყველაზე დიდი მოიჯარის/მომხმარებელის შემთხვევაშიც კი მის მიერ იჯარით აღებული გამოყოფილი არხები მთლიან გამოყოფილი არხების მოცულობაში იმდენად მცირეა, რომ ის ინდივიდუალურად გავლენას ვერ იქონიებს მომსახურების მიწოდებელზე.

გამოყოფილი არხების საბითუმო ბაზრის შესაბამისი სეგმენტების ანალიზის შედეგები

ბაზრის შესაბამის სეგმენტებზე ავტორიზებული პირის მიერ მნიშვნელოვანი საბაზრო ძალაუფლების ფლობის განსაზღვრის ანალიზისას, კომისიის მიერ შეაფასებული იქნა შემდეგი სამი კრიტერიუმი, რომლებიც საბითუმო მომსახურების ამ სახეებისთვის ყველაზე უფრო რელევანტურია:

- ავტორიზებული პირის საბაზრო წილი და მისი საერთო მოცულობა;
- რთულად დუბლირებადი ინფრასტრუქტურა;
- მომხმარებლის ძალაუფლების დაბალი დონე და/ან არ არსებობა.

ბაზრის ანალიზის შედეგად დადგინდა, რომ ცხრილი N17-ში და ცხრილი N18-ში ჩამოთვლილ ავტორიზებულ პირებს ძირითადი/მაგისტრალური და „Backhaul“ გადაცემის ქსელის ბაზრის შესაბამის სეგმენტებზე შესაბამის გეოგრაფიულ საზღვრებში გააჩნიათ მნიშვნელოვანი საბაზრო ძალაუფლება.

მაგისტრალურ/ძირითად („trunk“) ქსელთან და „Backhaul“ გადაცემის ქსელთან საბითუმო დაშვების მომსახურების ბაზრის შესაბამის სეგმენტებზე ავტორიზებული პირის მიერ დაკავებული საბაზრო ხვედრითი წილის განსაზღვრისთვის გაანგარიშებაში გამოყენებული იქნა, როგორც ქსელის დატვირთვის მოცულობები (მბ/წმ-ში) ასევე, ოპტიკურ-ბოჭკოვანი კაბელის ღეროების/მარღვების ოდენობები. ამასთან, კომპანიის საერთო მოცულობის შეფასებისას გათვალისწინებული იქნა კომპანიის მიერ აღნიშნული საბითუმო მომსახურებების საკუთარი შიდა მოხმარებისთვის გამოყენების და ასევე ამ საბითუმო მომსახურებასთან სხვა ავტორიზებული პირების დაშვების მოცულობებიც. საბაზრო ძალაუფლების განსაზღვრისას, ორივე მონაცემის ერთობლივად არსებობის შემთხვევაში უპირატესობა მიენიჭა ქსელის მოცულობის (მბ/წმ) მაჩვენებლებს.

ძირითადი/მაგისტრალური ქსელის ბაზრის შესაბამისი სეგმენტი

ცხრილი N17

მიმართულება/მარშრუტი	მნიშვნელოვანი საბაზრო ძალაუფლების მქონე
თბილისი - ბათუმი (ქუთაისი)	სს „სილქნეტი“- შპს „მაგთიკომი“- შპს „დელტა კომმი“
თბილისი- ფოთი	შპს „მაგთიკომი“ - შპს „ახალი ქსელები“- შპს „პისი მაქსი“
თბილისი- კასპი	შპს „დელტა კომმი“-შპს „მაგთიკომი“
ფოთი(მათ შორის პატარ ფოთი) -ბათუმი	შპს „დელტა კომმი“-შპს „მაგთიკომი“- სს „სილქნეტი“ - შპს „პისი მაქსი“
ხაშური -გორი	შპს „მაგთიკომი“, შპს „დელტა კომმი“
ბათუმი -ქვიშხეთი	შპს „დელტა კომმი“
გორი-კასპი	შპს „დელტა კომმი“, შპს „მაგთიკომი“
ზესტაფონი-ალავერდი	სს „სილქნეტი“
ზესტაფონი -თერჯოლა	შპს „ახალი ქსელები“- შპს „ფოპტნეტი“
ქუთაისი -წყალტუბო	სს „სილქნეტი“- შპს „მაგთიკომი“- შპს „დელტა კომმი“
ქუთაისი - მარტვილი	შპს „დელტა კომმი“- შპს „ფოპტნეტი“- შპს „მაგთიკომი“- შპს „ახალი ქსელები“
სენაკი -ხოზი- ზუგდიდი	სს „სილქნეტი“- შპს „დელტა კომმი“ - შპს „პისი მაქსი“
თბილისი - ბათუმი (ახალციხე)	სს „სილქნეტი“- შპს „დელტა კომმი“
თბილისი-ახალქალაქი	შპს „მაგთიკომი“
ახალციხე-ვალე	სს „სილქნეტი“- შპს „დელტა კომმი“
ახალციხე-აბასთუმანი	სს „სილქნეტი“
ქედა-ხელვაჩური	სს „სილქნეტი“
ბათუმი-სარფი	სს „სილქნეტი“ - შპს „დელტა კომმი“- შპს „საქართველოს“

მიმართულება/მარშუტი	მნიშვნელოვანი საბაზრო ძალაუფლების მქონე
	რკინიგზა
ქობულეთი-ოზურგეთი	სს "სილქნეტი"
თბილისი-თელავი	სს "სილქნეტი"- შპს "მაგთიკომი"- შპს "დელტა კომმი" - შპს „პისი მაქსი“
თელავი-ლაგოდეხი	შპს "დელტა კომმი"
თბილისი-თიანეთი	შპს "მაგთიკომი", შპს "დელტა კომმი"
თელავი -თიანეთი	შპს "მაგთიკომი", შპს "დელტა კომმი"
გურჯაანი-ყვარელი	შპს "მაგთიკომი" - შპს „პისი მაქსი“
ბაკურციხე-ლაგოდეხი	შპს "დელტა კომმი"- შპს "მაგთიკომი"
ბაკურციხე-დედოფლისწყარო	შპს "მაგთიკომი", შპს "დელტა კომმი"
თელავი -დუშეთი	სს "სილქნეტი"- შპს "დელტა კომმი"
გურჯაანი-ლაგოდეხი	სს "სილქნეტი"
ბაკურციხე-წნორი	სს "სილქნეტი"
წნორი-დედოფლისწყარო	სს "სილქნეტი"
ლაგოდეხი-განჯალა	შპს "მაგთიკომი", შპს "დელტა კომმი"
თბილისი-დუშეთი	სს "სილქნეტი"- შპს "კავკასუს ონლაინი"- შპს "დელტა კომმი"
დუშეთი-ლარსი	სს "სილქნეტი"- შპს "კავკასუს ონლაინი"
თბილისი-გარდაბანი	სს "სილქნეტი"- შპს „საქართველოს რკინიგზა“- შპს "დელტა კომმი"-შპს "მაგთიკომი"
თბილისი-კაზრეთი	შპს "ფოპტნეტი"
გარდაბანი-წითლი ხიდი	სს "სილქნეტი"- შპს „რკინიგზის ტელეკომი“
ბორჯომი-ბაკურიანი	სს "სილქნეტი"
ხაშური-ახალციხე	სს "სილქნეტი"
თბილისი-მარნეული	სს "სილქნეტი"- შპს „საქართველოს რკინიგზა“- შპს "დელტა კომმი"-შპს "მაგთიკომი"- შპს "კავკასუს ონლაინი"
მარნეული-სადახლო	სს "სილქნეტი"- შპს "დელტა კომმი" - შპს "მაგთიკომი" - შპს „პისი მაქსი“
მარნეული-წითლი ხიდი	შპს "დელტა კომმი"- შპს "მაგთიკომი"
ბოლნისი-თეთრი წყარო	სს "სილქნეტი"
ბოლნისი-მარნეული	შპს "მაგთიკომი" - შპს „პისი მაქსი“
ჩაქვი-სამტრედია	შპს „საქართველოს რკინიგზა“
ნატანები-ოზურგეთი	შპს „საქართველოს რკინიგზა“ - შპს "დელტა კომმი"
ზესტაფონი-საჩხერე	შპს „საქართველოს რკინიგზა“- შპს "კავკასუს ონლაინი"
ზესტაფონი-ბათუმი	შპს "მაგთიკომი", შპს „პისი მაქსი“
თბილისი-ქუთაისი	შპს "მაგთიკომი"- შპს "დელტა კომმი" - შპს „პისი მაქსი“
წალკა - ახალქალაქი	შპს „პისი მაქსი“
თბილისი - ლარსი	შპს „პისი მაქსი“
ზუგდიდი - ანაკლია	შპს „პისი მაქსი“
რუსთავი - მარნეული	შპს „პისი მაქსი“
თელავი - ყვარელი	შპს „პისი მაქსი“
ახალციხე - ახალქალაქი	შპს „პისი მაქსი“
რუსთავი - გურჯაანი	შპს „პისი მაქსი“

გეოგრაფიული ზონა	მნიშვნელოვანი საბაზრო ძალაუფლების მქონე ავტორიზებული პირი
ქ. თბილისი	სს "სილქნეტი", შპს "მაგთიკომი", შპს "დელტა კომმი", შპს "ახალი ქსელები" და შპს "ახტელი"
ქ.ქუთაისი	სს "სილქნეტი", შპს "ახალი ქსელები", შპს "მაგთიკომი" და შპს "დელტა კომმი"
ქ.ბათუმი	სს "სილქნეტი" და შპს "კავკასუს ონლაინი"
ქ. რუსთავი	შპს "CGC"
ქ. ფოთი	შპს "კავკასუს ონლაინი", შპს "დელტა კომმი"

ავტორიზებული პირების მნიშვნელოვანი საბაზრო ძალაუფლების ცნობის თაობაზე ჩვენს დასკვნას ამყარებს ის ფაქტი, რომ ამ კომპანიებს გააჩნიათ მნიშვნელოვანად დიდი ქსელი, რომელიც არსებულ ბაზარზე შესვლისა და საბაზრო პოზიციის შენარჩუნების აუცილებელი აქტივია.

აღნიშნულ ბაზრის შესაბამისი სეგმენტებზე მომხმარებლის ძალაუფლების დაბალი დონე და ხშირად მისი არ არსებობა, გამოყოფილი არხების საბითუმო ბაზრის სეგმენტებზე ავტორიზებული პირების მხრიდან შესაბამისი მომსახურებების მიწოდების ინტერესს და მოტივაციას იწვევს, რაც თავის მხრივ ხელს შეუწყობს ამ ბაზარზე კონკურენტული პირობების გაუმჯობესებას. აღნიშნული კი საბოლოო მომხმარებლისთვის (აბონენტებისათვის) სასარგებლო იქნება, რადგან გამოყოფილი არხების საბითუმო დაშვების რეგულირება ხელს შეუწყობს აბონენტებისათვის ფიქსირებული ინტერნეტის საცალო მომსახურების პირობების გაუმჯობესებას.

მნიშვნელოვანი საბაზრო ძალაუფლების მქონე ავტორიზებული პირ(ებ)ი, მისი საბაზრო პოზიციის გამო, ვალდებული უნდა იყოს დაშვების მსურველი სხვა ავტორიზებული პირის მოთხოვნის საფუძველზე, დაუშვას იგი საკუთარ ძირითად/მაგისტრალურ და „Backhaul“ გადაცემის ქსელის გამოყოფილ არხებთან. დაშვების ვალდებულება ასევე უნდა ითვალისწინებდეს სატელეკომუნიკაციო საკანალიზაციო არხებთან, კოლოკაციის ფართთან და ყველა სხვა იმ აქტივთან დაშვებას, რომელიც აუცილებელია მსურველი ავტორიზებული პირის ქსელის საბაზრო ძალაუფლების მქონე ავტორიზებული პირის ქსელთან დასაკავშირებლად/ ურთიერთასართავად.

ქსელთან დაშვების ვალდებულებას თან უნდა ახლდეს ინფორმაციის გამჭვირვალობის ვალდებულება (მოწვევის ოფერტის გამოქვეყნება, რომელშიც აღნიშნული იქნება ქსელთან დაშვების ძირითადი პირობები და მომსახურების სახეების აღწერილობა), ასევე, დისკრიმინაციის აკრძალვის ვალდებულება, განცალკევებული აღრიცხვის ვალდებულებასთან ერთად და სატარიფო რეგულირება. ხოლო ყველა იმ დამხმარე მომსახურებებისათვის, რომელიც აუცილებელია ძირითადი/მაგისტრალური და „Backhaul“ გადაცემის ქსელების გამოყოფილ არხებთან დაშვების უზრუნველსაყოფად, მნიშვნელოვანი საბაზრო ძალაუფლების მქონე ავტორიზებულ პირებს უნდა დაეკისროს ხარჯზე ორიენტირებული საბითუმო ტარიფების დადგენის ვალდებულება.

საბაზრო ძალაუფლების მქონე ავტორიზებულ პირს უნდა დაეკისროს შემდეგი სპეციფიკური ვალდებულებები:

- მსურველი ავტორიზებული პირის გონივრული მოთხოვნის საფუძველზე ქსელთან დაშვების უზრუნველყოფა;
- დისკრიმინაციის აკრძალვის ვალდებულება;
- მოწვევის ოფერტის გამოქვეყნების ვალდებულება;
- მსურველი ავტორიზებული პირისთვის მომსახურების პირობების ცვლილების შეტყობინების ვალდებულება;
- მსურველი ავტორიზებული პირისთვის ტექნიკური შინაარსის ინფორმაციის შეტყობინების ვალდებულება;
- განცალკევებული აღრიცხვის ვალდებულება;
- ხარჯთაღრიცხვის ვალდებულება;
- სატარიფო რეგულირება.

კომისია აღნიშნავს, რომ ზემოაღნიშნული საბითუმო მომსახურებების სატარიფო რეგულირებისთვის საქართველოს კომუნიკაციების ეროვნული კომისიის მიერ გამოცხადებულ

ტენდერში „NGA“ და „NGN“ ქსელებით მომსახურების მიწოდების გრძელვადიანი ნაზარდი დანახარჯების (BU-LRIC) მოდელის შემუშავებისა და საკონსულტაციო მომსახურების შესყიდვაზე გაიმარჯვა საკონსულტაციო კომპანია „Pricewaterhouse Coopers Advisory, s. r. o. (PwC)“-მა რომელმაც სატენდერო პირობების შესაბამისად წარმოადგინა LRIC მოდელის და WACC-ის გაანგარიშების მეთოდოლოგიების საკონსულტაციო დოკუმენტები. აღნიშნული დოკუმენტები გამოქვეყნებულ იქნა კომისიის ვებ გვერდზე 2018 წლის 9 აგვისტოს (<http://gncc.ge/uploads/other/3/3216.pdf>). სატენდერო პირობების შესაბამისად 2018 წლის 9 ოქტომბრის და 13 ნოემბრის წერილებით (კომისიაში რეგისტრაციის N6/5214-18 და N6/6011-18) „Pricewaterhouse Coopers Advisory, s. r. o. (PwC)“-მა კომისიაში წარმოადგინა „LRIC“ მოდელის მიხედვით გაანგარიშებული „NGA“ და „NGN“ ტექნოლოგიაზე დაფუძნებული საბითუმო მომსახურებების ტარიფები. აღნიშნული დოკუმენტი გამოქვეყნებულ იქნა კომისიის ვებ გვერდზე 2018 წლის 10 ოქტომბერს (<http://gncc.ge/uploads/other/3/3272.pdf>). 2018 წლის 23 ოქტომბერს კომისიაში „PwC“-ის სლოვაკეთის ოფისის წარმომადგენლებთან ერთად ჩატარდა ზემოაღნიშნული შედეგების პრეზენტაცია და საჯარო განხილვა.

Pricewaterhouse Coopers Advisory, s. r. o. (PwC)“-მა სატენდერო პირობების შესაბამისად 2018 წლის 9 ოქტომბრის და 13 ნოემბრის წერილებით (კომისიაში რეგისტრაციის N6/5214-18 და N6/6011-18) კომისიაში წარმოადგინა „LRIC“ მოდელის მიხედვით გაანგარიშებული „NGA“-ტექნოლოგიაზე დაფუძნებული საბითუმო მომსახურებების, მათ შორის, სატელეკომუნიკაციო საკანალიზაციო არხის იჯარის ტარიფები. „LRIC“ მოდელის აგებისას გამოყენებული იქნა შემდეგი ძირითადი პარამეტრები კერძოდ, თეორიული ეფექტური ოპერატორი განისაზღვრა ბაზრის შესაბამისი ყველა მონაწილის მიერ მოწოდებული მონაცემების საფუძველზე. საერთო მომსახურების მოცულობისა და მოთხოვნის დასადგენად მოდელში გაერთიანდა ოპერატორების მიერ მოწოდებული ინფორმაცია შესაბამისი საბაზრო წილის პარამეტრის გათვალისწინებით (37 პროცენტი). საბაზრო წილის პარამეტრის გაანგარიშება განხორციელდა აღნიშნული მომსახურების ეროვნული დაფარვის მქონე ოპერატორების საშუალო საბაზრო წილის ექვივალენტის საფუძველზე, რაც თეორიულად ეფექტური ოპერატორის პრინციპების და ფართოზოლოგანი საბითუმო მომსახურების ბაზრის ანალიზის შესაბამისია. მოდელში შეტანილი ინფორმაციის საფუძველზე, სრული მოთხოვნის დასაკმაყოფილებლად საჭირო მოცულობის ქვეყნის მთელი ტერიტორიის დაფარვის გათვალისწინებით აიგო თეორიულად ეფექტური ოპერატორისთვის „NGA“ დაშვების ქსელი, მონაცემთა ტრანსპორტირების ქსელი და ძირითადი ქსელი. გაანგარიშების მოდელში კაპიტალის საშუალო შეწონილი ღირებულება განისაზღვრა WACC – 14.95% .

„LRIC“ მოდელში გამოყენებული სხვა მონაცემები და ძირითადი პარამეტრები მოცემულია ცხრილი N19, N 20, N 21, N 22 და N 23-ში

ინფორმაცია დაშვების კვანძების შესახებ

ცხრილი N19

მომსახურების მოცულობები	დასახლების ტიპი	
	ქალაქი	სოფელი
დაშვების კვანძების რაოდენობა	368	102
POTS	603,905	13,900
ISDN-PRA	185	-
ინტერნეტზე დაშვების სერვისები- ADSL 2 - ხმით	10,007	31
ინტერნეტზე დაშვების სერვისები- ADSL 2 მგბტ/წმ -ხმის გარეშე	7,365	556
ინტერნეტზე დაშვების სერვისები- ADSL 4 მგბტ/წმ - ხმით	2,099	368
ინტერნეტზე დაშვების სერვისები- ADSL 4 მგბტ/წმ -ხმის გარეშე	46,812	6,734
ინტერნეტზე დაშვების სერვისები- ADSL 8 მგბტ/წმ - ხმით	2,337	231
ინტერნეტზე დაშვების სერვისები- ADSL 8 მგბტ/წმ -ხმის გარეშე	777	50
ინტერნეტზე დაშვების სერვისები- ADSL 16 მგბტ/წმ - ხმით	4	-
ინტერნეტზე დაშვების სერვისები- GPON 50 მგბტ/წმ -ხმის გარეშე	456,079	42,078
ინტერნეტზე დაშვების სერვისები- GPON 50 მგბტ/წმ - ხმით	79	-

მომსახურების მოცულობები	დასახლების ტიპი	
	ქალაქი	სოფელი
ინტერნეტზე დაშვების სერვისები- GPON 75 მგბტ/წმ -ხმის გარეშე	16	1
ინტერნეტზე დაშვების სერვისები- GPON 100 მგბტ/წმ -ხმის გარეშე	2,848	40
ინტერნეტზე დაშვების სერვისები- P2P 50 მგბტ/წმ -ხმის გარეშე	32,938	11
ინტერნეტზე დაშვების სერვისები- P2P 75 მგბტ/წმ -ხმის გარეშე	36	-
ინტერნეტზე დაშვების სერვისები- P2P 100 მგბტ/წმ -ხმის გარეშე	416	7
ციფრული ტელევიზია	388,514	33,687

თეორიული ეფექტური ოპერატრისთვის გაანგარიშებული მომსახურების მოცულობები
ცხრილი N20

მონაცემთა ტიპი	ერთეული	2017
ხმოვანი მომსახურება - ფიქსირებული ქსელი		
POTS მომსახურება წლის ბოლოსთვის	რაოდენობა	152,361.8
ISDN - PRA მომსახურება წლის ბოლოსთვის	რაოდენობა	13.2
ინტერნეტზე დაშვების მომსახურება ფიქსირებული ქსელი		
ინტერნეტზე დაშვების მომსახურება - ADSL 2 მგბტ/წმ -ხმით	რაოდენობა	206.9
ინტერნეტზე დაშვების მომსახურება- ADSL 2 მგბტ/წმ - ხმის გარეშე	რაოდენობა	3,625.4
ინტერნეტზე დაშვების მომსახურება- ADSL 4 მგბტ/წმ -ხმით	რაოდენობა	30,332.7
ინტერნეტზე დაშვების მომსახურება- ADSL 4 მგბტ/წმ - ხმის გარეშე	რაოდენობა	1,407.2
ინტერნეტზე დაშვების მომსახურება- ADSL 8 მგბტ/წმ -ხმით	რაოდენობა	643.1
ინტერნეტზე დაშვების მომსახურება- ADSL 8 მგბტ/წმ -ხმის გარეშე	რაოდენობა	1,445.4
ინტერნეტზე დაშვების მომსახურება- ADSL 10 მგბტ/წმ -ხმით	რაოდენობა	9.2
ინტერნეტზე დაშვების მომსახურება- ADSL 16 მგბტ/წმ -ხმით	რაოდენობა	0.4
ინტერნეტზე დაშვების მომსახურება- GPON 50 მგბტ/წმ -ხმის გარეშე	რაოდენობა	56,647.6
ინტერნეტზე დაშვების მომსახურება- GPON 50 მგბტ/წმ -ხმით	რაოდენობა	1.1
ინტერნეტზე დაშვების მომსახურება- GPON 75 მგბტ/წმ -ხმის გარეშე	რაოდენობა	5.1
ინტერნეტზე დაშვების მომსახურება- GPON 100 მგბტ/წმ -ხმის გარეშე	რაოდენობა	4,766.1
ინტერნეტზე დაშვების მომსახურება- P2P 50 მგბტ/წმ -ხმის გარეშე	რაოდენობა	18,503.3
ინტერნეტზე დაშვების მომსახურება- P2P 50 მგბტ/წმ -ხმით	რაოდენობა	1,973.1
ინტერნეტზე დაშვების მომსახურება- P2P 75 მგბტ/წმ -ხმის გარეშე	რაოდენობა	8.8
ინტერნეტზე დაშვების მომსახურება- P2P 100 მგბტ/წმ -ხმის გარეშე	რაოდენობა	1,609.7
TV მომსახურება		
ციფრული სატელევიზიო მომსახურება(DTV) წლის ბოლოს	რაოდენობა	58,221.2
TDM იჯარით აღებული ხაზები ქვეყანაში („both ends in Georgia“)	რაოდენობა	
TDM იჯარით აღებული ხაზები 2 მგბტ/წმ-მდე	რაოდენობა	33.1
TDM იჯარით აღებული ხაზები საერთაშორისო („one end in Georgia“)	რაოდენობა	
TDM იჯარით აღებული ხაზები 34 მგბტ/წმ	რაოდენობა	1.5
TDM იჯარით აღებული ხაზები STM-4	რაოდენობა	0.4
მონაცემთა გადაცემა „end to end national“ („both ends in Georgia“)		
მონაცემთა გადაცემა 2 მგბტ/წმ	რაოდენობა	37.5
მონაცემთა გადაცემა 10 მგბტ/წმ	რაოდენობა	8.5
მონაცემთა გადაცემა 100 მგბტ/წმ	რაოდენობა	26.8
მონაცემთა გადაცემა 500 მგბტ/წმ	რაოდენობა	0.7
მონაცემთა გადაცემა 1 გგბტ/წმ	რაოდენობა	108.0
მონაცემთა გადაცემა 10 გგბტ/წმ	რაოდენობა	3.3
მონაცემთა გადაცემა „end to end international“ („one end in Georgia“)		
მონაცემთა გადაცემა 2 მგბტ/წმ	რაოდენობა	0.4
მონაცემთა გადაცემა 10 მგბტ/წმ	რაოდენობა	0.4
მონაცემთა გადაცემა 100 მგბტ/წმ	რაოდენობა	0.4
მონაცემთა გადაცემა 200 მგბტ/წმ	რაოდენობა	0.4

მონაცემთა ტიპი	ერთეული	2017
მონაცემთა გადაცემა 1 გგბტ/წმ	რაოდენობა	2.2
მონაცემთა გადაცემა 10 გგბტ/წმ	რაოდენობა	1.5
Data transmission trunk („from LN to TN and between TN“)		
მონაცემთა გადაცემა 2 მგბტ/წმ	რაოდენობა	0.7
მონაცემთა გადაცემა 10 მგბტ/წმ	რაოდენობა	2.6
მონაცემთა გადაცემა 100 მგბტ/წმ	რაოდენობა	7.7
მონაცემთა გადაცემა 200 მგბტ/წმ	რაოდენობა	2.2
მონაცემთა გადაცემა 500 მგბტ/წმ	რაოდენობა	1.8
მონაცემთა გადაცემა 1 გგბტ/წმ	რაოდენობა	1.1
მონაცემთა გადაცემა 2 გგბტ/წმ	რაოდენობა	1.5
მონაცემთა გადაცემა 5 გგბტ/წმ	რაოდენობა	0.7
მონაცემთა გადაცემა 10 გგბტ/წმ	რაოდენობა	28.7
ხმოვანი ტრაფიკი - ფიქსირებული ქსელი		
შიდაქსელური გამოძახებები	წუთები	277,357,138
ურთიერთჩართვის ზარები – გამავალი ადგილობრივ დონეზე	წუთები	50,568,043
ურთიერთჩართვის ზარები – გამავალი ტრანზიტულ დონეზე	წუთები	33,560,003
ურთიერთჩართვის ზარები – შემომავალი ადგილობრივ დონეზე	წუთები	25,485,434
ურთიერთჩართვის ზარები – შემომავალი ტრანზიტულ დონეზე	წუთები	66,108,918
ურთიერთჩართვის ზარები – ტრანზიტი ადგილობრივ დონეზე	წუთები	10,605,820
ურთიერთჩართვის ზარები -საერთაშორისო გამავალი ზარები	წუთები	2,773,584
ურთიერთჩართვის ზარები - საერთაშორისო შემომავალი ზარები	წუთები	14,259,845
საპაკეტო მონაცემების ტრაფიკი - ფიქსირებული ქსელი		
წლიური ტრაფიკი - ინტერნეტზე დაშვების სერვისები	გბტ	473,896,634
წლიური ტრაფიკი - DTV სერვისები	გბტ	188,748,000
წლიური ტრაფიკი - TDM იჯარით აღებული ხაზები - „national“	გბტ	31
წლიური ტრაფიკი - TDM იჯარით აღებული ხაზები - „international“	გბტ	35
წლიური ტრაფიკი - მონაცემთა გადაცემა - „end to end national“	გბტ	14,701,433
წლიური ტრაფიკი - მონაცემთა გადაცემა - „end to end international“	გბტ	9,307,714
წლიური ტრაფიკი - მონაცემთა გადაცემა - „local“	გბტ	18,376,838
წლიური ტრაფიკი - მონაცემთა გადაცემა - „backhaul“	გბტ	1,716
წლიური ტრაფიკი - მონაცემთა გადაცემა - „trunk“	გბტ	9,656,228

თეორიული ეფექტური ოპერატორისთვის გრძელვადიანი აქტივების ისტორიული ღირებულების („HCC“) გაანგარიშების ტექნიკური და ეკონომიკური პარამეტრები

ცხრილი N21

WACC = 14.95%

HCC	ერთეული	სასარგებლო გამოყენების ვადა (წლები)	ფასის ცვლილების კოეფიციენტი (%)	აქტივის მშენებლობისთვის საჭირო დრო (წლები)	წმინდა საბალანსო ღირებულების (NBV) და მთლიანი საბალანსო ღირებულების (GBV) პროცენტული წილი (%)
ინფრასტრუქტურა					
თხრილი	კმ	40.00	20.00%	0.15	29.00%
სატელეკომუნიკაციო კანალიზაცი - 1 არხი	კმ	44.00	16.00%	0.15	29.00%
სატელეკომუნიკაციო კანალიზაცი - 2 არხი	კმ	50.00	16.00%	0.15	29.00%
სატელეკომუნიკაციო კანალიზაცი - 6 არხი	კმ	50.00	16.00%	0.15	29.00%
სატელეკომუნიკაციო კანალიზაცი - 12 არხი	კმ	50.00	16.00%	0.15	29.00%
სატელეკომუნიკაციო კანალიზაცი - 24 არხი	კმ	50.00	16.00%	0.15	29.00%
სატელეკომუნიკაციო კანალიზაცი - 48 და მეტი არხი	კმ	50.00	15.00%	0.15	29.00%
დამხმარე საკაბელო არხი – მთავარ საკაბელო არხში გაყვანილი HDPE მილი	კმ	45.00	0.00%	0.00	29.00%
დამხმარე საკაბელო არხი – თხრილში გაყვანილი HDPE მილი	კმ	45.00	0.00%	0.00	29.00%
საკანალიზაციო ლუქი	რაოდენობა	50.00	0.00%	0.19	29.00%
მიწის რეკონსტრუქცია					
ბალახის საფარის რეკონსტრუქცია	მ2	20.00	20.00%	0.00	45.00%
ტროტუარის რეკონსტრუქცია	მ2	20.00	13.33%	0.00	45.00%
ასფალტის საფარის რეკონსტრუქცია	მ2	20.00	13.33%	0.00	45.00%
ბეტონის საფარის რეკონსტრუქცია	მ2	20.00	13.33%	0.00	45.00%
არხი დაბრკოლებების ქვეშ					
არხი გზის ქვეშ 15 მმ დე	რაოდენობა	50.00	13.00%	0.00	45.00%
არხი გზის ქვეშ 15 მმ-ს ზეოთ	რაოდენობა	50.00	13.00%	0.00	45.00%
არხი ტრამვაის ლიანდაგის ქვეშ	რაოდენობა	0.00	20.00%	0.00	45.00%
არხი რკინიგზის ლიანდაგების ქვეშ	რაოდენობა	50.00	13.00%	0.00	45.00%
არხი მდინარეების და სრუტის ქვეშ	რაოდენობა	0.00	20.00%	0.00	45.00%
არხი სხვა დაბრკოლებების ქვეშ	რაოდენობა	50.00	0.00%	0.00	45.00%
დამატებითი სამუშაოები					

HCC	ერთეული	სასარგებლო გამოყენების ვადა (წლები)	ფასის ცვლილების კოეფიციენტი (%)	აქტივის მშენებლობისთვის საჭირო დრო (წლები)	წმინდა საბალანსო ღირებულების (NBV) და მთლიანი საბალანსო ღირებულების (GBV) პროცენტული წილი (%)
საპროექტო სამუშაოები	კმ	1.00	7.00%	0.00	40.00%
მიწის მფლობელების თანხმობა	რაოდენობა	1.00	7.00%	0.00	40.00%
გეოდეზიური მომსახურება	კმ	1.00	7.00%	0.00	40.00%
სპილენძს კაბელები					
სპილენძის კაბელები - Type 1	კმ	10.00	0.00%	0.06	25.00%
სპილენძის კაბელები - Type 2	კმ	10.00	0.00%	0.06	25.00%
სპილენძის კაბელები - Type 3	კმ	10.00	0.00%	0.06	25.00%
სპილენძის კაბელები - Type 4	კმ	10.00	0.00%	0.06	25.00%
სპილენძის კაბელები - Type 5	კმ	10.00	0.00%	0.06	25.00%
სპილენძის კაბელები - Type 6	კმ	10.00	0.00%	0.06	25.00%
სპილენძის კაბელები - Type 7	კმ	10.00	0.00%	0.06	25.00%
სპილენძის კაბელები - Type 8	კმ	10.00	0.00%	0.06	25.00%
სპილენძის კაბელები - Type 9	კმ	10.00	0.00%	0.06	25.00%
სპილენძის კაბელები - Type 10	კმ	10.00	0.00%	0.06	25.00%
შემაერთებული წერტილები სპილენძის კაბელებისთვის					
შემაერთებული წერტილები სპილენძის კაბელებისთვის- Type 1	რაოდენობა	25.00	10.00%	0.06	50.00%
შემაერთებული წერტილები სპილენძის კაბელებისთვის- Type 2	რაოდენობა	25.00	10.00%	0.06	50.00%
შემაერთებული წერტილები სპილენძის კაბელებისთვის- Type 3	რაოდენობა	25.00	10.00%	0.06	50.00%
შემაერთებული წერტილები სპილენძის კაბელებისთვის- Type 4	რაოდენობა	25.00	10.00%	0.06	50.00%
შემაერთებული წერტილები სპილენძის კაბელებისთვის- Type 5	რაოდენობა	25.00	10.00%	0.06	50.00%
შემაერთებული წერტილები სპილენძის კაბელებისთვის- Type 6	რაოდენობა	25.00	10.00%	0.06	50.00%
შემაერთებული წერტილები სპილენძის კაბელებისთვის- Type 7	რაოდენობა	25.00	10.00%	0.06	50.00%
შემაერთებული წერტილები სპილენძის კაბელებისთვის- Type 8	რაოდენობა	25.00	10.00%	0.06	50.00%
შემაერთებული წერტილები სპილენძის კაბელებისთვის- Type 9	რაოდენობა	25.00	10.00%	0.06	50.00%
შემაერთებული წერტილები სპილენძის კაბელებისთვის- Type 10	რაოდენობა	25.00	10.00%	0.06	50.00%
სპილენძის კაბინეტები					
სპილენძის კაბინეტები- Type 1	რაოდენობა	20.00	10.00%	0.00	50.00%
სპილენძის კაბინეტები- Type 2	რაოდენობა	20.00	10.00%	0.00	50.00%

HCC	ერთეული	სასარგებლო გამოყენების ვადა (წლები)	ფასის ცვლილების კოეფიციენტი (%)	აქტივის მშენებლობისთვის საჭირო დრო (წლები)	წმინდა საბალანსო ღირებულების (NBV) და მთლიანი საბალანსო ღირებულების (GBV) პროცენტული წილი (%)
სპილენძის სადისტრიბუციო წერტილები					
სპილენძის სადისტრიბუციო წერტილები- Type 1	რაოდენობა	35.00	20.00%	0.00	55.00%
სპილენძის სადისტრიბუციო წერტილები- Type 2	რაოდენობა	30.00	20.00%	0.00	55.00%
ბოჭკოვანი კაბელი					
ბოჭკოვანი კაბელი – 12 მარღვი	კმ	20.00	0.00%	0.05	80.00%
ბოჭკოვანი კაბელი – 24 მარღვი	კმ	20.00	0.00%	0.05	80.00%
ბოჭკოვანი კაბელი – 48 მარღვი	კმ	20.00	0.00%	0.05	80.00%
ბოჭკოვანი კაბელი – 72 მარღვი	კმ	20.00	0.00%	0.05	80.00%
ბოჭკოვანი კაბელი – 96 მარღვი	კმ	20.00	0.00%	0.05	80.00%
ბოჭკოვანი კაბელი – 144 მარღვი	კმ	20.00	0.00%	0.05	80.00%
შემაერთებული წერტილები ბოჭკოვანი კაბელებისთვის					
შემაერთებული წერტილები - 12 მარღვისთვის	რაოდენობა	30.00	0.00%	0.05	80.00%
შემაერთებული წერტილები - 24 მარღვისთვის	რაოდენობა	30.00	0.00%	0.05	80.00%
შემაერთებული წერტილები - 48 მარღვისთვის	რაოდენობა	30.00	0.00%	0.05	80.00%
შემაერთებული წერტილები - 72 მარღვისთვის	რაოდენობა	30.00	0.00%	0.05	80.00%
შემაერთებული წერტილები - 96 მარღვისთვის	რაოდენობა	30.00	0.00%	0.05	80.00%
შემაერთებული წერტილები - 144 მარღვისთვის	რაოდენობა	30.00	0.00%	0.05	80.00%
ბოჭკოვანი კაბინეტები					
ბოჭკოვანი კაბინეტები- Type 1	რაოდენობა	25.00	10.00%	0.00	65.00%
ბოჭკოვანი შემაერთებული წერტილები					
ბოჭკოვანი შემაერთებული წერტილები- Type 1	რაოდენობა	30.00	15.00%	0.06	65.00%
ბოჭკოვანი შემაერთებული წერტილები- Type 2	რაოდენობა	30.00	15.00%	0.06	65.00%
ბოჭკოვანი შემაერთებული წერტილები- Type 3	რაოდენობა	30.00	15.00%	0.06	65.00%
ბოჭკოვანი შემაერთებული წერტილები- Type 4	რაოდენობა	30.00	15.00%	0.06	65.00%
ბოჭკოვანი შემაერთებული წერტილები- Type 5	რაოდენობა	30.00	15.00%	0.06	65.00%
MDF					
MDF - Type 1	რაოდენობა	13.33	10.00%	0.0006	31.50%
MDF - Type 2	რაოდენობა	10.00	10.00%	0.0006	50.00%
MDF - Type 3	რაოდენობა	10.00	10.00%	0.0006	50.00%

HCC	ერთეული	სასარგებლო გამოყენების ვადა (წლები)	ფასის ცვლილების კოეფიციენტი (%)	აქტივის მშენებლობისთვის საჭირო დრო (წლები)	წმინდა საბალანსო ღირებულების (NBV) და მთლიანი საბალანსო ღირებულების (GBV) პროცენტული წილი (%)
MDF - Type 4	რაოდენობა	10.00	10.00%	0.0006	48.00%
MDF - Type 5	რაოდენობა	10.00	10.00%	0.0006	40.00%
ODF					
ODF - Type 1	რაოდენობა	2.75	10.00%	0.0006	31.50%
ODF - Type 2	რაოდენობა	9.10	10.00%	0.0006	50.00%
ODF - Type 3	რაოდენობა	10.63	10.00%	0.0006	50.00%
ODF - Type 4	რაოდენობა	6.25	10.00%	0.0006	48.00%
ODF - Type 5	რაოდენობა	2.50	10.00%	0.0006	40.00%
MSAN					
შასი - Type 1	რაოდენობა				
შასი - Type 2	რაოდენობა	8.00	0.00%	0.00	35.00%
შასი - Type 3	რაოდენობა	10.00	0.00%	0.00	50.00%
შასი - Type 4	რაოდენობა	10.00	10.00%	0.00	55.00%
შასი - Type 5	რაოდენობა	10.00	10.00%	0.00	55.00%
სააბონენტო ბარათები - Type 1 - ADSL	რაოდენობა	10.00	3.00%	0.00	50.00%
სააბონენტო ბარათები - Type 2 - SHDSL	რაოდენობა	10.00	0.00%	0.00	50.00%
სააბონენტო ბარათები - Type 3 - VDSL	რაოდენობა	10.00	0.00%	0.00	50.00%
სააბონენტო ბარათები - Type 4 - POTS	რაოდენობა	10.00	0.00%	0.00	50.00%
სააბონენტო ბარათები - Type 5 - ISDN - BRA	რაოდენობა	10.00	0.00%	0.00	50.00%
შემაერთებული ბარათი - Type 1	რაოდენობა	10.00	0.00%	0.00	50.00%
ოპტიკური მოდული- შემაერთებული ბარათი	რაოდენობა	10.00	0.00%	0.00	50.00%
OLT					
შასი - Type 1	რაოდენობა	7.50	10.00%	0.00	70.00%
სააბონენტო ბარათები - Type 1 - GPON	რაოდენობა	10.00	10.00%	0.00	70.00%
შემაერთებული ბარათი - Type 1	რაოდენობა	5.00	10.00%	0.00	70.00%
ოპტიკური მოდული- 10GE Type 1	რაოდენობა	7.50	10.00%	0.00	50.00%
ოპტიკური მოდული- PON	რაოდენობა	7.50	10.00%	0.00	50.00%
ONT	რაოდენობა	7.50	10.00%	0.00	50.00%
I. დაშვების ეზერნეტის გადამრთველების სპეციფიკაცია					

HCC	ერთეული	სასარგებლო გამოყენების ვადა (წლები)	ფასის ცვლილების კოეფიციენტი (%)	აქტივის მშენებლობისთვის საჭირო დრო (წლები)	წმინდა საბალანსო ღირებულების (NBV) და მთლიანი საბალანსო ღირებულების (GBV) პროცენტული წილი (%)
შასი- Type 1	რაოდენობა	10.00	10.00%	0.00	65.00%
სააბონენტო ბარათები - Type 1 - P2P	რაოდენობა	10.00	10.00%	0.00	65.00%
შემაერთებელი ბარათი - GE - Type 1	რაოდენობა	10.00	10.00%	0.00	65.00%
ოპტიკური მოდული- სააბონენტო ბარათები	რაოდენობა	7.50	0.00%	0.00	50.00%
ოპტიკური მოდული- შემაერთებელი ბარათი	რაოდენობა	7.50	0.00%	0.00	50.00%
ეზერნეტის სასაზღვრო გადამრთველი					
შასი- Type 1	რაოდენობა	10.00	0.00%	0.00	50.00%
შასი- Type 2	რაოდენობა	10.00	0.00%	0.00	50.00%
შასი- Type 3	რაოდენობა	10.00	0.00%	0.00	50.00%
საკომუტაციო პანელები - Type 1	რაოდენობა	10.00	0.00%	0.00	50.00%
შემაერთებელი ბარათები - GE - Type 1	რაოდენობა	10.00	0.00%	0.00	50.00%
შემაერთებელი ბარათები - GE - Type 2	რაოდენობა	10.00	0.00%	0.00	50.00%
შემაერთებელი ბარათები - 10GE - Type 3	რაოდენობა	10.00	0.00%	0.00	50.00%
შემაერთებელი ბარათები - 10GE - Type 4	რაოდენობა	10.00	0.00%	0.00	50.00%
ოპტიკური მოდული- SFP/Xenpack - Type 1 - SR - (Short Range)	რაოდენობა	10.00	0.00%	0.00	50.00%
ოპტიკური მოდული- SFP/Xenpack - Type 2 - LR (Long Range)	რაოდენობა	10.00	0.00%	0.00	50.00%
ოპტიკური მოდული- XFP - Type 1 - SR - (Short Range)	რაოდენობა	10.00	0.00%	0.00	50.00%
ოპტიკური მოდული- XFP - Type 2 - LR (Long Range)	რაოდენობა	10.00	0.00%	0.00	50.00%
ოპტიკური მოდული- Xenpack - Type 1 - SR - (Short Range)	რაოდენობა	10.00	0.00%	0.00	50.00%
ოპტიკური მოდული- Xenpack - Type 2 - LR (Long Range)	რაოდენობა	10.00	0.00%	0.00	50.00%
ეზერნეტის მაგისტრალური გადამრთველი					
შასი- Type 1 (Catalyst 6504)	რაოდენობა	10.00	0.00%	0.00	50.00%
შასი- Type 2 (Catalyst 6506)	რაოდენობა	10.00	0.00%	0.00	50.00%
შასი- Type 3 (Catalyst 6509)	რაოდენობა	10.00	0.00%	0.00	50.00%
საკომუტაციო პანელები - Type 1	რაოდენობა	10.00	0.00%	0.00	50.00%
შემაერთებელი ბარათები - GE - Type 1	რაოდენობა	10.00	0.00%	0.00	50.00%
შემაერთებელი ბარათები - GE - Type 2	რაოდენობა	10.00	0.00%	0.00	50.00%
შემაერთებელი ბარათები - 10GE - Type 3	რაოდენობა	10.00	0.00%	0.00	50.00%
შემაერთებელი ბარათები - 10GE - Type 4	რაოდენობა	10.00	0.00%	0.00	50.00%

HCC	ერთეული	სასარგებლო გამოყენების ვადა (წლები)	ფასის ცვლილების კოეფიციენტი (%)	აქტივის მშენებლობისთვის საჭირო დრო (წლები)	წმინდა საბალანსო ღირებულების (NBV) და მთლიანი საბალანსო ღირებულების (GBV) პროცენტული წილი (%)
ოპტიკური მოდული- SFP/Xenpack - Type 1 - SR - (Short Range)	რაოდენობა	10.00	0.00%	0.00	50.00%
ოპტიკური მოდული- SFP/Xenpack - Type 2 - LR (Long Range)	რაოდენობა	10.00	0.00%	0.00	50.00%
ოპტიკური მოდული- XFP - Type 1 - SR - (Short Range)	რაოდენობა	10.00	0.00%	0.00	50.00%
ოპტიკური მოდული- XFP - Type 2 - LR (Long Range)	რაოდენობა	10.00	0.00%	0.00	50.00%
ოპტიკური მოდული- Xenpack - Type 1 - SR - (Short Range)	რაოდენობა	10.00	0.00%	0.00	50.00%
ოპტიკური მოდული- Xenpack - Type 2 - LR (Long Range)	რაოდენობა	10.00	0.00%	0.00	50.00%
ადგილობრივი კვანძი - IP მარშრუტიზატორი					
შასი- Type 1 (Cisco 7604)	რაოდენობა	10.00	10.00%	0.00	50.00%
შასი- Type 2 (Cisco 7606)	რაოდენობა	10.00	10.00%	0.00	50.00%
შასი- Type 3 (Cisco 7609)	რაოდენობა	10.00	10.00%	0.00	50.00%
საკომუტაციო პანელები - Type 1	რაოდენობა	10.00	10.00%	0.00	50.00%
შემაერთებული ბარათები - GE - Type 1	რაოდენობა	10.00	10.00%	0.00	50.00%
შემაერთებული ბარათები - GE - Type 2	რაოდენობა	10.00	10.00%	0.00	50.00%
შემაერთებული ბარათები - 10GE - Type 3	რაოდენობა	10.00	10.00%	0.00	50.00%
შემაერთებული ბარათები - 10GE - Type 4	რაოდენობა	10.00	10.00%	0.00	50.00%
ოპტიკური მოდული- SFP/Xenpack - Type 1 - SR - (Short Range)	რაოდენობა	10.00	10.00%	0.00	50.00%
ოპტიკური მოდული- SFP/Xenpack - Type 2 - LR (Long Range)	რაოდენობა	10.00	10.00%	0.00	50.00%
ოპტიკური მოდული- XFP - Type 1 - SR - (Short Range)	რაოდენობა	10.00	10.00%	0.00	50.00%
ოპტიკური მოდული- XFP - Type 2 - LR (Long Range)	რაოდენობა	10.00	10.00%	0.00	50.00%
ოპტიკური მოდული- Xenpack - Type 1 - SR - (Short Range)	რაოდენობა	10.00	10.00%	0.00	50.00%
ოპტიკური მოდული- Xenpack - Type 2 - LR (Long Range)	რაოდენობა	10.00	10.00%	0.00	50.00%
ტრანზიტული კვანძი - IP მარშრუტიზატორი					
შასი- Type 1	რაოდენობა	10.00	0.00%	0.00	50.00%
შასი- Type 2	რაოდენობა	10.00	0.00%	0.00	50.00%
საკომუტაციო პანელები - შასი - Type 1	რაოდენობა	10.00	0.00%	0.00	50.00%
საკომუტაციო პანელები - შასი - Type 2	რაოდენობა	10.00	0.00%	0.00	50.00%
შემაერთებული ბარათები - 10GE - შასი- Type 1 (Cisco 12406)	რაოდენობა	10.00	0.00%	0.00	50.00%
შემაერთებული ბარათები - 10GE - შასი - Type 2 (CRS-16/S)	რაოდენობა	10.00	0.00%	0.00	50.00%
ოპტიკური მოდული- Xenpack - Type 1 - SR - (Short Range)	რაოდენობა	10.00	0.00%	0.00	50.00%

HCC	ერთეული	სასარგებლო გამოყენების ვადა (წლები)	ფასის ცვლილების კოეფიციენტი (%)	აქტივის მშენებლობისთვის საჭირო დრო (წლები)	წმინდა საბალანსო ღირებულების (NBV) და მთლიანი საბალანსო ღირებულების (GBV) პროცენტული წილი (%)
ოპტიკური მოდული- Xenpack - Type 2 - LR (Long Range)	რაოდენობა	10.00	0.00%	0.00	50.00%
DWDM					
შასი- Type 1	რაოდენობა	5.00	-22.00%	0.25	45.00%
შასი- Type 2	რაოდენობა	5.00	0.00%	0.25	70.00%
შემაერთებული ბარათები - 10GE - Type 1	რაოდენობა	10.00	-27.50%	0.25	70.00%
შემაერთებული ბარათები - 10GE - Type 2	რაოდენობა	10.00	0.00%	0.25	70.00%
შემაერთებული ბარათები - 100GE - Type 3	რაოდენობა	10.00	-17.00%	0.25	70.00%
შემაერთებული ბარათები - 100GE - Type 4	რაოდენობა	10.00	-2.00%	0.25	70.00%
MGW					
შასი- Type 1	რაოდენობა	10.00	0.00%	0.00	50.00%
შასი- Type 2	რაოდენობა	10.00	0.00%	0.00	50.00%
საკომუტაციო პანელები - Type 1	რაოდენობა	10.00	0.00%	0.00	50.00%
შემაერთებული ბარათები - GE - Type 1	რაოდენობა	10.00	0.00%	0.00	50.00%
შემაერთებული ბარათები - Type 1	რაოდენობა	10.00	0.00%	0.00	50.00%
შემაერთებული ბარათები - Type 2	რაოდენობა	10.00	0.00%	0.00	50.00%
შემაერთებული ბარათები - Type 3	რაოდენობა	10.00	0.00%	0.00	50.00%
შემაერთებული ბარათები - Type 4	რაოდენობა	10.00	0.00%	0.00	50.00%
ოპტიკური მოდული- SFP/Xenpack - Type 1 - SR - (Short Range)	რაოდენობა	10.00	0.00%	0.00	50.00%
IMS					
IMS - ძირითადი ერთეული / ქსელის კარადა	რაოდენობა	10.00	0.00%	0.00	50.00%
IMS - მომსახურების კადრი	რაოდენობა	10.00	0.00%	0.00	50.00%
IMS - მომსახურების ბარათი - Type 1 - CSC (iCG9815 UPBA)	რაოდენობა	10.00	0.00%	0.00	50.00%
IMS - მომსახურების ბარათი - Type 2 - UGC (UGV3200 UPBA)	რაოდენობა	10.00	0.00%	0.00	50.00%
IMS - მომსახურების ბარათი - Type 3 - ATS (ATS9900 UPBA)	რაოდენობა	10.00	0.00%	0.00	50.00%
IMS - მომსახურების ბარათი - Type 4 - CSCF / MRCF (CSC3300 UPBA)	რაოდენობა	10.00	0.00%	0.00	50.00%
IMS - მომსახურების ბარათი - Type 5 - MRFP1	რაოდენობა	10.00	0.00%	0.00	50.00%
IMS - მომსახურების ბარათი - Type 6 - MRFP2	რაოდენობა	10.00	0.00%	0.00	50.00%
IMS - მომსახურების ბარათი - Type 1 - HSS control	რაოდენობა	10.00	0.00%	0.00	50.00%

HCC	ერთეული	სასარგებლო გამოყენების ვადა (წლები)	ფასის ცვლილების კოეფიციენტი (%)	აქტივის მშენებლობისთვის საჭირო დრო (წლები)	წმინდა საბალანსო ღირებულების (NBV) და მთლიანი საბალანსო ღირებულების (GBV) პროცენტული წილი (%)
IMS - მომსახურების ბარათი - Type 2 - HSS USCDB	რაოდენობა	10.00	0.00%	0.00	50.00%
IMS - მომსახურების ბარათი - Type 2 - HSS DISKAP	რაოდენობა	10.00	0.00%	0.00	50.00%
ლიცენზიები - Type 1 - CSC (iCG9815 UPBA)	რაოდენობა	10.00	0.00%	0.00	50.00%
ლიცენზიები - Type 2 - UGC (UGV3200 UPBA)	რაოდენობა	10.00	0.00%	0.00	50.00%
ლიცენზიები - Type 3 - ATS (ATS9900 UPBA)	რაოდენობა	10.00	0.00%	0.00	50.00%
ლიცენზიები - Type 4 - CSCF / MRCF (CSC3300 UPBA)	რაოდენობა	10.00	0.00%	0.00	50.00%
ლიცენზიები - Type 5 - MRFP1	რაოდენობა	10.00	0.00%	0.00	50.00%
ლიცენზიები - Type 6 - MRFP2	რაოდენობა	10.00	0.00%	0.00	50.00%
ლიცენზიები - HSS9820	რაოდენობა	10.00	0.00%	0.00	50.00%
პროგრამული კომპუტატორები					
ძირითადი ერთეული / ქსელის კარადა - Type 1	რაოდენობა	10.00	0.00%	0.00	50.00%
დამატებითი ერთეული - Type 1	რაოდენობა	10.00	0.00%	0.00	50.00%
AAA სერვერი					
AAA სერვერი	რაოდენობა	10.00	0.00%	0.00	50.00%
BRAS					
BRAS	რაოდენობა	10.00	10.00%	0.00	60.00%
საბილინგო სისტემა					
საბილინგო სისტემა- ხმოვანი სერვისები	რაოდენობა	6.00	0.00%	0.00	50.00%
ობიექტი					
მაკროფიჭა: ანძის და ობიექტის მომზადება	რაოდენობა	25.00	0.00%	0.00	50.00%
მიკროფიჭა: ობიექტის მომზადება	რაოდენობა	25.00	0.00%	0.00	50.00%
პიკოფიჭა: ობიექტის მომზადება	რაოდენობა	25.00	0.00%	0.00	50.00%
ცალკე განთავსებული გადაცემის რადიოკავშირი: ანძის და ობიექტის მომზადება	რაოდენობა	25.00	0.00%	0.00	50.00%
BTS					
მაკროფიჭა: აღჭურვილობა (omni sector)	რაოდენობა	9.00	0.00%	0.00	50.00%
მაკროფიჭა: აღჭურვილობა (2 sector)	რაოდენობა	9.00	0.00%	0.00	50.00%
მაკროფიჭა: აღჭურვილობა (3 sector)	რაოდენობა	9.00	0.00%	0.00	50.00%
მიკროფიჭა	რაოდენობა	9.00	0.00%	0.00	50.00%

HCC	ერთეული	სასარგებლო გამოყენების ვადა (წლები)	ფასის ცვლილების კოეფიციენტი (%)	აქტივის მშენებლობისთვის საჭირო დრო (წლები)	წმინდა საბალანსო ღირებულების (NBV) და მთლიანი საბალანსო ღირებულების (GBV) პროცენტული წილი (%)
პიკოფიქა	რაოდენობა	9.00	0.00%	0.00	50.00%
ეზერნეტის რადიოკავშირი					
ეზერნეტის რადიოკავშირის 20 მგბტ/წმ. მიკროტალღური კავშირი	რაოდენობა	9.00	0.00%	0.00	50.00%
ეზერნეტის რადიოკავშირის 100 მგბტ/წმ. მიკროტალღური კავშირი	რაოდენობა	9.00	0.00%	0.00	50.00%
ეზერნეტის რადიოკავშირის 150 მგბტ/წმ. მიკროტალღური კავშირი	რაოდენობა	9.00	0.00%	0.00	50.00%
ეზერნეტის რადიოკავშირის 200 მგბტ/წმ. მიკროტალღური კავშირი	რაოდენობა	9.00	0.00%	0.00	50.00%
BSC/RNC					
BSC: საბაზო ერთეული	რაოდენობა	9.00	0.00%	0.00	50.00%
BSC: დამატებითი ერთეულები	რაოდენობა	9.00	0.00%	0.00	50.00%
MSC					
MSS: საბაზო ერთეული და პროგრამული უზრუნველყოფა	რაოდენობა	9.00	0.00%	0.00	50.00%
MSS: პროცესორის გაფართოება	რაოდენობა	9.00	0.00%	0.00	50.00%
MGW: საბაზო ერთეული და პროგრამული უზრუნველყოფა	რაოდენობა	5.00	0.00%	0.00	50.00%
სხვა ქსელი					
HLR: საბაზო ერთეული	რაოდენობა	9.00	0.00%	0.00	50.00%
ლიცენზიის და სიხშირის საფასური					
დათმობის უფლება - CDMA (მთლიანი ღირებულება)	რაოდენობა	10.00	0.00%	0.00	50.00%

თეორიული ეფექტური ოპერატორის ქსელის ელემენტების მიხედვით ყოველწლიური
კაპიტალური და საოპერაციო დანახარჯების შესახებ ინფორმაცია

ცხრილი N22

	წლიური დანახარჯი (ლარი) კაპიტალური და საოპერაციო ხარჯები
სატელეკომუნიკაციო საკანალიზაციო ინფრასტრუქტურა	
თხრილი	1,817,250
მთავარი საკაბელო არხი - 1 საკანალიზაციო ლუქი	1,808,059
მთავარი საკაბელო არხი - 2 საკანალიზაციო ლუქი	1,730,141
მთავარი საკაბელო არხი - 6 საკანალიზაციო ლუქი	2,524,222
მთავარი საკაბელო არხი - 12 საკანალიზაციო ლუქი	1,063,106
მთავარი საკაბელო არხი - 24 საკანალიზაციო ლუქი	602,974
მთავარი საკაბელო არხი - 48 და მეტი საკანალიზაციო ლუქი	211,511
საკანალიზაციო ლუქი	238,077
მიწის რეკონსტრუქცია	
ბალახის საფარის რეკონსტრუქცია	33,832
ტროტუარის რეკონსტრუქცია	269,310
ასფალტის საფარის რეკონსტრუქცია	1,292,105
ბეტონის საფარის რეკონსტრუქცია	941,430
არხი დაბრკოლებების ქვეშ	
არხი გზის ქვეშ (up to 15m)	10,127,464
არხი გზის ქვეშ (above 15m)	872,092
არხი რკინიგზის ლიანდაგების ქვეშ	60,271
არხი სხვა დაბრკოლებების ქვეშ	4,024,328
დამატებითი სამუშაოები	
საპროექტო სამუშაოები	9,490,024
მიწის მფლობელების თანხმობა	10,924,697
გეოდეზიური მომსახურება	1,740,092
ბოჭკოვანი კაბელი	
ბოჭკოვანი კაბელი - 12 fibers	42,916,012
ბოჭკოვანი კაბელი - 24 fibers	15,687,058
შემაერთებელი წერტილები ბოჭკოვანი კაბელებისთვის	
შემაერთებელი წერტილები - for 12 fibers	549,759
შემაერთებელი წერტილები -for 24 fibers	155,352
MDF	
MDF - Type 1	294
MDF - Type 2	1,038
MDF - Type 3	3,238
MDF - Type 4	2,311
MDF - Type 5	6,639,758
ODF	
ODF - Type 1	10,704

	წლიური დანახარჯი (ლარი) კაპიტალური და საოპერაციო ხარჯები
ODF - Type 2	599
ODF - Type 3	554
ODF - Type 4	949
ODF - Type 5	34,357
MSAN	
შასი - Type 2	231,812
შასი - Type 3	454,139
შასი - Type 4	17,994
შასი - Type 5	9,598,809
სააბონენტო ბარათები - Type 1 - ADSL	1,165,778
სააბონენტო ბარათები - Type 4 - POTS	1,663,939
სააბონენტო ბარათები - Type 5 - ISDN - BRA	1,874
შემაერთებელი ბარათები - Type 1	556,236
ოპტიკური მოდული - შემაერთებელი ბარათი	87,207
OLT	
შასი - Type 1	910,300
სააბონენტო ბარათები - Type 1 - GPON	1,538,767
შემაერთებელი ბარათები - Type 1	23,892
ოპტიკური მოდული - 10GE Type 1	174,600
ოპტიკური მოდული - PON	918,304
ONT	7,357,926
I. დაშვების ეზერნეტის გადამრთველების სპეციფიკაცია	
შასი - Type 1	824,813
სააბონენტო ბარათები - Type 1 - P2P	2,543,115
შემაერთებელი ბარათები - GE - Type 1	71,788
ოპტიკური მოდული - სააბონენტო ბარათები	5,514,908
ოპტიკური მოდული - შემაერთებელი ბარათი	208,563
ეზერნეტის სასაზღვრო გადამრთველი	
შასი - Type 1	216,127
შასი - Type 3	2,021,448
საკომუტაციო პანელები - Type 1	394,456
შემაერთებელი ბარათები - GE - Type 1	396
შემაერთებელი ბარათები - GE - Type 2	780
შემაერთებელი ბარათები - 10GE - Type 3	39,693
შემაერთებელი ბარათები - 10GE - Type 4	415,258
ოპტიკური მოდული - SFP/Xenpack - Type 2 - LR (Long Range)	9,108
ოპტიკური მოდული - XFP - Type 1 - SR - (Short Range)	6,974
ოპტიკური მოდული - XFP - Type 2 - LR (Long Range)	147,036

	წლიური დანახარჯი (ლარი) კაპიტალური და საოპერაციო ხარჯები
ეზერნეტის მაგისტრალური გადამრთველი	
შასი- Type 1 (Catalyst 6504)	20,247
შასი - Type 3 (Catalyst 6509)	30,370
შემაერთებელი ბარათები - 10GE - Type 4	9,969
ოპტიკური მოდული - XFP - Type 1 - SR - (Short Range)	117
ოპტიკური მოდული - XFP - Type 2 - LR (Long Range)	713
ადგილობრივი კვანძი - IP მარშრუტიზატორი	
შასი - Type 1 (Cisco 7604)	15,269
შასი - Type 3 (Cisco 7609)	920,912
საკომუტაციო პანელები - Type 1	554,381
შემაერთებელი ბარათები - GE - Type 1	23,101
შემაერთებელი ბარათები - 10GE - Type 3	11,470
შემაერთებელი ბარათები - 10GE - Type 4	66,630
ოპტიკური მოდული - XFP - Type 1 - SR - (Short Range)	2,707
ოპტიკური მოდული - XFP - Type 2 - LR (Long Range)	122,729
ტრანზიტული კვანძი - IP მარშრუტიზატორი	
შასი - Type 1	18,675
შემაერთებელი ბარათები - 10GE - შასი- Type 1 (Cisco 12406)	16,697
ოპტიკური მოდული - Xenpack - Type 1 - SR - (Short Range)	938
ოპტიკური მოდული - Xenpack - Type 2 - LR (Long Range)	2,830
DWDM	
შასი - Type 1	800,583
შემაერთებელი ბარათები - 10GE - Type 1	62,400
შემაერთებელი ბარათები - 100GE - Type 3	1,542,354
შემაერთებელი ბარათები - 100GE - Type 4	68,956
MGW	
შასი - Type 2	451,518
შემაერთებელი ბარათები - GE - Type 1	17,180
ოპტიკური მოდული - SFP/Xenpack - Type 1 - SR - (Short Range)	11,257
IMS	
IMS - ძირითადი ერთეული / ქსელის კარადა	9,512
IMS - მომსახურების ბარათი	285,349
IMS - მომსახურების ბარათი- Type 1 - CSC (iCG9815 UPBA)	38,047
IMS - მომსახურების ბარათი- Type 2 - UGC (UGV3200 UPBA)	19,023
IMS - მომსახურების ბარათი- Type 3 - ATS (ATS9900 UPBA)	19,023
IMS - მომსახურების ბარათი- Type 4 - CSCF / MRCP (CSC3300 UPBA)	19,023
IMS - მომსახურების ბარათი- Type 5 - MRFP1	76,093
IMS - მომსახურების ბარათი- Type 6 - MRFP2	19,023

	წლიური დანახარჯი (ლარი) კაპიტალური და საოპერაციო ხარჯები
IMS - მომსახურების ბარათი- Type 1 - HSS control	19,023
IMS - მომსახურების ბარათი- Type 2 - HSS USADB	19,023
IMS - მომსახურების ბარათი- Type 2 - HSS DISKAP	19,023
ლიცენზიები- Type 2 - UGC (UGV3200 UPBA)	19
ლიცენზიები- Type 4 - CSCF / MRCF (CSC3300 UPBA)	2
ლიცენზიები - Type 5 - MRFP1	8
ლიცენზიები - Type 6 - MRFP2	2
ლიცენზიები - HSS9820	10
პროგრამული კომპუტატორები	
ძირითადი ერთეული / ქსელის კარადა - Type 1	2,006
დამატებითი ერთეული - Type 1	3,952
AAA სერვერი	
AAA სერვერი	74,525
BRAS	
BRAS	6,480
საბილინგო სისტემა	
საბილინგო სისტემა - ხმოვანი სერვისები	2,297,152
ობიექტი	
მაკროფიჭა: ანძის და ობიექტის მომზადება	580,711
ცალკე განთავსებული გადაცემის რადიოკავშირი: ანძის და ობიექტის მომზადება	39,370
BTS	
მაკროფიჭა: აღჭურვილობა (მრავალი სექტორი)	82,477
მაკროფიჭა: აღჭურვილობა (2 სექტორი)	692,987
მაკროფიჭა: აღჭურვილობა (3 სექტორი)	1,505,032
ეზერნეტის რადიოკავშირი	
ეზერნეტის რადიოკავშირის 20 მგბტ/წმ. მიკროტალღური კავშირი	369,694
BSC/RNC	
BSC: საბაზო ერთეული	97,082
BSC: დამატებითი ერთეულები	59,882
MSC	
MSS: საბაზო ერთეული და პროგრამული უზრუნველყოფა	105,457
MGW: საბაზო ერთეული და პროგრამული უზრუნველყოფა	10,052
ლიცენზიის და სიხშირის საფასური	
CDMA (მთლიანი ღირებულება)	537,452

მონაცემთა ტრანსპორტირების დანახარჯების გაანგარიშება ქსელის ელემენტების მიხედვით

ცხრილი N 23

	განზომილება	მოცულობა	მომსახურების ერთეულის დანახარჯი ლარი	ქსელის კომპონენტების დანახარჯი (ლარი)															
				Access Node (AN)	Local Node (LN)	Transit Node (TN)	Transmission - AN - LN	Transmission - LN - LN	Transmission - LN - TN	Transmission - LN - POI	Transmission - TN - TN	Transmission - TN - POI	MGW	IMS	Softswitch	Billing system	AAA server	BRAS	
მონაცემთა ტრანსპორტირება backhaul	Gbytes	1,782	0.0790	42.9	28.8	3.9	0.0	0.0	58.2	0.0	0.0	0.0	0.0	0.0	0.0	0.0	6.8	0.2	0.0
მონაცემთა ტრანსპორტირება trunk	Gbytes	13,949,865	0.1327	1,006,993.1	225,490.3	30,291.9	0.0	0.0	455,402.3	0.0	78,625.5	0.0	0.0	0.0	0.0	0.0	52,931.1	1,717.5	180.9
სულ Trunk				1,851,633															

მონაცემთა ტრანსპორტირების საშუალო გამტარიანობის "throughputs" გაანგარიშება

ცხრილი N 24

მონაცემთა ტრანსპორტირება (from LN to TN and between TN)

	მეგა ბიტი	დაშვების კვანძები	სულ მოცულობა "throughputs"
Data transmission 2 Mbit/s	2	1	2
Data transmission 10 Mbit/s	10	3	28
Data transmission 100 Mbit/s	100	9	853
Data transmission 200 Mbit/s	200	2	487
Data transmission 500 Mbit/s	500	2	1,015
Data transmission 1 Gbit/s	1000	1	1,218
Data transmission 2 Gbit/s	2000	2	3,248
Data transmission 5 Gbit/s	5000	1	4,060
Data transmission 10 Gbit/s	10000	30	295,250
სულ			306,160

ცხრილი N25

ოპტიკური ბოჭკოვანი კაბელების სიგრძე კაბელის ტიპების მიხედვით

ოპტიკურ ბოჭკოვანი კაბელი- 12 ძარღვი	კმ	32,431
ოპტიკურ ბოჭკოვანი კაბელი- 24 ძარღვი	კმ	9,163

ერთ კაბელში ძარღვების საშუალო რაოდენობის გაანგარიშება

$$(32,431 * 12 + 9,163 * 24) / (32,431 + 9,163) = 14,6$$

ცხრილი N26

ოპტიკურ ბოჭკოვან კაბელებზე მიკუთვნებული დანახარჯები

	წლიური დანახარჯი (ლარი) კაპიტალური და საოპერაციო ხარჯები
სატელეკომუნიკაციო საკანალიზაციო ინფრასტრუქტურა	
თხრილი	1,817,250
მთავარი საკაბელო არხი - 1 საკანალიზაციო ლუქი	1,808,059
მთავარი საკაბელო არხი - 2 საკანალიზაციო ლუქი	1,730,141
მთავარი საკაბელო არხი - 6 საკანალიზაციო ლუქი	2,524,222
მთავარი საკაბელო არხი - 12 საკანალიზაციო ლუქი	1,063,106
მთავარი საკაბელო არხი - 24 საკანალიზაციო ლუქი	602,974
მთავარი საკაბელო არხი - 48 და მეტი საკანალიზაციო ლუქი	211,511
საკანალიზაციო ლუქი	238,077
მიწის რეკონსტრუქცია	
ბალახის საფარის რეკონსტრუქცია	33,832
ტროტუარის რეკონსტრუქცია	269,310
ასფალტის საფარის რეკონსტრუქცია	1,292,105
ბეტონის საფარის რეკონსტრუქცია	941,430

	წლიური დანახარჯი (ლარი) კაპიტალური და საოპერაციო ხარჯები
არხი დაბრკოლებების ქვეშ	
არხი გზის ქვეშ (up to 15m)	10,127,464
არხი გზის ქვეშ (above 15m)	872,092
არხი რკინიგზის ლიანდაგების ქვეშ	60,271
არხი სხვა დაბრკოლებების ქვეშ	4,024,328
დამატებითი სამუშაოები	
საპროექტო სამუშაოები	9,490,024
მიწის მფლობელების თანხმობა	10,924,697
გეოდეზიური მომსახურება	1,740,092
ბოჭკოვანი კაბელი	
ბოჭკოვანი კაბელი – 12 fibers	42,916,012
ბოჭკოვანი კაბელი – 24 fibers	15,687,058
შემაერთებელი წერტილები ბოჭკოვანი კაბელებისთვის	
შემაერთებელი წერტილები - for 12 fibers	549,759
შემაერთებელი წერტილები -for 24 fibers	155,352
სულ დანახარჯები ოპტიკურ ბოჭკოვან კაბელებზე	109,079,166

დანახარჯების გაანგარიშება ოპტიკურ ბოჭკოვან კაბელში ერთ ძარღვზე ერთ კილომეტრზე თვეში ცხრილი N27

ერთ ოპტიკურ კაბელზე საშუალო ხარჯი ერთ კილომეტრზე წელიწადში	2,622	ლარი
ძარღვების საშუალო რაოდენობა ერთ კაბელში	15	ლარი
საშუალო ხარჯები ერთ კილომეტრზე ერთ ძარღვზე წელიწადში	179	ლარი
საშუალო ხარჯები ერთ კილომეტრზე ერთ ძარღვზე ერთ თვეში	14.92	ლარი

„LRIC“ მოდელის მიხედვით გაანგარიშებული „NGA“ და „NGN“ ტექნოლოგიაზე დაფუძნებული საბითუმო მომსახურებების ტარიფები მოცემულია ცხრილი N 23

ცხრილი N 28

„NGA“ და „NGN“ ქსელზე დაფუძნებული საბითუმო მომსახურებები	
გაუნათბელი ბოჭკო („Dark fibre“)	
ბოჭკოვანი კაბელის საშუალო ფასი კილომეტრზე თვეში	[ლარი]
ოპტიკურ-ბოჭკოვანი კაბელის საშუალო დანახარჯები კილომეტრზე თვეში	218.5
ერთ ოპტიკურ-ბოჭკოვან კაბელში ძარღვების საშუალო რაოდენობა ერთ ოპტიკურ ბოჭკოვან კაბელში	14.6
ერთი ძარღვის იჯარის ტარიფი თვეში , ერთ კილომეტრზე (ლარი, გადასახადების გარეშე)	14.9
მაგისტრალურ/ძირითად (“trunk”) და „Backhaul“ გადაცემის ქსელით მონაცემთა ტრანსპორტირების ტარიფი თვეში , ერთ მეგა ბიტ/წმ-ზე (ლარი, გადასახადების გარეშე)	0.50

კომისია იზიარებს კომისიის აპარატის სატელეკომუნიკაციო ბაზრის რეგულირების დეპარტამენტის მიერ წარმოდგენილ ინფორმაციას საქართველოში არსებული ტექნოლოგიის და ქსელის ტოპოლოგიის საფუძველზე მომზადებული NGA და NGN ქსელებით მომსახურების მიწოდების მომავალზე ორიენტირებული, გრძელვადიანი ნაზარდი დანახარჯების „LRIC“ მოდელის მიხედვით NGA-დაNGN ტექნოლოგიაზე დაფუძნებული ოპტიკური კაბელის/მარდვის იჯარისა და მაგისტრალური/ძირითადი (“trunk”) და „Backhaul“ გადაცემის ქსელებით მონაცემთა ტრანსპორტირების ტარიფების გაანგარიშების შედეგების თაობაზე.

ზემოაღნიშნულიდან გამომდინარე, „ელექტრონული კომუნიკაციების შესახებ“ საქართველოს კანონის 22 -ე მუხლის, V თავის და საქართველოს ზოგადი ადმინისტრაციული კოდექსის IX თავის შესაბამისად, კომისიამ კენჭისყრის შედეგად, ერთხმად

გადაწყვიტა:

1. გამოყოფილი არხებით მომსახურების მიწოდების ნებისმიერი ტექნოლოგიისთვის (Dark fiber, Ethernet, WDM) და ამ მომსახურების მიწოდების ყველა მოცულობისთვის (1მბ/წმ, 2 მბ/წმ, ... 100 მბ/წმ,1გბტ/წმ, ... და ა.შ.) განისაზღვროს:

ა) მაგისტრალურ/ძირითად (“trunk”) ქსელთან დაშვების საბითუმო მომსახურების ბაზრის შესაბამისი სეგმენტი;

ბ) „Backhaul“ გადაცემის ქსელთან დაშვების საბითუმო მომსახურების ბაზრის შესაბამისი სეგმენტი;

2. მაგისტრალურ/ძირითად (“trunk”) ქსელთან დაშვების საბითუმო მომსახურების ბაზრის შესაბამის სეგმენტზე საქმიანობის განმახორციელებელი ავტორიზებული პირების ჯგუფი განისაზღვროს შემდეგნაირად:

- სს „სილქნეტი“;
- შპს „მაგთიკომი“;
- შპს „დელტა კომი“;
- შპს „ახალი ქსელები“;
- შპს „ოპტიკურ-ბოჭკოვანი ტელეკომუნიკაციის ქსელი-ფოტონიკა“;
- შპს „კავკასუს ონლაინი“;
- შპს „პისი მაქსი“;
- შპს „რკინიგზის ტელეკომი“;
- სს „საქართველოს რკინიგზა“.

3. „Backhaul“ გადაცემის ქსელთან დაშვების საბითუმო მომსახურების ბაზრის შესაბამის სეგმენტზე საქმიანობის განმახორციელებელი ავტორიზებული პირების ჯგუფი განისაზღვროს შემდეგნაირად:

- სს „სილქნეტი“;
- შპს „მაგთიკომი“;
- შპს „დელტა კომი“;
- შპს „ახალი ქსელები“;
- შპს „ახტელი“;
- შპს „კავკასუს ონლაინი“;
- სს „საქართველოს რკინიგზა“;
- შპს „საქართველოს ცენტრალური კავშირგაბმულობის კორპორაცია“ (CGC);
- შპს „რკინიგზის ტელეკომი“;
- შპს „სუპერ ტვ“;
- შპს „ჯეონეთი“;
- შპს „CDN“.

4. განისაზღვროს მაგისტრალურ/ძირითად (“trunk”) ქსელთან დაშვების საბითუმო ბაზრის სეგმენტების გეოგრაფიულ საზღვრად შემდეგი მიმართულებები/მარშრუტები:

- თბილისი - ბათუმი (ქუთაისი)
- თბილისი - ფოთი
- თბილისი - კასპი
- ფოთი - ბათუმი
- ხაშური - გორი
- ბათუმი - ქვიშხეთი

- გორი - კასპი
- ზესტაფონი - ალავერდი
- ზესტაფონი - თერჯოლა
- ქუთაისი - წყალტუბო
- ქუთაისი - მარტვილი
- სენაკი - ხობი - ზუგდიდი
- თბილისი - ბათუმი (ახალციხე)
- თბილისი - ახალქალაქი
- ახალციხე - ვალე
- ახალციხე - აბასთუმანი
- ქედა - ხელვაჩაური
- ბათუმი - სარფი
- ქობულეთი - ოზურგეთი
- თბილისი - თელავი
- თელავი - ლაგოდეხი
- თბილისი - თიანეთი
- თელავი - თიანეთი
- გურჯაანი - ყვარელი
- ბაკურციხე - ლაგოდეხი
- ბაკურციხე - დედოფლისწყარო
- თელავი - დუშეთი
- გურჯაანი - ლაგოდეხი
- ბაკურციხე - წნორი
- წნორი - დედოფლისწყარო
- ლაგოდეხი - განჯალა
- თბილისი - დუშეთი
- დუშეთი - ლარსი
- თბილისი - გარდაბანი
- თბილისი - კაზრეთი
- გარდაბანი - წითელი ხიდი
- ბორჯომი - ბაკურიანი
- ხაშური - ახალციხე
- თბილისი - მარნეული
- მარნეული - სადახლო
- მარნეული - წითელი ხიდი
- ბოლნისი - თეთრი წყარო
- ბოლნისი - მარნეული
- ჩაქვი - სამტრედია
- ნატანები - ოზურგეთი
- ზესტაფონი - საჩხერე
- ზესტაფონი - ბათუმი
- თბილისი - ქუთაისი
- წალკა - ახალქალაქი
- თბილისი - ლარსი
- ზუგდიდი - ანაკლია
- რუსთავი მარნეული
- თელავი - ყვარელი
- ახალციხე - ახალქალაქი
- რუსთავი - გურჯაანი

5. განისაზღვროს „Backhaul“ გადაცემის ქსელთან დაშვების საბითუმო მომსახურების ბაზრის შესაბამის სეგმენტების გეოგრაფიულ საზღვრად შემდეგი მომსახურების ზონები:

- ქ. თბილისის ადგილობრივი მომსახურების ზონა;

- ქ. ქუთაისის ადგილობრივი მომსახურების ზონა;
 - ქ. ბათუმის ადგილობრივი მომსახურების ზონა;
 - ქ. რუსთავის ადგილობრივი მომსახურების ზონა
 - ქ. ფოთის ადგილობრივი მომსახურების ზონა.
6. განისაზღვროს მაგისტრალურ/მირითად ("trunk") ქსელთან დაშვების საბითუმო ბაზრის შესაბამის სეგმენტზე მნიშვნელოვანი საბაზრო ძალაუფლების მქონედ შემდეგი ავტორიზებული პირები:
- თბილისი - ბათუმის (ქუთაისის გავლით) მიმართულებაზე- სს „სილქნეტი“, შპს „მაგთიკომი“ და შპს „დელტა კომმი“;
 - თბილისი - ფოთის მიმართულებაზე - შპს „მაგთიკომი“; შპს „ახალი ქსელები“; შპს „პისი მაქსი“;
 - თბილისი - კასპის მიმართულებაზე - შპს „მაგთიკომი“ და შპს „დელტა კომმი“;
 - ფოთი - ბათუმის მიმართულებაზე -სს „სილქნეტი“, შპს „მაგთიკომი“ ; შპს „დელტა კომმი“ და „პისი მაქსი“;
 - ხაშური - გორის მიმართულებაზე - შპს „მაგთიკომი“ და შპს „დელტა კომმი“;
 - ბათუმი - ქვიშხეთის მიმართულებაზე - შპს „დელტა კომმი“;
 - გორი - კასპის მიმართულებაზე - შპს „მაგთიკომი“ და შპს „დელტა კომმი“;
 - ზესტაფონი -ალავერდის მიმართულებაზე-სს „სილქნეტი“;
 - ზესტაფონი - თერჯოლას მიმართულებაზე - შპს „ახალი ქსელები“ და შპს „ოპტიკურ-ბოჭკოვანი ტელეკომუნიკაციის ქსელი-ფოპტნეტი“;
 - ქუთაისი - წყალტუბოს მიმართულებაზე - სს „სილქნეტი“, შპს „მაგთიკომი“ და შპს „დელტა კომმი“;
 - ქუთაისი-მარტვილის მიმართულებაზე - შპს „მაგთიკომი“; შპს „დელტა კომმი“, შპს „ახალი ქსელები“ და შპს „ოპტიკურ-ბოჭკოვანი ტელეკომუნიკაციის ქსელი-ფოპტნეტი“;
 - სენაკი - ხობი - ზუგდიდის მიმართულებაზე - სს „სილქნეტი“; შპს „დელტა კომმი“ და შპს „პისი მაქსი“;
 - თბილისი - ბათუმის (ახალციხე) მიმართულებაზე - სს „სილქნეტი“ და შპს „დელტა კომმი“
 - თბილისი - ახალქალაქის მიმართულებაზე - შპს „მაგთიკომი“;
 - ახალციხე-ვალეს მიმართულებაზე -სს „სილქნეტი“ და შპს „დელტა კომმი“
 - ახალციხე - აბასთუმნის მიმართულებაზე - სს „სილქნეტი“;
 - ქედა -ხელვაჩაურის მიმართულებაზე - სს „სილქნეტი“;
 - ბათუმი - სარფის მიმართულებაზე --სს „სილქნეტი“ ; შპს „დელტა კომმი“ და შპს „საქართველოს რკინიგზა“;
 - ქობულეთი - ოზურგეთის მიმართულებაზე - სს „სილქნეტი“;
 - თბილისი - თელავის მიმართულებაზე -სს „სილქნეტი“; შპს „მაგთიკომი“; შპს „დელტა კომმი“ და შპს „პისი მაქსი“;
 - თელავი - ლაგოდეხის მიმართულებაზე - შპს „დელტა კომმი“;
 - თბილისი-თიანეთის მიმართულებაზე - შპს „მაგთიკომი“ და შპს „დელტა კომმი“; თელავი - თიანეთის მიმართულებაზე - შპს „მაგთიკომი“ და შპს „დელტა კომმი“;
 - გურჯაანი - ყვარელის მიმართულებაზე - შპს „მაგთიკომი“ და შპს „პისი მაქსი“;
 - ბაკურციხე ლაგოდეხის მიმართულებაზე - შპს „მაგთიკომი“ და შპს „დელტა კომმი“ ;
 - ბაკურციხე - დედოფლისწყარო - შპს „მაგთიკომი“ და შპს „დელტა კომმი“;
 - თელავი - დუშეთის მიმართულებაზე - სს „სილქნეტი“ და შპს „დელტა კომმი“ ;
 - გურჯაანი - ლაგოდეხის მიმართულებაზე - სს „სილქნეტი“;
 - ბაკურციხე- წნორის მიმართულებაზე - სს „სილქნეტი“;
 - წნორი-დედოფლის წყაროს მიმართულებაზე -სს „სილქნეტი“;
 - ლაგოდეხი - განჯალას მიმართულებაზე - შპს „მაგთიკომი“ და შპს „დელტა კომმი“;
 - თბილისი - დუშეთის მიმართულებაზე - სს „სილქნეტი“; შპს „დელტა კომმი“ და შპს „კავკასუს ონლაინი“;
 - დუშეთი -ლარსის მიმართულებაზე -სს „სილქნეტი“ და შპს „კავკასუს ონლაინი“;
 - თბილისი - გარდაბნის მიმართულებაზე - სს „სილქნეტი“ ; შპს „მაგთიკომი“; შპს „დელტა კომმი“ და შპს „საქართველოს რკინიგზა“;
 - თბილისი -კაზრეთის მიმართულებაზე -შპს „ოპტიკურ-ბოჭკოვანი ტელეკომუნიკაციის ქსელი-ფოპტნეტი“;
 - გარდაბანი - წითელი ხიდის მიმართულებაზე - სს „სილქნეტი“ და შპს „რკინიგზის ტელეკომი“;

- ბორჯომი -ბაკურიანის მიმართულებაზე - სს „სილქნეტი“;
- ხაშური - ახალციხის მიმართულებაზე - სს „სილქნეტი“;
- თბილისი - მარნეულის მიმართულებაზე -სს „სილქნეტი“; შპს „მაგთიკომი“; შპს „დელტა კომმი“; შპს „კავკასუს ონლაინი“ და შპს „საქართველოს რკინიგზა“;
- მარნეული -სადახლოს მიმართულებაზე -სს „სილქნეტი“; შპს „მაგთიკომი“; შპს „დელტა კომმი“ და შპს „პისი მაქსი“;
- მარნეული - წითელი ხიდის მიმართულებაზე - შპს „მაგთიკომი“ და შპს „დელტა კომმი“
- ბოლნისი - თეთრი წყაროს მიმართულებაზე - სს „სილქნეტი“;
- ბოლნისი - მარნეულის მიმართულებაზე - შპს „მაგთიკომი“ და შპს „პისი მაქსი“;
- ჩაქვი-სამტრედიას მიმართულებაზე - შპს „საქართველოს რკინიგზა“;
- ნატანები - ოზურგეთის მიმართულებაზე - შპს „დელტა კომმი“ და შპს „საქართველოს რკინიგზა“;
- ზესტაფონი - საჩხერის მიმართულებაზე - შპს „კავკასუს ონლაინი“ და შპს „საქართველოს რკინიგზა“;
- ზესტაფონი - ბათუმის მიმართულებაზე - შპს „მაგთიკომი“ და შპს „პისი მაქსი“;
- თბილისი - ქუთაისის მიმართულებაზე - შპს „მაგთიკომი“, შპს „დელტა კომმი“ და შპს „პისი მაქსი“;
- წალკა-ახალქალაქის მიმართულებაზე -შპს „პისი მაქსი“;
- თბილისი-ლარსის მიმართულებაზე- შპს „პისი მაქსი“;
- ზუგდიდი-ანაკლიას მიმართულებაზე- შპს „პისი მაქსი“;
- რუსთავი-მარნეულის მიმართულებაზე- შპს „პისი მაქსი“;
- თელავი-ყვარლის მიმართულებაზე- შპს „პისი მაქსი“;
- ახლციხე -ახალქალაქის მიმართულებაზე- შპს „პისი მაქსი“;
- რუსთავი- გურჯაანის მიმართულებაზე- შპს „პისი მაქსი“;

7. განისაზღვროს „Backhaul“ გადაცემის ქსელთან დაშვების საბითუმო ბაზრის შესაბამის სეგმენტზე მნიშვნელოვანი საბაზრო ძალაუფლების მქონედ შემდეგი ავტორიზებული პირები:

ქ.თბილისში - სს „სილქნეტი“, შპს „მაგთიკომი“, შპს „დელტა კომმი“, შპს „ახალი ქსელები“ და შპს „ახტელი“;

ქ.ქუთაისში - სს „სილქნეტი“; შპს „ახალი ქსელები“; შპს „მაგთიკომი“ და შპს „დელტა კომმი“;

ქ. ბათუმში - სს „სილქნეტი“ და შპს „კავკასუს ონლაინი“;

ქ. რუსთავში – შპს „საქართველოს ცენტრალური კავშირგაბმულობის კორპორაცია“;

ქ. ფოთში - შპს „კავკასუს ონლაინი“; შპს „დელტა კომმი“.

8. გამოყოფილი არხების მაგისტრალურ/ძირითად (“trunk”) ქსელთან და „Backhaul“ გადაცემის ქსელთან დაშვების საბითუმო ბაზრის შესაბამის სეგმენტებზე ამ გადაწყვეტილების მე-6 და მე-7 პუნქტებით განსაზღვრულ, მნიშვნელოვანი საბაზრო ძალაუფლების მქონე ავტორიზებულ პირებს, ამავე გადაწყვეტილების მე-6 და მე-7 პუნქტებით განსაზღვრულ გეოგრაფიულ საზღვრებში, დაეკისროს შემდეგი სპეციფიკური ვალდებულებები:

8.1 ინფორმაციის გამჭვირვალობის უზრუნველყოფის ვალდებულება, შემდეგი კონკრეტული პირობებით:

ა) 2019 წლის 8 იანვრამდე საჯაროდ გამოაქვეყნოს მაგისტრალურ/ძირითად (“trunk”) და „Backhaul“ გადაცემის ქსელებთან დაშვების შეთავაზების წინადადება (მოწვევის ოფერტა); მოწვევის ოფერტაში ასახული უნდა იქნეს საკუთარი მომსახურების მიწოდების არსებითი პირობები, მათ შორის:

ა.ა) დაშვების ტარიფები, განზომილების შესაბამის ერთეულებში ოპტიკურ ბოჭკოვანი კაბელთან დაშვებაზე მომსახურებისთვის ლარი/ოპტიკური ძარღვი/კილომეტრი თვეში და მონაცემთა ტრანსპორტირებაზე ლარი/მეგაბიტ/წამი თვეში;

ა.ბ) ანგარიშსწორების პირობები;

ა.გ) ქსელთან დაშვების განხორციელების პროცედურები, მათ შორის მაგისტრალურ/ძირითად (“trunk”) და „Backhaul“ გადაცემის ქსელებთან დაშვების და შესაბამისი რესურსების გამოყოფაზე განაცხადების მიღების, განხილვის პირობები და პროცედურები - პირველი შემოსული განაცხადის მომსახურების პრინციპის შესაბამისად. აგრეთვე, გამოყოფილი რესურსების ფიზიკური პარამეტრების ტესტირების პირობები.

ა.დ) კონკრეტული ადგილობრივი მომსახურების ზონის გეოგრაფიულ საზღვრებში დაშვების ქსელის კონკრეტული თანალოკაციის ფართის მისამართი, ამ ფართზე დაშვების პირობები, მათ შორის არასანქცირებული შეღწევისაგან დაცვის, ამ ფართზე ავტორიზებული პირის მომსახურე ტექნიკური

პერსონალის დაშვების, ელექტროენერგიით და საჭიროების შემთხვევაში წყლით, აგრეთვე კონდიციონირებით, უზრუნველყოფის პირობები, შესაბამისი საფასურის მითითებით;

ა.ე) ხელშეკრულების გაფორმების ვადა, რომელიც არ უნდა აღემატებოდეს მოწვევის ოფერტაზე მსურველი პირის მიერ აქცეპტის წარმოდგენის თარიღიდან არაუმეტეს 20 კალენდარულ დღეს;

ა.ვ) მაგისტრალურ/ძირითად ("trunk") და „Backhaul“ გადაცემის ქსელებთან დაშვების მსურველი ავტორიზებული პირისათვის დამატებითი სიმძლავრეების გამოყოფის პროცედურები და პირობები, მათ შორის ვადა, რომელიც არ უნდა აღემატებოდეს 20 კალენდარულ დღეს;

ა.ზ) დაზიანებული ოპტიკურ ბოჭკოვანი კაბელის აღდგენის ვადები, რომელიც არ უნდა აღემატებოდეს „ელექტრონული კომუნიკაციების სფეროში მომსახურების მიწოდების წესებისა და მომხმარებელთა უფლებების დაცვის შესახებ“ კომისიის 2006 წლის 17 მარტის N 3 დადგენილებით გათვალისწინებულ ვადებს;

ა.თ) მაგისტრალურ/ძირითად ("trunk") და „Backhaul“ გადაცემის ქსელებთან დაშვების მსურველი პირების დაშვების თაობაზე ხელშეკრულების გაფორმების პროცედურები;

ა.ი) მოწვევის ოფერტის მოქმედების არანაკლებ 3 წლიანი ვადა.

8.2. ქსელის შესაბამის ელემენტებთან დაშვების ვალდებულება, შემდეგი კონკრეტული პირობებით:

ა) მაგისტრალურ/ძირითად ("trunk") და „Backhaul“ გადაცემის ქსელებთან დაშვების ბაზრის შესაბამის სეგმენტებზე, მნიშვნელოვანი საბაზრო ძალაუფლების მქონე ავტორიზებულმა პირმა უზრუნველყოს საკუთარი ქსელის ტექნიკურ საშუალებებთან და ელექტრონული საკომუნიკაციო მომსახურების სახეებთან სხვა ავტორიზებული პირის შეუზღუდავი, გამჭვირვალე და არადისკრიმინაციული დაშვება;

ბ) მაგისტრალურ/ძირითად ("trunk") და „Backhaul“ გადაცემის ქსელებთან დაშვების ბაზრის შესაბამის სეგმენტებზე, მნიშვნელოვანი საბაზრო ძალაუფლების მქონე ავტორიზებულმა პირმა უზრუნველყოს სატელეკომუნიკაციო საკანალიზაციო არხებთან, კოლოკაციის ფართთან და ყველა სხვა იმ აქტივთან კომისიის შესაბამისი გადაწყვეტილებებით დადგენილი ტარიფებით, ხოლო ასეთის არ არსებობის შემთხვევაში ხარჯზე ორიენტირებული ტარიფებით დაშვება, რომელიც აუცილებელია მსურველი ავტორიზებული პირის ქსელის საბაზრო ძალაუფლების მქონე ავტორიზებული პირის მაგისტრალურ/ძირითად ("trunk") და „Backhaul“ გადაცემის ქსელთან დასაკავშირებლად/ურთიერთჩასართავად;

გ) მაგისტრალურ/ძირითად ("trunk") და „Backhaul“ გადაცემის ქსელებთან დაშვების ბაზრის შესაბამის სეგმენტებზე, მნიშვნელოვანი საბაზრო ძალაუფლების მქონე ავტორიზებული პირი უფლებამოსილია უარი უთხრას სხვა ავტორიზებულ პირს საკუთარ ოპტიკურ - ბოჭკოვან კაბელთან დაშვებაზე, თუ ქსელთან დაშვების მსურველი ავტორიზებული პირის მიერ მოთხოვნილია არა ამ გადაწყვეტილების მე-4 პუნქტში ჩამოთვლილ მიმართულებასთან, არამედ ამ მიმართულების შემადგენელ რომელიმე კონკრეტულ მონაკვეთთან დაშვება. იმ შემთხვევაში თუ მნიშვნელოვანი საბაზრო ძალაუფლების მქონე ავტორიზებულ პირს დაშვების მსურველი ავტორიზებული პირის მიერ მოთხოვნილ კონკრეტულ მონაკვეთზე გააჩნია მონაცემთა გადაცემის (ტრანსპორტირების) ტექნიკური საშუალება და რესურსი, იგი ვალდებულია ქსელთან დაშვების მსურველ ავტორიზებული პირს შესთავაზოს ამ გადაწყვეტილებით დადგენილი ტარიფით შესაბამის მონაკვეთზე ოპტიკურ - ბოჭკოვან კაბელთან დაშვების მომსახურების ალტერნატიული, მონაცემთა გადაცემის (ტრანსპორტირების) მომსახურების მიწოდება.

8.3. დისკრიმინაციის აკრძალვის ვალდებულება, შემდეგი კონკრეტული პირობებით:

მაგისტრალურ/ძირითად ("trunk") და „Backhaul“ გადაცემის ქსელებთან დაშვების მსურველი (აქცეპტანტი) ავტორიზებული პირისათვის მიწოდება იმგვარი არადისკრიმინაციული და ერთგვაროვანი პირობებით (მათ შორის ტარიფებით, ხარისხით, მიწოდების ვადებით), რომლებიც არანაკლებ ხელსაყრელია, ვიდრე საკუთარი სტრუქტურული ქვედანაყოფისათვის, აფილირებული ან/და სხვა ურთიერთჩართული ავტორიზებული პირისათვის ან/და შიდა მოხმარებისთვის;

8.4. დანახარჯებისა და შემოსავლების განცალკევებულად აღრიცხვის ვალდებულება, შემდეგი კონკრეტული პირობით:

ა) მნიშვნელოვანი საბაზრო ძალაუფლების მქონე ავტორიზებული პირი ვალდებულია არ დაუშვას კონკურენციის შემზღუდავი ქმედებები, მათ შორის, მომხმარებელთა რომელიმე ჯგუფის სატარიფო შეღავათების სუბსიდირება სხვა ავტორიზებულ პირთა ან მომხმარებელთა ჯგუფების ხარჯზე;

ბ) კომისიის 2006 წლის 20 აპრილის N5 დადგენილებით დამტკიცებული "ავტორიზებული პირების მიერ ხარჯთაღრიცხვისა და დანახარჯების განცალკევებულად განაწილების მეთოდოლოგიური წესების" მიხედვით მომზადებული ყოველწლიური შემოსავლების და დანახარჯების განცალკევებული აღრიცხვის ანგარიშის კომისიაში წარმოდგენა.

8.5. . სატარიფო რეგულირებისა და ხარჯთაღრიცხვის ვალდებულება შემდეგი კონკრეტული პირობებით:

ა) მაგისტრალურ/ძირითად ("trunk") და „Backhaul“ გადაცემის ქსელებთან დაშვების საბითუმო ბაზრის სეგმენტზე, ამ გადაწყვეტილების მე-6 და მე-7 პუნქტებით განსაზღვრულ, მნიშვნელოვანი საბაზრო ძალაუფლების მქონე პირებს ამავე გადაწყვეტილებით განსაზღვრულ გეოგრაფიულ საზღვრებში, მაგისტრალურ/ძირითად ("trunk") და „Backhaul“ გადაცემის ქსელებთან დაშვების მომსახურებაზე, იმ გეოგრაფიულ ზონაში, სადაც ეს კომპანიები ცნობილია მნიშვნელოვანი საბაზრო ძალაუფლების მქონედ, დაუდგინდეს ზედა ზღვრული ტარიფები მაგისტრალურ/ძირითად ("trunk") და „Backhaul“ გადაცემის ქსელებთან დაშვების მომსახურებაზე;

ა.ა) ოპტიკურ-ბოჭკოვან კაბელში ერთ კილომეტრზე, ერთი მარდვის იჯარაზე თვეში 14.9 ლარის ოდენობით, (გადასახადების გარეშე);

ა.ბ) მონაცემების ტრასპორტირებაზე ერთ მეგაბიტ/წმ-ზე თვეში 0.50 ლარის ოდენობით (გადასახადების გარეშე).

ბ) ზღვრული ტარიფების ამოქმედების ვადად განისაზღვროს 2019 წლის 15 იანვარი;

9. ამ გადაწყვეტილების ამოქმედებისთანავე ძალადაკარგულად იქნას ცნობილი „მაგისტრალურ არხებთან დაშვების მომსახურების ბაზრის სეგმენტების კვლევისა და ანალიზის შედეგების შესახებ“ კომისიის 2007 წლის N498/9 გადაწყვეტილება;

10. გადაწყვეტილება ძალაში შევიდეს კომისიის ოფიციალურ ვებ გვერდზე (www.gncc.ge) გამოქვეყნებისთანავე;

11. გადაწყვეტილება შეიძლება გასაჩივრდეს ქალაქ თბილისის საქალაქო სასამართლოს ადმინისტრაციულ საქმეთა კოლეგიაში (მისამართი: ქ. თბილისი, დ. აღმაშენებლის ხეივანი, მე-12 კმ., N6) გადაწყვეტილების დამოწმებული ასლის სს „სილქნეტისთვის“, შპს „მაგთიკომისთვის“, შპს „ახალი ქსელებისთვის“, შპს „ახტელისთვის“, შპს „საქართველოს ცენტრალური კავშირგაბმულობის კორპორაციისთვის“, შპს „დელტა კომისთვის“, შპს „რკინიგზის ტელეკომისთვის“, შპს „საქართველოს რკინიგზისთვის“, შპს „პისი მაქსისთვის“, შპს „ოპტიკურ-ბოჭკოვანი ტელეკომუნიკაციის ქსელი-ფოპტნეტი“ და შპს „კავკასუს ონლაინისთვის“ ჩაბარებიდან ერთი თვის ვადაში;

12. კონტროლი აღნიშნული გადაწყვეტილების შესრულებაზე დაევალოს კომისიის აპარატის სატელეკომუნიკაციო ბაზრის რეგულირების დეპარტამენტს (დ.გოგიჩაიშვილს).

კომისიის თავმჯდომარე
კომისიის წევრი
კომისიის წევრი
კომისიის წევრი
კომისიის წევრი

კახი ბექაური
ვახტანგ აბაშიძე
ელისო ასანიძე
გიორგი ფრუიძე
მერაბ ქათამაძე